

DEXIBELL

VIVO | H10MG |

premium home piano



Benutzerhandbuch

HANDMADE
IN ITALY

Informationen zu Vorschriften und Sicherheit

Benutzer in den U.S.A

Dieses Produkt wurde getestet und entspricht den Grenzwerten für digitale Geräte der Klasse B gemäß Teil 15 der FCC-Vorschriften. Diese Grenzwerte sind so ausgelegt, dass sie einen angemessenen Schutz gegen schädliche Störungen in einer Wohnanlage bieten. Dieses Gerät erzeugt und verwendet Hochfrequenzenergie und kann diese ausstrahlen. Wenn es nicht gemäß den Anweisungen installiert und verwendet wird, kann es schädliche Störungen im Funkverkehr verursachen. Es kann jedoch nicht garantiert werden, dass bei einer bestimmten Installation keine Störungen auftreten. Wenn dieses Gerät den Radio- oder Fernsehempfang stört, was durch Aus- und Einschalten des Geräts festgestellt werden kann, sollte der Benutzer versuchen, die Störung durch eine oder mehrere der folgenden Maßnahmen zu beheben:

- Richten Sie die Empfangsantenne neu aus oder verlegen Sie sie.
- Vergrößern Sie den Abstand zwischen dem Gerät und dem Empfänger.
- Schließen Sie das Gerät an eine Steckdose an, die nicht mit dem Stromkreis verbunden ist, an den der Empfänger angeschlossen ist.
- Ziehen Sie den Händler oder einen erfahrenen Radio-/Fernsehtechniker zu Rate

Dieses Gerät erfüllt die Anforderungen von Teil 15 der FCC-Vorschriften. Der Betrieb unterliegt den folgenden zwei Bedingungen:

- 1) Dieses Gerät darf keine schädlichen Störungen verursachen.
- 2) Dieses Gerät muss alle empfangenen Interferenzen akzeptieren, einschließlich Interferenzen, die einen unerwünschten Betrieb verursachen können.

FCC VORSICHT: Unerlaubte Änderungen oder Modifikationen, die nicht ausdrücklich von der für die Einhaltung der Vorschriften verantwortlichen Stelle genehmigt wurden, können dazu führen, dass der Benutzer die Berechtigung zum Betrieb des Geräts verliert.

Anmerkung: Der Hersteller ist nicht verantwortlich für Funk- oder Fernsehstörungen, die durch unautorisierte Änderungen an diesem Gerät verursacht werden. Solche Änderungen können dazu führen, dass der Benutzer die Berechtigung zum Betrieb des Geräts verliert.

Erklärung zur Strahlenexposition

Die verfügbaren wissenschaftlichen Erkenntnisse zeigen nicht, dass die Verwendung von drahtlosen Geräten mit geringer Leistung zu gesundheitlichen Problemen führt. Es gibt jedoch keinen Beweis dafür, dass diese drahtlosen Geräte mit geringer Leistung absolut sicher sind. Drahtlose Geräte mit geringem Stromverbrauch strahlen während der Nutzung nur geringe Mengen an Hochfrequenzenergie (RF) im Mikrowellenbereich ab. Während hohe HF-Werte gesundheitliche Auswirkungen haben können (durch Erhitzung des Gewebes), verursacht die Exposition mit schwachen HF-Werten, die keine Erhitzungseffekte hervorrufen, keine bekannten gesundheitsschädlichen Auswirkungen. In vielen Studien über schwache HF-Expositionen wurden keine biologischen Auswirkungen festgestellt. Einige Studien deuten darauf hin, dass einige biologische Wirkungen auftreten könnten, aber diese Ergebnisse wurden nicht durch weitere Untersuchungen bestätigt. Dieses Gerät wurde getestet und erfüllt die FCC-Grenzwerte für die Strahlenbelastung in einer unkontrollierten Umgebung sowie die FCC-Richtlinien für die Exposition gegenüber Hochfrequenzen (RF) in Anhang C zu OET65.

Benutzer in Kanada

Dieses Gerät erfüllt die lizenzfreie(n) RSS-Norm(en) von Industry Canada. Der Betrieb unterliegt den folgenden zwei Bedingungen:

- (1) dieses Gerät darf keine Störungen verursachen, und
- (2) Dieses Gerät muss alle Interferenzen akzeptieren, einschließlich Interferenzen, die einen unerwünschten Betrieb des Geräts verursachen können.

Le présent appareil est conforme aux CNR d'Industrie Canada applicables aux appareils radio exempts de licence.

L'exploitation est autorisée aux deux conditions suivantes : (1) l'appareil ne doit pas produire de brouillage, et (2) l'utilisateur de l'appareil doit accepter tout brouillage radioélectrique subi, même si le brouillage est susceptible d'en compromettre le fonctionnement.

Under Industry Canada regulations, this radio transmitter may only operate using an antenna of a type and maximum (or Gemäß den Vorschriften von Industry Canada darf dieser Funksender nur mit einer Antenne betrieben werden, deren Typ und maximale (oder geringere) Verstärkung von Industry Canada für den Sender zugelassen ist. Um mögliche Funkstörungen bei anderen Nutzern zu verringern, sollten der Antennentyp und sein Gewinn so gewählt werden, dass die äquivalente isotrope Strahlungsleistung (e.i.r.p.) nicht höher ist als für eine erfolgreiche Kommunikation erforderlich.

Conformément à la réglementation d'Industrie Canada, le présent émetteur radio peut fonctionner avec une antenne d'un type et d'un gain maximal (ou inférieur) approuvé pour l'émetteur par Industrie Canada. Dans le but de réduire les risques de brouillage radioélectrique à l'intention des autres utilisateurs, il faut choisir le type d'antenne et son gain de sorte que la puissance isotrope rayonnée équivalente (p.i.r.e.) ne dépasse pas l'intensité nécessaire à l'établissement d'une communication satisfaisante.

Erklärung zur Strahlenexposition

Die verfügbaren wissenschaftlichen Erkenntnisse zeigen nicht, dass die Verwendung von drahtlosen Geräten mit geringer Leistung zu gesundheitlichen Problemen führt. Es gibt jedoch keinen Beweis dafür, dass diese drahtlosen Geräte mit geringer Leistung absolut sicher sind. Drahtlose Geräte mit geringem Stromverbrauch strahlen während der Nutzung nur geringe Mengen an Hochfrequenzenergie (RF) im Mikrowellenbereich ab. Während hohe HF-Werte gesundheitliche Auswirkungen haben können (durch Erhitzung des Gewebes), verursacht die Exposition mit schwachen HF-Werten, die keine Erhitzungseffekte hervorrufen, keine bekannten gesundheitsschädlichen Auswirkungen. In vielen Studien über schwache HF-Expositionen wurden keine biologischen Auswirkungen festgestellt. Einige Studien deuten darauf hin, dass einige biologische Wirkungen auftreten könnten, aber diese Ergebnisse wurden nicht durch weitere Untersuchungen bestätigt. Dieses Gerät wurde getestet und erfüllt die IC-Grenzwerte für die Strahlenbelastung, die für eine unkontrollierte Umgebung festgelegt wurden, sowie die RSS-102 der IC-Bestimmungen für Hochfrequenz (RF).

Les connaissances scientifiques dont nous disposons n'ont mis en évidence aucun problème de santé associé à l'usage des appareils sans fil à faible puissance. Nous ne sommes cependant pas en mesure de prouver que ces appareils sans fil à faible puissance sont entièrement sans danger. Les appareils sans fil à faible puissance émettent une énergie radioélectrique (RF) très faible dans le spectre des micro-ondes lorsqu'ils sont utilisés. Alors qu'une dose élevée de RF peut avoir des effets sur la santé (en chauffant les tissus), l'exposition à de faibles RF qui ne produisent pas de chaleur n'a pas de mauvais effets connus sur la santé. De nombreuses études ont été menées sur les expositions aux RF faibles et n'ont découvert aucun effet biologique. Certaines études ont suggéré qu'il pouvait y avoir certains effets biologiques, mais ces résultats n'ont pas été confirmés par des recherches supplémentaires. Cet appareil a été testé et jugé conforme aux limites d'exposition aux rayonnements énoncées pour un environnement non contrôlé et respecte les règles d'exposition aux fréquences radioélectriques (FR) RSS-102 de l'IC.

VIVO | H10 MG |

premium home piano

Benutzerhandbuch

Willkommen beim Referenzhandbuch von VIVO H10 MG und herzlichen Glückwunsch zum Kauf dieses Digitalpianos.

Das Flaggschiff VIVO H10 MG Digital Piano nutzt die neueste Technologie von Dexibell, um dem Spieler den ultimativen Klavierklang zu bieten.

Dieses Instrument ist die perfekte und akkurate Simulation eines akustischen Flügels. Jedes Element dieses Klaviers wurde sorgfältig entwickelt, um eine warme akustische Umgebung im Raum zu verbreiten, genau wie bei einem Flügel, und den Klang über den gesamten Korpus des Instruments widerhallen zu lassen. Der prächtige Flügelschrank verleiht jedem Raum einen Hauch von Pracht.

*Dank der **88-stimmigen Progressive Hammer-Action-Tastatur mit Hemmung** und hochwertigen Stereo-Sampling-Klängen bietet VIVO H10 MG den ultimativen Flügelsound.*

*Alle Klänge wurden mit der **holophon** Methode für ein erstaunliches 3D-Hörerlebnis aufgenommen und mit der neuen Technologie **T2L(True to Life)** reproduziert, die auf der Interaktion zwischen Sampling- und Modellierungsmethoden basiert. Darüber hinaus wurde die Klangqualität auf **24 bit - 48KHz** mit durchschnittlich 5 mal längeren Samples (15" bei tieferen Klaviertönen) erhöht. VIVO H10 MG reproduziert einen echten Flügel auch dank der **unbegrenzten Notenspolyphonie** (320 Oszillatoren).*

Die Simulation eines echten Sustain-Pedals ist auf ein gutes Ansprechverhalten ausgelegt und ermöglicht es, feine Nuancen der Performance zum Ausdruck zu bringen.

Bei der Lektüre dieses Handbuchs werden Sie viele weitere Funktionen entdecken, wie z. B. sympathische Resonanzen, Obertöne, Geräusche, Staccato-Klänge, Klangfarbenvariationen usw. usw.

Bitte lesen Sie alle Abschnitte dieser Bedienungsanleitung sorgfältig durch, um sicherzustellen, dass Sie den größtmöglichen Nutzen aus den Funktionen des Pianos ziehen können.

Bewahren Sie dieses Handbuch zum späteren Nachschlagen auf.



Profitieren Sie von wertvollen Vorteilen, indem Sie Ihr Produkt auf www.dexibell.com registrieren.

- Sie können von DEXIBELLs **3 Jahren** erweiterter Garantie profitieren (Die erweiterte Garantie unterliegt den allgemeinen Geschäftsbedingungen. Bitte beachten Sie den entsprechenden Abschnitt).
- Hält Sie über Sonderangebote auf dem Laufenden.
- Sie können sich über jede neue Softwareversion und neue Sounds informieren.
- und so vieles mehr!

Für europäische Länder



	<p>This Symbol indicates that in EU countries, this product must be collected separately from household waste, as defined in each region. Products bearing this Symbol must not be discarded together with household waste.</p>		<p>Tento symbol vyjadruje, že v krajinách EÚ sa musí zber tohto produktu vykonávať oddelene od domového odpadu, podľa nariadení platných v konkrétnej krajine. Produkty s týmto symbolom sa nesmú vyhazovať spolu s domovým odpadom</p>
	<p>Questo simbolo indica che nei paesi della Comunità europea questo prodotto deve essere smaltito separatamente dai normali rifiuti domestici, secondo la legislazione in vigore in ciascun paese. I prodotti che riportano questo simbolo non devono essere smaltiti insieme ai rifiuti domestici. Ai sensi dell'art. 13 del D.Lgs. 25 luglio 2005 n. 151.</p>		<p>Ez a szimbólum azt jelenti, hogy az Európai Unióban ezt a terméket a háztartási hulladéktól elkülönítve, az adott régióban érvényes szabályozás szerint kell gyűjteni. Az ezzel a szimbólummal ellátott termékeket nem szabad a háztartási hulladék közé dobni.</p>
	<p>Ce symbole indique que dans les pays de l'Union européenne, ce produit doit être collecté séparément des ordures ménagères selon les directives en vigueur dans chacun de ces pays. Les produits portant ce symbole ne doivent pas être mis au rebut avec les ordures ménagères</p>		<p>Tämä merkintä ilmaisee, että tuote on EU-maissa kerättävä erillään kotitalousjätteistä kunkin alueen voimassa olevien määräysten mukaisesti. Tällä merkinnällä varustettuja tuotteita ei saa hävittää kotitalousjätteiden mukana.</p>
	<p>Dieses Symbol bedeutet, dass dieses Produkt in EU-Ländern getrennt vom Hausmüll gesammelt werden muss gemäß den regionalen Bestimmungen. Mit diesem Symbol gekennzeichnete Produkte dürfen nicht zusammen mit dem Hausmüll entsorgt werden.</p>		<p>Το σύμβολο αυτό υποδηλώνει ότι στις χώρες της Ε.Ε. το συγκεκριμένο προϊόν πρέπει να συλλέγεται χωριστά από τα υπόλοιπα οικιακά απορρίμματα, σύμφωνα με όσα προβλέπονται σε κάθε περιοχή. Τα προϊόντα που φέρουν το συγκεκριμένο σύμβολο δεν πρέπει να απορρίπτονται μαζί με τα οικιακά απορρίμματα</p>
	<p>Este símbolo indica que en los países de la Unión Europea este producto debe recogerse aparte de los residuos domésticos, tal como está regulado en cada zona. Los productos con este símbolo no se deben depositar con los residuos domésticos.</p>		<p>See sümbol näitab, et EL-i maades tuleb see toode olemprugist eraldi koguda, nii nagu on igas piirkonnas määratletud. Selle sümboliga märgitud tooteid ei tohi ära visata koos olmeprügiga.</p>
	<p>Dit symbool geeft aan dat in landen van de EU dit product gescheiden van huishoudelijk afval moet worden aangeboden, zoals bepaald per gemeente of regio. Producten die van dit symbool zijn voorzien, mogen niet samen met huishoudelijk afval worden verwijderd.</p>		<p>Ta simbol označuje, daje treba proizvod v državah EU zbirati ločeno od gospodinjiskih odpadkov, tako kot je določeno v vsaki regiji. Proizvoda s tem znakom ni dovoljeno odlagati skupaj z gospodinjiskimi odpadki.</p>
	<p>Este símbolo indica que nos países da UE, a recolha deste produto deverá ser feita separadamente do lixo doméstico, de acordo com os regulamentos de cada região. Os produtos que apresentem este símbolo não deverão ser eliminados juntamente com o lixo doméstico.</p>		<p>Šis simbols norāda, ka ES valstīs šo produktu jāievāc atsevišķi no mājsaimniecības atkritumiem, kā noteikts katrā reģionā. Profuktus ar šo simbolu nedrīkst izmest kopā ar mājsaimniecības atkritumiem.</p>
	<p>Dette symbol angiver, at i EU-lande skal dette produkt opsamles adskilt fra husholdningsaffald, som defineret i hver enkelt region. Produkter med dette symbol må ikke smides ud sammen med husholdningsaffald.</p>		<p>Šis simbolis rodo, kad ES šalyse šis produktas turi būti surenkamas atskirai nuo buitinių atliekų, kaip nustatyta kiekviename regione. Šiuo simboliu paženklinėti produktai neturi būti išmetami kaitų su buitiniemis atliekomis.</p>
	<p>Dette symbolet indikerer at produktet må behandles som spesialavfall i EU-land, iht. til retningslinjer for den enkelte regionen, og ikke kastes sammen med vanlig husholdningsavfall. Produkter som er merket med dette symbolet, må ikke kastes sammen med vanlig husholdningsavfall.</p>		<p>Symbolen anger att i EU-länder måste den här produkten kasseras separat från hushållsavfall, i enlighet med varje regions bestämmelser. Produkter med den här symbolen får inte kasseras tillsammans med hushållsavfall.</p>
	<p>Symbol oznacza, że zgodnie z regulacjami w odpowiednim regionie, w krajach UE produktu nie należy wyrzucać z odpadami domowymi. Produktów opatrzonych tym symbolem nie można utylizować razem z odpadami domowymi.</p>		<p>Tento symbol udává, že v zemích EU musí být tento výrobek sbírán odděleně od domácího odpadu, jak je určeno pro každý region. Výrobky nesoucí tento symbol se nesmí vyhazovat spolu s domácím odpadem.</p>

1

Wichtige Sicherheitshinweise

BITTE SORGFÄLTIG LESEN, BEVOR SIE FORTFAHREN



WARNUNG

Befolgen Sie immer die folgenden Vorsichtsmaßnahmen, um das Risiko einer schweren Verletzung oder sogar des Todes durch Stromschlag, Feuer oder andere Gefahren zu vermeiden.

Nicht tropentauglich

Dieses Gerät und der zugehörige Netzadapter können nur bei nicht-tropischem Wetter sicher verwendet werden. Der Betriebstemperaturbereich beträgt 5° - 40°C (41° - 104°F).



Reparieren, verändern oder ersetzen Sie keine Teile selbst

Versuchen Sie nicht, das Gerät zu reparieren, zu verändern oder Teile des Produkts auszutauschen. Bitte wenden Sie sich an das nächstgelegene Dexibell Service Center.



Nicht selbst demontieren oder verändern

Öffnen Sie das Gerät oder den Netzadapter nicht und versuchen Sie nicht, die internen Komponenten in irgendeiner Weise zu zerlegen oder zu verändern.



Verwenden Sie nur den mitgelieferten Netzadapter (DEXIBELL DYS6150-2400500W).

Verwenden Sie nur den mitgelieferten Netzadapter. Der Anschluss eines anderen Netzteils kann zu schweren Schäden an den internen Schaltkreisen führen und sogar einen Stromschlag verursachen.



Verwenden Sie nur das mitgelieferte Netzkabel

Verwenden Sie nur das Netzkabel, das mit dem mitgelieferten Netzadapter geliefert wird.



Biegen Sie das Netzkabel nicht zu stark

Verdrehen oder biegen Sie das Netzkabel nicht zu stark, da es sonst beschädigt wird. Beschädigte Kabel können zu Feuer- und Stromschlaggefahr führen!



Stellen Sie das Gerät nicht an einem instabilen Ort auf

Stellen Sie das Gerät nicht in einer instabilen Position auf, in der es versehentlich umfallen könnte.



Achten Sie darauf, dass keine Flüssigkeit oder Fremdkörper in das Gerät gelangen; stellen Sie keine Behälter mit Flüssigkeit auf das Gerät

Stellen Sie keine mit Flüssigkeit gefüllten Gegenstände (Wasserglas) auf das Gerät. Lassen Sie niemals Fremdkörper (z. B. brennbare Gegenstände, Münzen, Drähte) oder Flüssigkeiten (z. B. Wasser oder Saft) in das Gerät eindringen. Andernfalls kann es zu Kurzschlüssen, fehlerhaftem Betrieb oder anderen Fehlfunktionen kommen.



Stellen oder lagern Sie das Produkt niemals an den folgenden Orten

- Extremer Kälte oder Hitze ausgesetzt sind (z. B. in direktem Sonnenlicht, in der Nähe einer Heizung oder tagsüber in einem Auto)
- Belastung durch Dampf oder Rauch
- Feuchtigkeit (z. B. in Waschräumen, Bädern, auf nassen Böden)
- Exposition gegenüber Salzwasser
- Dem Regen ausgesetzt
- Staubig oder sandig
- Extreme Temperatur- oder Feuchtigkeitsschwankungen (Es kann zu Kondensation und Wasseransammlungen auf der Oberfläche des Geräts kommen. Holzteile können Wasser aufnehmen und beschädigt werden)
- Sie sind starken Vibrationen und Erschütterungen ausgesetzt.



Lassen Sie das Gerät nicht fallen und setzen Sie es keinen starken Stößen aus

Lassen Sie das Gerät nicht fallen. Schützen Sie es vor starken Stößen!



Schließen Sie das Gerät nicht an eine Steckdose mit einer unangemessenen Anzahl anderer Geräte ans

Schließen Sie das Netzkabel des Geräts nicht an eine Steckdose an, an der sich eine unangemessen hohe Anzahl anderer Geräte befindet. Dies könnte zu einer Überhitzung der Steckdose führen und möglicherweise einen Brand verursachen.



Erwachsene müssen an Orten, an denen sich Kinder aufhalten, die Aufsicht übernehmen

Wenn Sie das Gerät an Orten verwenden, an denen sich Kinder aufhalten, lassen Sie es niemals unbeaufsichtigt. Achten Sie besonders auf Kinder, damit diese das Gerät nicht missbrauchen können.



Vermeiden Sie längeren Gebrauch bei hoher Lautstärke

Dieses Gerät kann allein oder in Verbindung mit einem Verstärker und Kopfhörern oder Lautsprechern Schallpegel erzeugen, die zu einem dauerhaften Hörverlust führen können. Betreiben Sie das Gerät NICHT über einen längeren Zeitraum mit einer hohen Lautstärke oder mit einer Lautstärke, die unangenehm ist. Wenn Sie einen Hörverlust oder ein Klingeln in den Ohren feststellen, sollten Sie das Gerät sofort abschalten und einen Audiologen aufsuchen.



Wenn Sie eine Anomalie feststellen, schalten Sie das Gerät sofort aus

Schalten Sie das Gerät aus und ziehen Sie den Netzadapter aus der Steckdose, wenn:

- der Netzadapter, das Netzkabel oder der Stecker beschädigt ist
- Rauch oder ungewöhnliche Gerüche auftreten.
- das Produkt dem Regen ausgesetzt war.
- Gegenstände in das Gerät gefallen sind oder Flüssigkeit hineingeschüttet wurde.
- das Gerät nicht funktioniert oder eine deutliche Veränderung der Leistung aufweist.
- das Gerät heruntergefallen ist oder das Gehäuse des Geräts beschädigt wurde.



Wenden Sie sich an das nächstgelegene qualifizierte Service-Center.



VORSICHT

Befolgen Sie immer die folgenden Vorsichtsmaßnahmen, um das Risiko einer schweren Verletzung oder sogar des Todes durch Stromschlag, Feuer oder andere Gefahren zu vermeiden.

Fassen Sie den Stecker an, um das Netzteil anzuschließen oder abzutrennen

Wenn Sie den Netzstecker aus dem Gerät oder einer Steckdose ziehen, halten Sie immer den Stecker selbst und nicht das Kabel. Durch Ziehen an der Schnur kann diese beschädigt werden.



Schließen Sie den Netzadapter nicht mit nassen Händen an oder trennen Sie ihn ab

Fassen Sie den Netzadapter oder seine Stecker niemals mit nassen Händen an, wenn Sie ihn in eine Steckdose einstecken oder von ihr abtrennen.



Halten Sie den Stecker des AC-Adapters sauber

Ziehen Sie in regelmäßigen Abständen den Netzadapter aus der Steckdose und reinigen Sie den Stecker des Adapters mit einem trockenen Tuch. Wenn das Gerät über einen längeren Zeitraum nicht benutzt wird, ziehen Sie den Netzstecker aus der Steckdose.



Verhindern, dass sich die Kabel verheddern

Versuchen Sie zu verhindern, dass sich Schnüre und Kabel verheddern. Verlegen Sie alle Schnüre und Kabel außerhalb der Reichweite von Kindern.



Ziehen Sie vor der Reinigung des Geräts den Netzadapter aus der Steckdose

Um einen Stromschlag oder eine Beschädigung des Geräts zu vermeiden, schalten Sie das Gerät vor der Reinigung aus und ziehen Sie den Netzadapter aus der Steckdose (S. 22).



Wenn in Ihrer Gegend die Möglichkeit eines Blitzschlags besteht, ziehen Sie den Netzadapter aus der Steckdose

Wenn Sie wissen, dass in Ihrer Gegend ein Gewitter vorhergesagt ist, ziehen Sie den Netzadapter aus der Steckdose.



Vorsicht, damit die Finger nicht vom Deckel eingeklemmt werden

Achten Sie darauf, dass Sie sich beim Öffnen und Schließen des Deckels nicht die Finger einklemmen (Ihre oder die von anderen, insbesondere von Kindern). Es wird empfohlen, kleine Kinder bei der Benutzung des Geräts von einem Erwachsenen beaufsichtigen zu lassen.



Legen Sie Ihr Gewicht nicht auf das Gerät und stellen Sie keine schweren Gegenstände darauf ab.

Vermeiden Sie es, auf das Gerät zu klettern oder schwere Gegenstände darauf abzustellen.



Vorsichtsmaßnahmen beim Transport des Geräts

- Wenn Sie das Gerät transportieren oder bewegen, sollten Sie immer mindestens zwei Personen hinzuziehen. Wenn Sie versuchen, das Gerät selbst zu heben, können Sie sich den Rücken verletzen, andere Verletzungen erleiden oder das Gerät selbst beschädigen.
- Das Gerät sollte vorsichtig gehandhabt werden, wobei es stets waagrecht gehalten werden muss.
- Ziehen Sie das Netzkabel und alle angeschlossenen Kabel ab.
- Schließen Sie den Deckel.



An einem gut belüfteten Ort aufstellen

Das Gerät und der Netzadapter sollten so aufgestellt werden, dass die Belüftung des Gerätes nicht beeinträchtigt wird.



Nicht in tropischen Klimazonen verwenden

Verwenden Sie das Gerät und den Netzadapter nur in gemäßigten Klimazonen (nicht in tropischen Klimazonen).



Platzierung in der Nähe der Steckdose

Dieses Gerät sollte in der Nähe der Steckdose installiert werden, und die Abschaltung des Geräts sollte leicht zugänglich sein



2 Relevante Angaben

Zusätzlich zu den unter "Wichtige Sicherheitshinweise" auf S. 5 aufgeführten Punkten lesen und beachten Sie bitte die folgenden:



Bezogen auf die Stromversorgung

- Schließen Sie dieses Gerät nicht an dieselbe Steckdose an, die auch von einem elektrischen Gerät verwendet wird, das von einem Wechselrichter oder einem Motor gesteuert wird (wie z. B. ein Kühlschrank, eine Waschmaschine oder ein Klimagerät). Andernfalls kann ein hörbares Geräusch entstehen.
- Das Netzteil kann sich nach stundenlangem Gebrauch erwärmen. Es kann sich um eine normale Wärmeableitung durch das Adaptergehäuse handeln. Stellen Sie das Netzteil an einem gut belüfteten Ort auf den Boden, um die Gefahr einer Überhitzung zu verringern.
- Bevor Sie das Gerät an andere Geräte anschließen, schalten Sie alle Geräte aus. Andernfalls kann es zu einem elektrischen Schlag oder einer Beschädigung des Geräts kommen.
- Wenn das Gerät für 120 Minuten nicht benutzt wird, schaltet es sich automatisch aus, um unnötigen Stromverbrauch zu vermeiden. Wenn Sie nicht möchten, dass sich das Gerät automatisch ausschaltet, ändern Sie die Einstellung "AUTO OFF" auf "OFF", wie auf "Auto OFF" (S. 70) beschrieben.

ANMERKUNG

Die Einstellung "AUTO OFF" wird gespeichert, wenn Sie das Gerät ausschalten.



Wartung

- Um das Gerät zu reinigen, legen Sie ein weiches Tuch in lauwarmes Wasser, drücken Sie es gut aus und wischen Sie dann die gesamte Oberfläche mit gleicher Stärke ab. Zu starkes Reiben an der gleichen Stelle kann die Oberfläche beschädigen.
- Wenn Ihr Gerät eine **polierte Oberfläche** hat, muss es sorgfältig und regelmäßig gepflegt werden. Staub sollte mit einem weichen Staubtuch mit Federn oder Wolle entfernt werden. Achten Sie darauf, dass Sie keinen Druck auf die Oberfläche ausüben oder den Staub über die Oberfläche schleifen, da dies zu feinen Kratzern in der Oberfläche führen kann. Fingerabdrücke oder ähnliche Verschmutzungen können mit einem angefeuchteten weichen Tuch und anschließend mit einem trockenen Tuch entfernt werden. Bei hartnäckigen fettigen Verschmutzungen kann eine kleine Menge mildes Reinigungsmittel (z. B. mildes Geschirrspülmittel) auf dem feuchten Tuch helfen. Verwenden Sie keine Reinigungsmittel, da diese die Oberfläche des Schrankes angreifen und Risse verursachen können. Verwenden Sie keine Staubtücher, die Chemikalien enthalten.
- Wischen Sie das Gerät nicht mit Benzol, Alkohol oder Lösungsmitteln jeglicher Art ab. Andernfalls kann es zu Verfärbungen und/oder Verformungen des Geräts kommen.



Bezogen auf einen geeigneten Standort

- Stellen Sie das Gerät nicht in der Nähe von Leistungsverstärkern (oder anderen Geräten mit großen Leistungstransformatoren) auf, um induziertes Brummen zu vermeiden. Im Falle von Brummeinstreuungen können Sie das Problem verringern, indem Sie Ihr Gerät anders ausrichten oder von der Störquelle entfernen.
- Verwenden Sie das Gerät nicht in der Nähe eines Fernsehers oder Radios. Dieses Gerät kann den Radio- und Fernsehempfang stören.
- Wenn Sie dieses Gerät zusammen mit einer Anwendung auf Ihrem iPhone/iPad verwenden, empfehlen wir Ihnen, den "Flugzeugmodus" auf Ihrem iPhone/iPad auf "EIN" zu stellen, um Kommunikationsstörungen zu vermeiden.
- Beim Betrieb von Mobiltelefonen in der Nähe dieses Geräts kann es zu Geräusentwicklung kommen. Bei Störgeräuschen sollten Sie solche drahtlosen Geräte in größerer Entfernung von diesem Gerät aufstellen oder ausschalten.
- Setzen Sie das Gerät nicht extremer Kälte oder Hitze, direktem Sonnenlicht oder in der Nähe von Geräten, die Wärme abstrahlen, aus. Lassen Sie das Gerät tagsüber nicht in einem Fahrzeug liegen. Extreme Temperaturen können das Gerät beschädigen.
- Seien Sie vorsichtig, wenn Sie das Gerät von einem Ort zu einem anderen bringen, an dem sich die Umgebungstemperatur drastisch ändert. Aufgrund drastischer Temperaturschwankungen kann es im Gerät zu Kondenswasserbildung kommen. Die Verwendung des Geräts bei Kondenswasserbildung kann zu Schäden führen. Wenn der Verdacht besteht, dass sich Kondenswasser gebildet hat, lassen Sie das Gerät mehrere Stunden lang stehen, bis das Kondenswasser vollständig getrocknet ist.
- Stellen Sie keine Gegenstände aus Vinyl, Kunststoff oder Gummi für längere Zeit auf dieses Gerät. Solche Gegenstände können die Oberfläche verfärben oder anderweitig schädigen.
- Stellen Sie keine Gegenstände für längere Zeit auf der Tastatur ab. Dies kann die Ursache für eine Fehlfunktion der Tasten auf der Tastatur sein.
- Bringen Sie keine Aufkleber, Abziehbilder oder selbstklebendes Material an diesem Gerät an. Der Kleber lässt sich nur schwer entfernen, und Lösungsmittel beschädigen die Außenlackierung.
- Stellen Sie keine mit Flüssigkeit gefüllten Gegenstände (Wasserglas) auf das Gerät. Vermeiden Sie die Verwendung von Alkohol, Parfüm, Haarspray, Nagellack usw. in der Nähe des Geräts. Falls Flüssigkeit auf dem Gerät verschüttet wurde, wischen Sie die Oberfläche schnell mit einem trockenen, weichen Tuch ab.



Im Zusammenhang mit Reparaturen

- Sichern Sie Ihre Daten immer auf einem USB-Speicher, bevor Sie das Gerät zur Reparatur an ein autorisiertes Zentrum schicken. Alle im Speicher des Geräts enthaltenen Daten können verloren gehen. Wichtige Daten sollten immer gesichert oder auf Papier festgehalten werden (wenn möglich). Dexibell übernimmt keine Haftung für solche Datenverluste.



Bezogen auf externe Speicher

- Stecken Sie den USB-Speicher (im Handel erhältlich) vorsichtig und im richtigen Winkel in den Steckplatz.
- Seien Sie beim Umgang mit USB-Speicher besonders vorsichtig:
 - Erden Sie sich immer an etwas Metallischem, bevor Sie einen USB-Speicher anfassen
 - Berühren Sie die Stifte des USB-Speicheranschlusses nicht und achten Sie darauf, dass sie nicht verschmutzt werden.
 - Setzen Sie den USB-Speicher keinen extremen Temperaturen aus (z. B. direkte Sonneneinstrahlung in einem geschlossenen Fahrzeug)
 - Achten Sie darauf, dass der USB-Speicher nicht nass wird
 - Lassen Sie das Gerät nicht fallen und setzen Sie es keinen übermäßigen Stößen oder Vibrationen aus.
- Trennen Sie den USB-Speicher nicht ab, während Sie Daten schreiben oder lesen (d.h. während die USB-Speicheranzeige blinkt).
- Verwenden Sie niemals einen USB-Hub, um einen USB-Speicher an das Gerät anzuschließen.
- Mit diesem Gerät können Sie handelsübliche USB-Speicher verwenden. Sie können solche Geräte in einem Computerladen, bei einem Händler für Digitalkameras usw. erwerben
- Für die Audioaufzeichnung ist ein USB-Speichergerät erforderlich, das hohe Übertragungsraten unterstützt. Nicht alle USB-Geräte garantieren eine einwandfreie Leistung.



Andere Vorsichtsmaßnahmen

- Der Inhalt des Speichers kann durch eine Fehlfunktion oder unsachgemäße Bedienung verloren gehen. Um einem Datenverlust vorzubeugen, empfehlen wir Ihnen dringend, regelmäßig eine Sicherungskopie wichtiger Daten, die Sie im Speicher des Geräts gespeichert haben, auf einem anderen Speichergerät zu speichern. (z. B. auf einem USB-Speicher).
- Leider kann bei der Wiederherstellung der zuvor auf den USB-Speichern gespeicherten Daten ein Fehler auftreten. Dexibell haftet nicht für entgangenen Gewinn oder Folgeschäden, Datenverluste.
- Wenden Sie keine übermäßige Kraft an, wenn Sie die Tasten, Schalter, Schieberegler und Regler des Geräts betätigen und wenn Sie Anschlüsse und Buchsen verwenden. Grobe Handhabung kann zu Schäden oder Fehlfunktionen führen.
- Üben Sie keinen starken Druck auf das Display aus.
- Ziehen Sie beim Trennen eines Kabels immer am Stecker, niemals am Kabel. Andernfalls verursachen Sie Kurzschlüsse oder beschädigen die internen Elemente des Kabels.
- Halten Sie die Lautstärke des Geräts niedrig. Das Gerät sollte mit einer angemessenen Lautstärke betrieben werden, um die Nachbarn nicht zu stören, insbesondere nachts und am frühen Morgen. Verwenden Sie Kopfhörer, wenn Sie Ihre Musik laut oder spät in der Nacht hören wollen.
- Wenn Sie das Gerät transportieren müssen, legen Sie es in der Originalverpackung mit Polsterung in den Karton. Andernfalls müssen Sie gleichwertige Verpackungsmaterialien verwenden. Wenn Sie das Gerät transportieren oder bewegen, sollten Sie immer mindestens zwei Personen hinzuziehen.
- Um mögliche Schäden zu vermeiden, sollten Sie keine übermäßige Kraft auf das Notenpult ausüben.
- Verwenden Sie für den Anschluss dieses Geräts niederohmige Kabel. Die Verwendung von Kabeln, die einen Widerstand enthalten, kann dazu führen, dass der Schallpegel extrem niedrig oder gar nicht zu hören ist.



Urheberrecht und Markenrechte

- Dexibell übernimmt keine Haftung für etwaige Rechtsverletzungen des Nutzers durch die Verwendung dieses Gerätes.
- Das Aufnehmen, Kopieren und Verbreiten von urheberrechtlich geschütztem Material (Lieder, Live-Performances usw.), das Dritten gehört, in Teilen oder im Ganzen ohne die Genehmigung des Urheberrechtsinhabers ist gesetzlich verboten.
- Copyright © 2003 von Bitstream, Inc. Alle Rechte vorbehalten. Bitstream Vera ist eine Marke von Bitstream, Inc.
- iPad® und iPhone® sind eingetragene Marken von Apple Inc.
- App Storesm ist eine Dienstleistungsmarke von Apple
- Bluetooth® ist eine eingetragene Marke von Bluetooth SIG, Inc.

In diesem Handbuch verwendete Konventionen

Es werden die folgenden Symbole verwendet.

ANMERKUNG

Er enthält einen wichtigen Hinweis, den Sie unbedingt lesen sollten.

MEMO

Es weist auf einen Hinweis zu einer Einstellung oder Funktion hin; Sie müssen ihn lesen.

TIPPS

Er gibt einen nützlichen Hinweis für die Bedienung; lesen Sie ihn bei Bedarf.

Inhalt

Wichtige Sicherheitshinweise	5
Relevante Angaben	7
Allgemeine Beschreibung	10
Panel Beschreibung	12
Kurzanleitung für Verbindungen	15
Kurzer Leitfad en.....	16
Bevor Sie anfangen zu spielen	18
Anschließen des AC-Adapters.....	18
Öffnen und Schließen des Tastaturdeckels.....	18
Öffnen des Tastaturdeckels.....	18
Verwendung des Notenhalters.....	18
Schließen des Tastaturdeckels.....	19
Öffnen und Schließen des Hauptdeckels.....	19
Öffnen des Hauptdeckels.....	19
Schließen des Hauptdeckels.....	19
Anschließen des Pedalkabels.....	20
Abhören über Kopfhörer.....	20
Anschließen eines optionalen Mikrofons.....	20
Anschließen eines externen Verstärkers.....	21
Anschließen von VIVO H10 MG an Ihren Computer.....	21
Anschluss von VIVO H10 MG an ein USB-MIDI-Keyboard (USB-Host-Funktion).....	21
Anschließen eines USB-Speichers (im Handel erhältlich).....	21
Formatieren des USB-Speichers.....	22
Sicheres Entfernen des USB-Speichers.....	22
Ein- und Ausschalten des Geräts.....	22
Ausschalten der Stromversorgung.....	22
Demo des VIVO H10 MG.....	23
Grundlegende Bedienung	24
Über die Anzeige und Cursorbetrieb.....	24
Hauptseite.....	24
Bewegen des Cursors und Einstellen von Parameterwerten.....	25
Zuweisung des von Ihnen angegebenen Namens.....	25
Auswählen von Tönen	26
Grand-Piano-Modus.....	26
Anpassen und Speichern der Konfiguration des Grand Piano-Modus.....	26
Auswahl der Klangfarben.....	26
Am häufigsten verwendete Töne (Lieblingston).....	26
Zwei Klänge über die gesamte Tastatur abspielen (Layer).....	27
Aufteilen des Tastaturbereichs und Spielen von zwei verschiedenen Tönen.....	27
So ändern Sie den Splitpunkt.....	28
Stummschaltung des unteren Teils.....	28
Alle Parts gleichzeitig spielen (Layer- oder Split-Modus).....	28
So aktivieren Sie das Instrument zum Spielen von drei Tönen.....	28
Wiedergabe von drei Tönen im Split- oder Layer-Modus.....	28
Vier-Hände-Modus	30
Einstellen der Lautstärke Balance zwischen dem linken und rechten Klavierbereich.....	30
So wählen Sie den Ton für den 4-Hand-Modus.....	30
Sound-Effekte	31
Going Around Soundeffekte.....	31
Hinzufügen von Nachhall zum Sound.....	31
Andere Funktionen	32
Transponieren der Tonhöhe auf der Tastatur.....	32
Verschieben der Stimmung einer Keyboard-Stimme in Oktavschr	32
Einstellen der Lautstärke des VIVO H10 MG.....	32
Sie können die Lautstärke der internen Lautsprecher und des Audioausgangs separat einstellen.....	32
Abgleich des Pegels der internen Lautsprecher (Hochtöner, Tieftöner, Tisch, Rückseite).....	33
Üben mit dem Metronom.....	33
Metronom-Einstellungen.....	33
Einstellen des Tempowertes.....	34
Verwenden Sie die Tap-Tempo-Funktion, um den Tempowert einzustellen.....	34
Einstellen der Taktart des Metronoms.....	34
Einstellen der Tastaturreaktion (Tastendruck).....	35
Anpassen der globalen Tastaturreaktion (Key Touch).....	35
Master Equalizer.....	35
Master-Equalizer-Voreinstellung.....	36
Speichern Ihrer Benutzervoreinstellung.....	36
Wiederherstellen der Werkseinstellungen (Factory Reset).....	36
Wiederherstellung der Werksklänge.....	37
So schützen Sie Ihre Einstellungen, Inhalte und Tonlisten (Backup).....	37
Sichern Sie Ihre Einstellungen, Inhalte und Tonliste.....	37
Wiederherstellen Ihrer Einstellungen, Inhalte und Tonliste.....	37
Zusätzlicher Sound (Sound Library)	38
Sound Libraries entfernen und hinzufügen.....	38
Entfernen einer Sound Library.....	39
So laden Sie Sound-Bibliotheken von einem USB-Speicher.....	39
Hinzufügen einer Bibliothek.....	39
Toneinstellungen (Export/Import)	41
Exportieren eines Soundsets ("EXPORT SETUP").....	41
Importieren eines Soundsets ("IMPORT SETUP").....	41
Personalisierung Ihrer Sounds (T2L)	42
Geringfügige Ergänzungen oder Klangveränderungen vornehmen.....	42
Zu bearbeitende Parameter.....	42
Anpassen der Anschlagdynamik der Tastatur an den Klang.....	44
Verwendung eines Mikrofons (optional)	46
Einstellen des Mikrofonpegels und der Stärke der Vokaleffekte.....	46
Mikrofon-Voreinstellung.....	46
Auswählen einer MIC-Voreinstellung.....	46
Speichern Ihrer MIC-Voreinstellung.....	46
Dedizierte Vokaleffekte hinzufügen.....	47
Reverb-Effekt.....	47
Verzögerungseffekt.....	48
Einstellen des Mikrofon-Equalizers.....	48
Einstellung des Mikrofonkompressors.....	49
Einstellung des Tiefpassfilters.....	49
Üben mit Song Player	50
Einen Song abspielen.....	50
Nützliche Song-Controls.....	51
Aufzeichnung Ihres Auftritts	52
Aufzeichnung Ihrer Musik als Audiodaten (WAVE).....	52
So nehmen Sie Ihre Performance über eine vorhandene Audiobasis auf (Overdub).....	52
Arbeit mit den Speichern	53
Über die Struktur von Memories und Memory Set.....	53
Speichern der Einstellungen im internen Speicher.....	53
Abrufen der Einstellungen aus dem internen Speicher.....	53
Speichern Ihrer Einstellungen auf dem USB-Speicher (im Handel erhältlich).....	53
Abrufen Ihrer Einstellungen von einem USB-Speicher.....	55
Umbenennen eines Speichers.....	55
Exportieren eines Speichersatzes aus dem USB-Speicher.....	55
Importieren eines Speichersatzes vom USB-Speicher.....	56
So rufen Sie Ihre bevorzugte Einstellung beim Einschalten automatisch auf.....	56
Anpassen des Grand-Piano-Modus.....	57
Spielen mit Audio-Backing-Tracks	58
Verbinden Sie Ihr mobiles Gerät.....	58
Spielen mit der X MURE-Anwendung.....	58
Drahtlose Funktion	59
Bluetooth® Audio- und MIDI-Verbindung.....	59
Einschalten der Bluetooth-Funktion des VIVO H10 MG.....	59
Verbinden mit dem mobilen Gerät.....	59
Verbinden eines bereits gekoppelten Mobilgeräts.....	60
Verwendung von Bluetooth® Audio.....	60
Übertragen von Bluetooth®-MIDI-Daten.....	60
MENÜ-Optionen (Erweiterter Bereich)	62
Allgemeines Verfahren.....	62
SETTING Parameter Gruppe.....	63
T2L EDITOR.....	64
EFFECTS.....	64
MIKROFON.....	64
SPEAKER LEVEL.....	64
CONTROL.....	64
TEMPO.....	65
TUNING.....	66
SPEICHER.....	67
USB-SPEICHER.....	67
USB-AUDIO.....	67
BLUETOOTH.....	68
MIDI.....	68
GLOBAL.....	70
SOUND LIBRARY.....	70
SOUND SETUP.....	70
FACTORY RESET.....	70
FACTORY SOUND.....	70
BACKUP.....	70
VERSION INFO.....	70
Anhang	71
Liste der Effekttypen und Parameter.....	71
VIVO H10 MG Klangfarbenliste.....	74
Fehlersuche	75
Specifications	76
Index	78

3 Allgemeine Beschreibung

a



Grand Acoustic System

Speziell entwickeltes Lautsprechersystem für einen immersiven Raumklang. 15 Lautsprecher, ein in Italien in "Val Di Fiemme" gebauter Resonanzboden, 4 DSPs und 4 Verstärker garantieren Ihnen eine perfekte Klangverbreitung auf 360 Grad wie bei einem echten Flügel.

b

Resonanzboden-Vibrationssystem

Einer der wesentlichen Aspekte eines Flügels ist die sympathische Resonanz, die durch die Vibration des gesamten Instruments dank eines in Italien im "Val di Fiemme" hergestellten Resonanzbodens entsteht. VIVO H10 MG simuliert die komplexen sympathischen Töne, die entstehen, wenn sich die Saitenschwingungen auf den Resonanzboden übertragen.

c

Progressive Hammermechanik-Tastatur mit Hemmung

Die neue exklusive Progressive Hammermechanik-Tastatur mit Hemmung, die das Aussehen und die Haptik von Holz mit der Haltbarkeit moderner Materialien verbindet.

d

Elegantes Holzkabinett

Elegante Oberflächen zur Ergänzung Ihres Wohnzimmers.



- e** **Tastatur-Deckel**
Klappbare Tastaturabdeckung mit Dämpfung und verstellbarem Rollo.
- f** **Grand Pedal System**
Die Pedale erkennen kontinuierlich die Tiefe der Pedalbetätigung, so dass der Spieler die Tiefe und den Charakter seines Klaviersounds verändern kann. Jedes Detail wird perfekt simuliert, bis hin zu den Geräuschen, die beim Drücken und Loslassen des Pedals entstehen, ganz wie bei einem Flügel.
- g** **Einstellbare Positionierung des Hauptdeckels**
Der hochgezogene Hauptdeckel dient als Reflektionsfläche für die Schallwellen, die vom Resonanzboden abstrahlen. Dank des kurzen und langen Deckelstabs (g) kann der Hauptdeckel manuell angehoben oder abgesenkt werden, siehe "Öffnen und Schließen des Hauptdeckels" (S. 19).



4 Panel Beschreibung

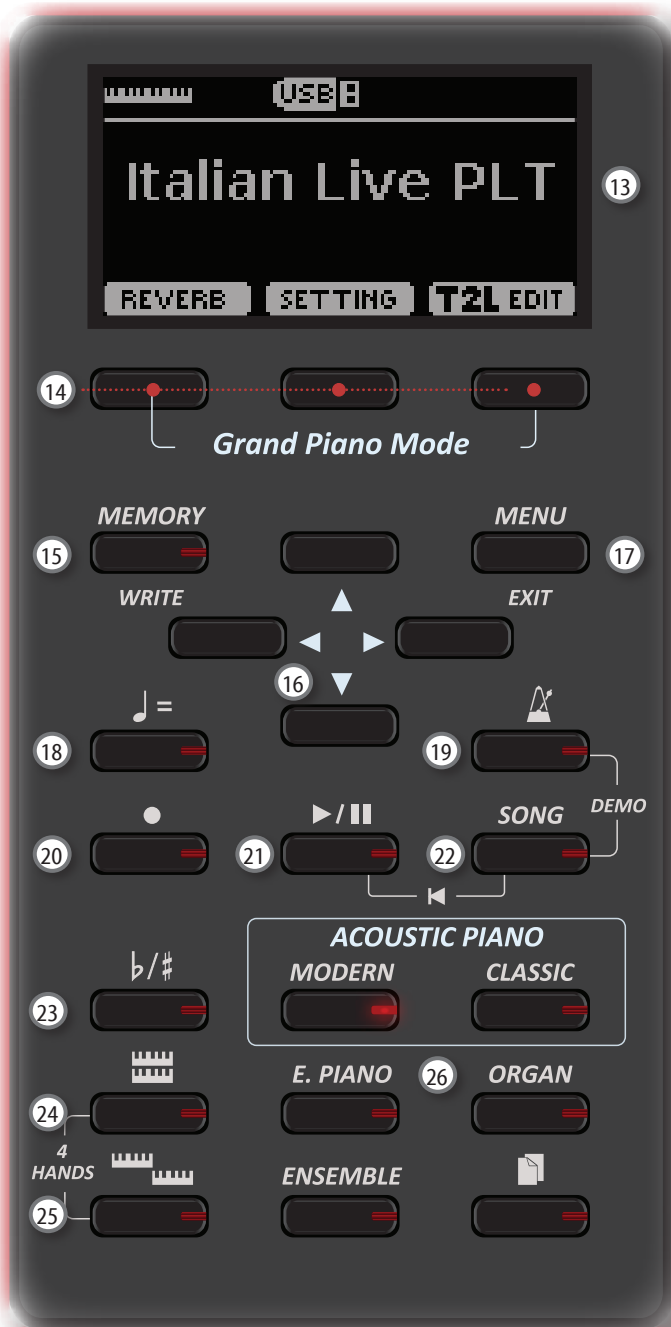

Schaltet den Strom ein oder aus (S. 22).

Mit den Werkseinstellungen VIVO H10 MG wird das Gerät automatisch ausgeschaltet 120, nachdem Sie die Wiedergabe oder den Betrieb von VIVO H10 MG beendet haben.

Wenn VIVO H10 MG automatisch ausgeschaltet wurde, können Sie den Schalter [POWER] verwenden, um VIVO H10 MG wieder einzuschalten. Wenn Sie nicht möchten, dass sich das Gerät automatisch ausschaltet, setzen Sie den Parameter "AUTO OFF" auf "OFF" (S. 70).

ANMERKUNG

Um Fehlfunktionen zu vermeiden, ziehen Sie den AC/DC-Adapter niemals ab, wenn das Gerät eingeschaltet ist.



Mit diesem Regler stellen Sie die Gesamtlautstärke von VIVO H10 MG ein. Siehe "Einstellen der Lautstärke des VIVO H10 MG" (S. 32).



Verwenden Sie diesen Regler, um die Stärke der aktuell auf das Mikrophon angewendeten Effekte einzustellen.

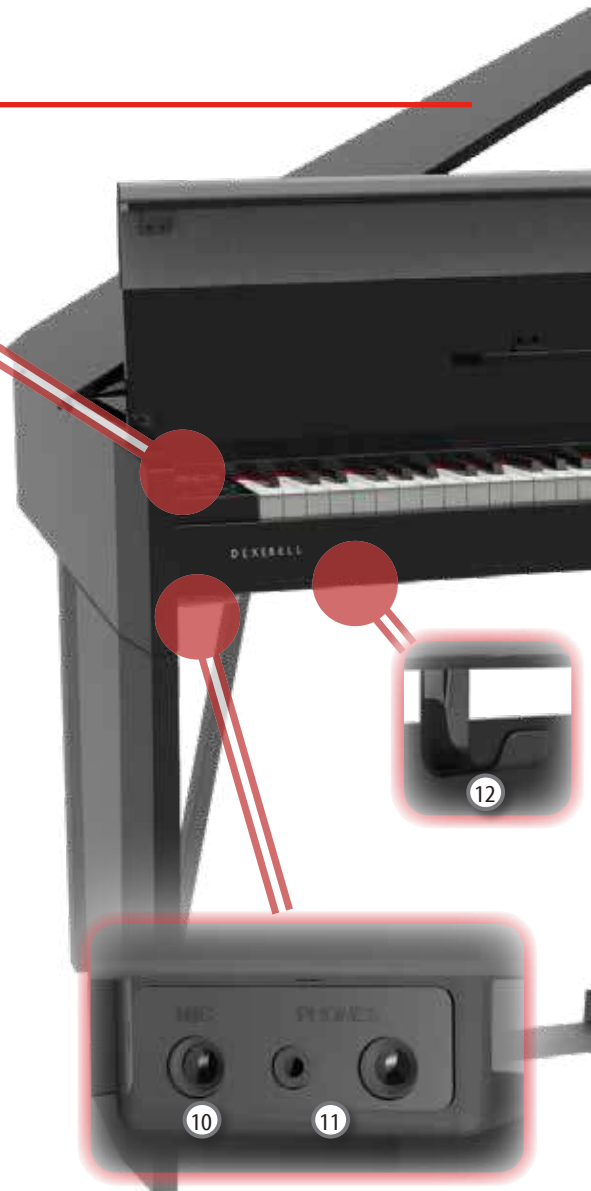

Er regelt den Pegel des an der MIC-Buchse angeschlossenen Mikrofons.



Verwenden Sie ein USB-Kabel, um die VIVO H10 MG über diesen Anschluss mit Ihrem Computer zu verbinden (S. 21).



Schließen Sie hier einen handelsüblichen USB-Speicher an. Wenn Sie an diesen Anschluss ein USB-MIDI-Keyboard oder -Module anschließen, können Sie MIDI-Daten ohne Computer und ohne zwei MIDI-Kabel austauschen. Siehe "Anschluss von VIVO H10 MG an ein USB-MIDI-Keyboard (USB-Host-Funktion)" (S. 21).

ANMERKUNG

* Stecken Sie den USB-Speicher vorsichtig ein und vergewissern Sie sich, dass der Anschluss am Gerät richtig ist und dass er in der richtigen Richtung angeschlossen ist.

* Dexibell empfiehlt die Verwendung von USB-Hubs nicht, unabhängig davon, ob sie aktiv oder passiv sind. Bitte schließen Sie nur einen USB-Speicher an diesen Anschluss an



Verwenden Sie dieses Pedal, um den Sound zu halten (S. 64).



Die Noten, die Sie gerade drücken, wenn dieses Pedal gedrückt ist, werden gehalten, so dass nachfolgend gespielte Noten unbeeinflusst bleiben (S. 65).



Mit diesem Pedal können Sie die Lautstärke reduzieren und die Klangfarbe leicht verändern (S. 65).



10 MIC-Buchse

Verwenden Sie diese Buchse für den Anschluss eines Mikrofons (unsymmetrisch mono 1/4").

11 HEADPHONES-Ausgang

Hier können Sie ein oder zwei optionale Kopfhörer anschließen. Auf diese Weise werden die internen Lautsprecher ausgeschaltet.

12 Kopfhörerhaken

Hier können Sie Ihre Kopfhörer aufhängen.

13 Display

In dieser Anzeige werden Informationen zu Ihrem Vorgang angezeigt.

14 Funktionstasten

Mit diesen Tasten können Sie eine der drei Funktionen/Optionen auswählen, die unten auf dem Display angezeigt werden.

15 MEMORY/WRITE-Taste

Mit dieser Schaltfläche können Sie sich die Liste der Speicher anzeigen lassen und dann einen davon abrufen. (Siehe S. 53). Halten Sie diese Taste gedrückt, um einen Speicher zu schreiben (siehe S 53)

16 Pfeil-Tasten

Mit diesen Tasten können Sie durch die verschiedenen Menüs navigieren und Werte einstellen.

17 MENU/EXIT

Mit dieser Schaltfläche können Sie die Menüseite öffnen und schließen, auf der Sie alle verfügbaren Funktionen anzeigen und auswählen können.

18  (Tempo)

Verwenden Sie diese Taste, um das Tempo des Metronoms zu ändern. Sie können auch Tempi eingeben, indem Sie einfach mit dem Finger auf die Taste tippen.

19  (Metronom)

Mit dieser Taste können Sie das Metronom ein- oder ausschalten.

20  (Aufzeichnung)

Mit dieser Taste können Sie die Aufnahme Ihres Songs starten oder stoppen (siehe S 52).

21 

Drücken Sie diese Taste, um die Wiedergabe zu starten. Drücken Sie die Taste erneut, um die Wiedergabe zu beenden (siehe S. 50).

Halten Sie die Taste gedrückt, während Sie die [SONG]-Taste drücken, um zum Anfang des Songs zurückzukehren.

22 SONG

Mit dieser Taste können Sie in den Song-Modus wechseln (siehe S. 50).

Drücken Sie die Taste zusammen mit der Taste , um den Demosong anzuhören.

23 

Mit dieser Taste wird die Transpositionsfunktion aufgerufen (siehe S. 32). Seine Einstellungen können auf die Tastatur übertragen werden.

Wenn die Tastenanzeige nicht aufleuchtet, verwendet das Gerät die normale Tonhöhe.

24 

Mit dieser Schaltfläche aktivieren oder deaktivieren Sie den Ebenen-Tastaturmodus (siehe S. 27).

Drücken Sie diese Taste zusammen mit der Taste , um den Tastaturmodus "4 HANDS" zu aktivieren oder zu deaktivieren.

25 

Mit dieser Taste aktivieren oder deaktivieren Sie die Split-Funktion (siehe S. 27).

Drücken Sie diese Taste zusammen mit der Taste , um den Tastaturmodus "4 HANDS" zu aktivieren oder zu deaktivieren.

26 

Mit diesen Schaltflächen können Sie Töne nach Kategorien auswählen

Hintere Seite

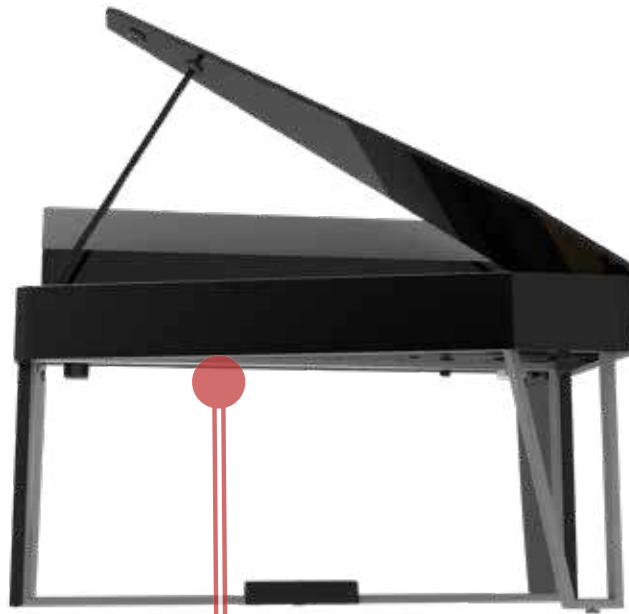

Rückansicht

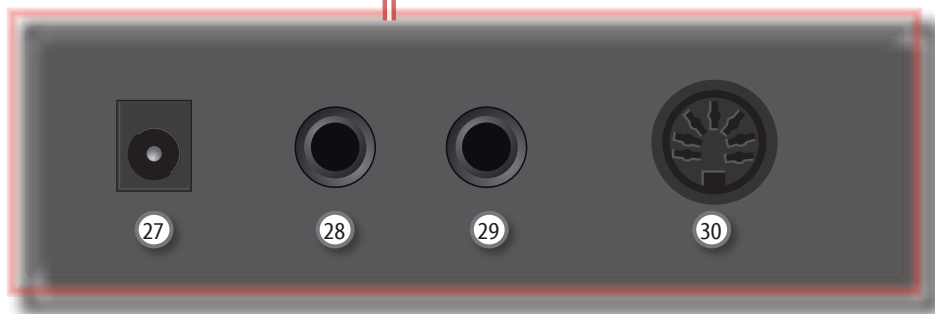

27 DC IN-Buchse

Schließen Sie hier das mitgelieferte AC/DC-Netzteil an (S. 18).

28 AUDIO OUTPUT R-Buchse

An diese Buchse können Sie einen externen Lautsprecher mit Verstärker anschließen.

29 AUDIO OUTPUT L/MONO-Buchse

An diese Buchse können Sie einen externen Lautsprecher mit Verstärker anschließen.

ANMERKUNG

Wenn Sie nur einen Kanal an Ihrem externen Verstärker verwenden können/wollen, verbinden Sie diese "L/MONO"-Buchse mit dessen Eingang. Um eine optimale Klangqualität zu erzielen, empfehlen wir jedoch, in Stereo zu arbeiten.

30 Pedale Buchse

Hier schließen Sie das Pedalkabel an.

5 Kurzanleitung für Verbindungen

Peripheriegeräte

ANMERKUNG

Bevor Sie Ihr Mikrofon an die MIC-Buchse anschließen, drehen Sie den [MIC LEVEL]-Regler gegen den Uhrzeigersinn, um die Lautstärke zu verringern.

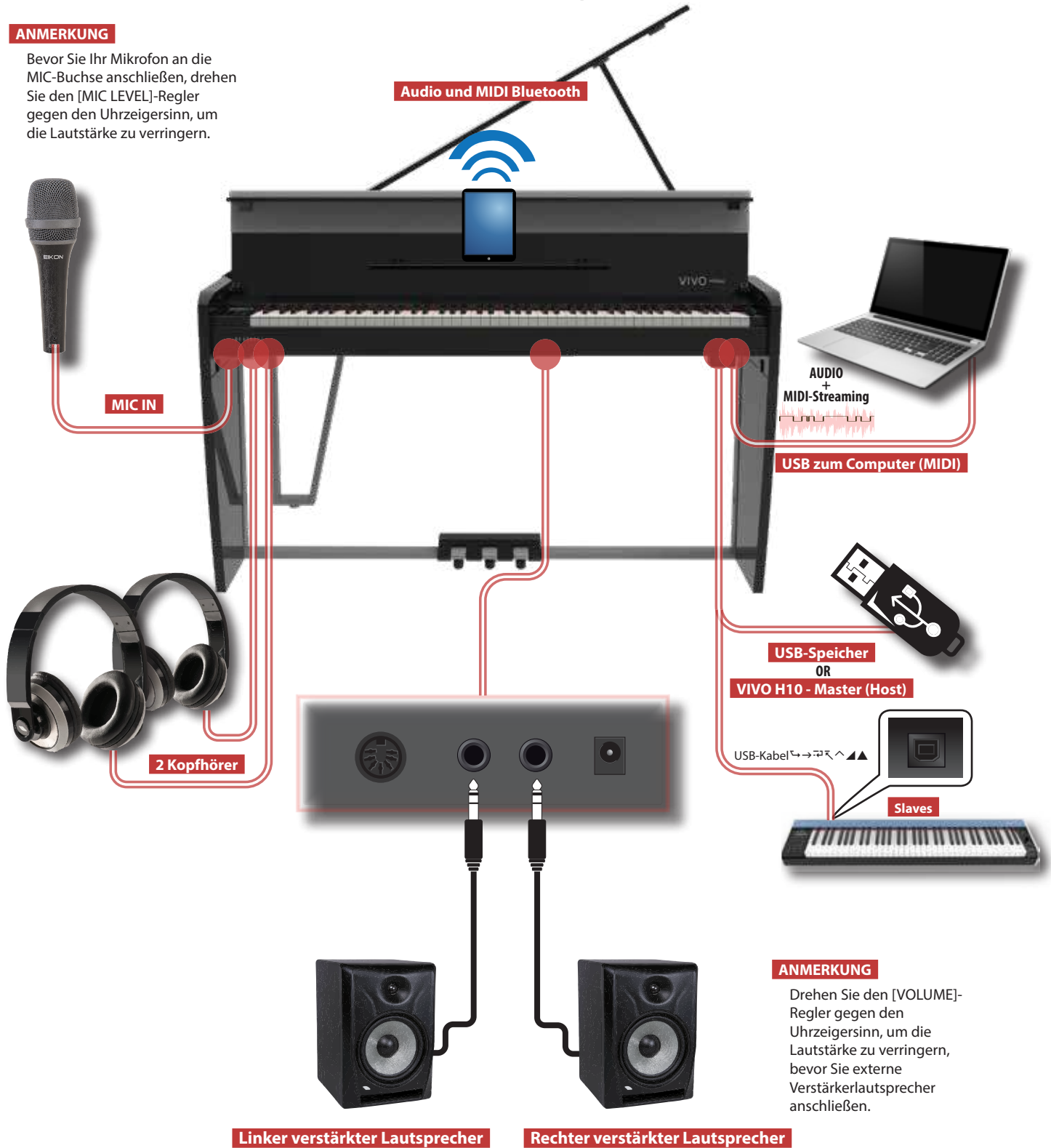

ANMERKUNG

Drehen Sie den [VOLUME]-Regler gegen den Uhrzeigersinn, um die Lautstärke zu verringern, bevor Sie externe Verstärkerlautsprecher anschließen.

Nachhall

Sie können den Nachhall des Klangs nach Ihren Wünschen verändern.

Drücken Sie die Funktionstaste, die unten auf dem Display "REVERB" anzeigt.

Verwenden Sie die Tasten [◀] [▶], um die Stärke des Halls für den ausgewählten Part einzustellen.

Funktionstasten

Drücken Sie diese Tasten, um Funktionen/Optionen auszuwählen, die unten auf dem Display angezeigt werden.

Grand-Piano-Modus

Wenn Sie verschiedene Einstellungen zurücksetzen und Grand Piano spielen möchten:

Drücken Sie auf der Hauptseite gleichzeitig die erste und die letzte Funktionstaste.

Menü/Beenden-Taste

Drücken Sie diese Taste, um die Menüseite zu öffnen und zu schließen, auf der Sie alle verfügbaren Funktionen anzeigen und auswählen können.

Verwendung des Metronoms

Drücken Sie die Taste [🔔], um das Metronom zu starten.

Um das Tempo und die Taktart einzustellen, verwenden Sie die Taste [♩=].

Bevorzugte Einstellungen

WIE SIE SICH IHRE LIEBLINGSEINSTELLUNG EINPRÄGEN

Auf VIVO H10 MG können Sie Ihre bevorzugten Einstellungen speichern und bei Bedarf einfach abrufen. Es können bis zu 80 komplette Setups gespeichert werden.

Halten Sie die Taste [MEMORY/WRITE] gedrückt, um die Speicherseite aufzurufen (die Anzeige der Taste blinkt).

Wählen Sie mit den Tasten [▲] [▼] einen der Speicherplätze aus.

Drücken Sie die Funktionstaste, die unten auf dem Display "SAVE" anzeigt

Verwenden Sie die Tasten [▲] [▼] und [◀] [▶], um den gewünschten Namen einzugeben.

Zur Bestätigung drücken Sie die Funktionstaste, die unten im Display "OK" anzeigt

WIE SIE IHRE BEVORZUGTE EINSTELLUNG ABRUFEN KÖNNEN

Drücken Sie die Taste [MEMORY], um die Speicherseite aufzurufen.

Wählen Sie mit den Tasten [▲] [▼] einen der Speicherplätze aus.

Drücken Sie die Funktionstaste "RECALL" unter dem Display, um den Speicher zu wählen.

S. 53

MEMO

Bitte beachten Sie, dass es auch möglich ist, die Daten direkt auf einem USB-Speicher zu speichern und abzurufen (im Handel erhältlich). Siehe S. 53.

Anhören des Demo-Songs

Drücken Sie gleichzeitig die Tasten [🔔] und [SONG].

Ändern des Tempos/der Taktart

Sie können das Tempo des Metronoms einstellen.

Drücken Sie die Taste [♩=], um die Temposeite anzuzeigen.

Verwenden Sie die Tasten [▲] [▼], um das Tempo, das Taktartfeld oder ein verfügbares Preset-Tempo auszuwählen

Verwenden Sie die Tasten [◀] [▶], um den Wert einzustellen.

S. 34

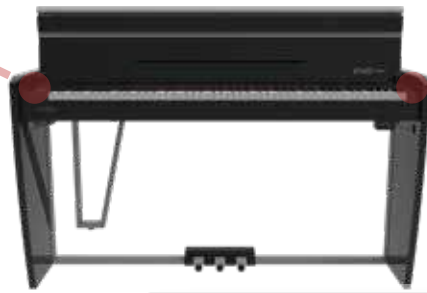

Einschalten der Stromversorgung

Drücken Sie auf VIVO H10 MG den Schalter [ON]. [S. 22](#)

Lautstärkeregelung

Stellen Sie die Lautstärke mit dem Drehknopf ein

MIC-Einstellung

Verwenden Sie den[MIC EFFECT]-Regler, um die Stärke des aktuell angewendeten Effekts einzustellen. Verwenden Sie den[MIC LEVEL]-Regler, um den Mikrofoneingangspiegel einzustellen.

Einen Song aufnehmen

Drücken Sie die Taste [RECORD], um die Aufnahme zu starten.
Spielen Sie Ihr Lied.
Drücken Sie die Taste [RECORD] erneut, um die Aufnahme zu beenden.

[S. 52](#)

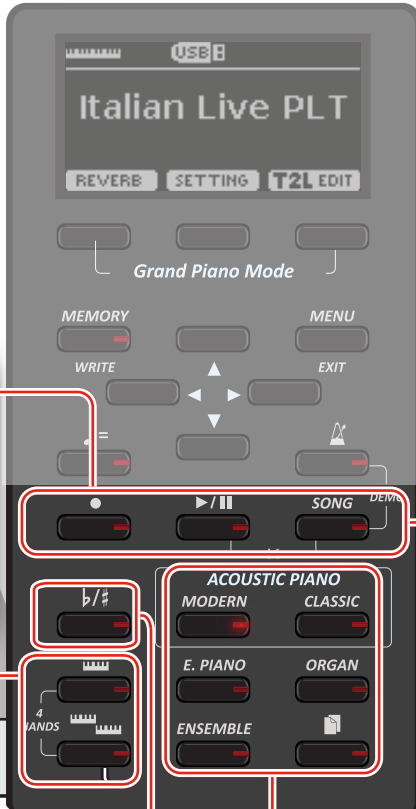

Auswählen und Abspielen eines Titels

Drücken Sie die Taste[SONG], um die Song-Hauptseite anzuzeigen.
Drücken Sie die Funktionstaste "SONG LIST"
Verwenden Sie die Tasten [▲] [▼], um einen Song auszuwählen.
Drücken Sie die Funktionstaste "SELECT", um den Song zu laden.
Drücken Sie die Taste [▶/||], um die Wiedergabe zu starten.

Auswahl des Tastaturmodus

Beim Einschalten spielen Sie einen Klavierklang über die gesamte Tastatur (die Anzeigen [L] und [R] sind ausgeschaltet).

Sound A

Drücken Sie die Taste [L], um zwei verschiedene Klänge über die gesamte Tastatur zu spielen.

Sound A + Sound B

Drücken Sie die Taste [L], wenn Sie mit der linken und rechten Hand unterschiedliche Klänge spielen möchten.

Sound C | Sound A

Split Point

Um in den Modus "4 Hände" zu gelangen, drücken Sie gleichzeitig die Tasten [L] und [R].

Sound A

Split Point

Die oben aufgeführten Tastaturmodi sind die Standardeinstellungen. VIVO H10 MG verfügt darüber hinaus über zwei weitere Modi: Spielen Sie drei verschiedene Sounds über die gesamte Tastatur oder spielen Sie im Split-Modus einen Sound mit der linken Hand und zwei Sounds mit der rechten Hand.

[S. 26](#)

Auswählen einer Klangfarbe

Drücken Sie eine der Familienton-Tasten
Drücken Sie [▲] [▼], um einen anderen gewünschten Ton aus der Liste auszuwählen

[S. 26](#)

Drücken Sie [◀] [▶], um einen anderen Familienton auszuwählen

WIE MAN EINEN LIEBLINGSTON EINSTELLT
Drücken und halten Sie die Familientaste des gewählten Tons

[S. 26](#)

Transponieren der Tastatur

Drücken Sie die Taste [T], um die Seite aufzurufen, auf der Sie den Transpositionswert ändern können.
Verwenden Sie die Tasten [◀] [▶], um den Wert zu ändern.

[S. 32](#)

7 Bevor Sie anfangen zu spielen

Anschließen des AC-Adapters

1. Drehen Sie den [VOLUME]-Regler gegen den Uhrzeigersinn, um die Lautstärke zu verringern.



2. Schließen Sie das mitgelieferte Netzkabel an den Netzadapter an.

An eine AC-Steckdose



ANMERKUNG

Je nach Region kann das mitgelieferte Netzkabel von dem oben abgebildeten abweichen.

ANMERKUNG

Verwenden Sie nur den mitgelieferten Netzadapter (DEXIBELL DYS6150-2400500W). Vergewissern Sie sich außerdem, dass die Netzspannung an der Anlage mit der auf dem Netzgerät angegebenen Eingangsspannung übereinstimmt. Andere Netzteile haben möglicherweise eine andere Polarität oder sind für eine andere Spannung ausgelegt, so dass ihre Verwendung zu Schäden, Fehlfunktionen oder Stromschlägen führen kann.

ANMERKUNG

Wenn Sie VIVO H10 MG über einen längeren Zeitraum nicht benutzen, ziehen Sie das Netzkabel aus der Steckdose.

ANMERKUNG

Um Fehlfunktionen zu vermeiden, ziehen Sie den AC/DC-Adapter niemals ab, wenn das Gerät eingeschaltet ist.

3. Schließen Sie den Netzadapter an die DC IN-Buchse auf der Rückseite des Geräts VIVO H10 MG an.



Öffnen und Schließen des Tastaturdeckels

ANMERKUNG

- Dieses Gerät ist mit einem sicheren Verschlusssystem ausgestattet, um Fingerverletzungen beim Öffnen und Schließen des Deckels zu vermeiden. Achten Sie auf jeden Fall darauf, dass Sie sich beim Öffnen und Schließen des Deckels nicht die Finger einklemmen. Es wird empfohlen, kleine Kinder bei der Benutzung des Geräts von einem Erwachsenen beaufsichtigen zu lassen.
- Wenn Sie das Gerät bewegen müssen, achten Sie darauf, dass der Deckel geschlossen ist, um Unfälle zu vermeiden.

Öffnen des Tastaturdeckels

WARNUNG

- Lassen Sie den Deckel erst los, wenn er vollständig geöffnet ist.

1. Halten Sie die vordere Kante des Deckels mit beiden Händen fest und öffnen Sie den Deckel langsam bis zur Endstellung.

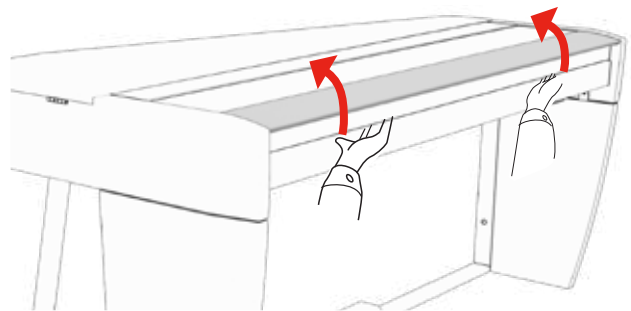

Verwendung des Notenhalters

Nachstehend finden Sie eine Anleitung zum Öffnen und Schließen des Notenhalters.

Öffnung des Notenhalters

1. Öffnen Sie den Deckel. Siehe Öffnen des Tastaturdeckels weiter oben.
2. Ziehen Sie den Notenhalter (1) wie in der Abbildung unten dargestellt nach unten.
3. Um zusätzlichen Platz für das Notenblatt zu schaffen, ziehen Sie den vorderen Teil des Deckels (2) nach unten, wie in der Abbildung unten dargestellt.

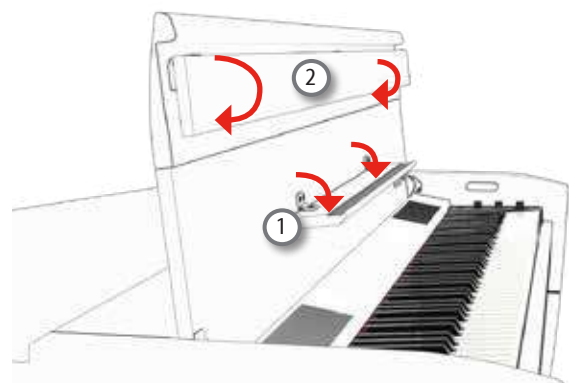

Öffnen und Schließen des Hauptdeckels

Schließen des Notenhalters

1. Ziehen Sie den Notenhalter (1) nach oben, wie in der Abbildung unten dargestellt.
2. Ziehen Sie den vorderen Teil des Deckels (2) wie in der Abbildung unten dargestellt nach oben.

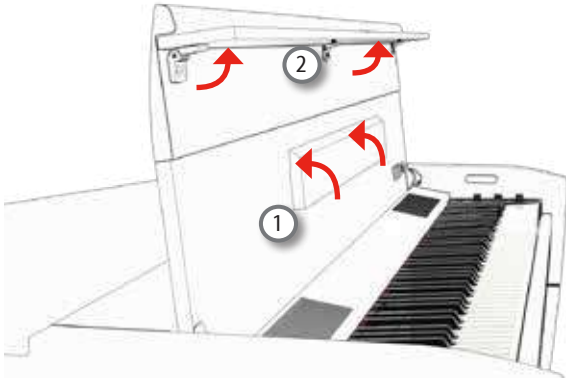

zu weit öffnen. Wenn Sie den Deckel zu weit öffnen, kann das Klavier beschädigt werden, oder der Deckel kann herunterfallen.

Positionierung des Hauptdeckels

Der Hauptdeckel hat zwei Öffnungspositionen: halb geöffnet und ganz geöffnet. Benutzen Sie eine davon, um den Deckel im gewünschten Winkel offen zu halten.

Das Klavier hat zwei unterschiedlich lange Deckelstäbe.

- Der kurze Stock in Kombination mit der Buchse (A) hält den Deckel halb offen.
- Die lange Stange in Verbindung mit der Buchse (B) hält den Deckel vollständig offen.

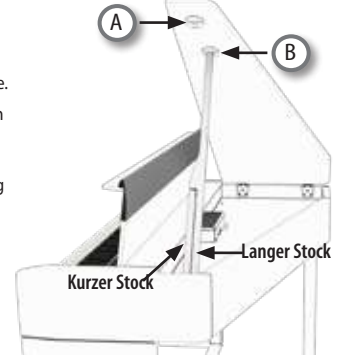

Schließen des Tastaturdeckels

WARNUNG

- Lassen Sie den Deckel automatisch schließen. Den Deckel nicht mit Gewalt öffnen.
- Achten Sie darauf, dass Sie sich beim Schließen des Deckels nicht die Finger einklemmen. Es wird empfohlen, kleine Kinder bei der Benutzung des Geräts von einem Erwachsenen beaufsichtigen zu lassen.

1. Bevor Sie den Deckel schließen, schließen Sie den Notenhalter. Siehe Schließen des Notenhalters, wie gerade oben beschrieben.
2. Halten Sie den Deckel mit beiden Händen und begleiten Sie ihn langsam, damit er sich automatisch schließt.

Lassen Sie den Deckel automatisch schließen. Den Deckel nicht mit Gewalt öffnen.



1. Fassen Sie die rechte Seite des Hauptdeckels (1) mit beiden Händen und heben Sie ihn langsam an.

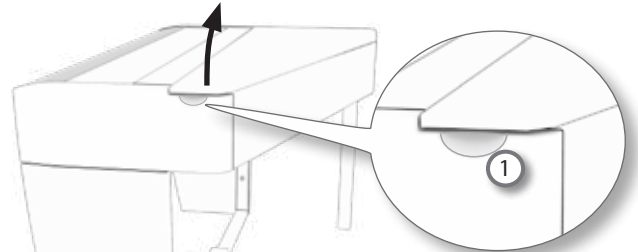

2. Halten Sie den Deckel mit einer Hand, heben Sie den Deckelstab an und setzen Sie ihn in die Fassung ein, wie in den Abbildungen gezeigt.

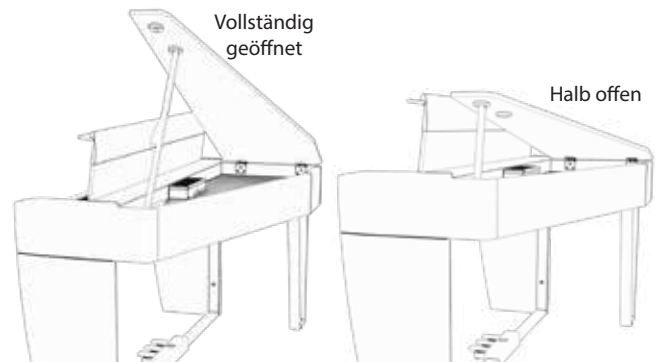

WARNUNG

Lassen Sie den Deckel erst los, wenn der Deckelstab vollständig in der Fassung eingerastet ist. Um ein Herunterfallen des Deckels zu verhindern, achten Sie darauf, dass der Deckelstab stabil in der Fassung sitzt.

Öffnen und Schließen des Hauptdeckels

Der erhöhte Hauptdeckel dient als Reflexionsfläche für die vom Resonanzboden abstrahlenden Schallwellen. Dank des kurzen und langen Deckelstabs kann der Hauptdeckel manuell angehoben oder abgesenkt werden.

ANMERKUNG

- Lassen Sie Kinder nicht den Hauptdeckel öffnen oder schließen. Achten Sie beim Öffnen oder Schließen des Hauptdeckels darauf, dass Sie sich nicht die Finger zwischen dem beweglichen Teil und dem Gehäuse des Geräts einklemmen.
- Wenn Sie das Gerät bewegen müssen, achten Sie darauf, dass der Hauptdeckel geschlossen ist, um Unfälle zu vermeiden.

Öffnen des Hauptdeckels

WARNUNG

Achten Sie beim Öffnen des Deckels darauf, dass Sie ihn nicht

Schließen des Hauptdeckels

ANMERKUNG

Lassen Sie Kinder nicht den Hauptdeckel öffnen oder schließen. Achten Sie beim Öffnen oder Schließen des Hauptdeckels darauf, dass Sie sich nicht die Finger zwischen dem beweglichen Teil und dem Gehäuse des Geräts einklemmen.

1. Fassen Sie mit einer Hand die rechte Seite des Hauptdeckels an, heben Sie den Hauptdeckel ein wenig an und lösen Sie mit der anderen Hand den Stick aus der Fassung.
2. Bringen Sie den Stock in seine Ruheposition und senken Sie den Deckel langsam ab, um ihn zu schließen.

Anschließen des Pedalkabels

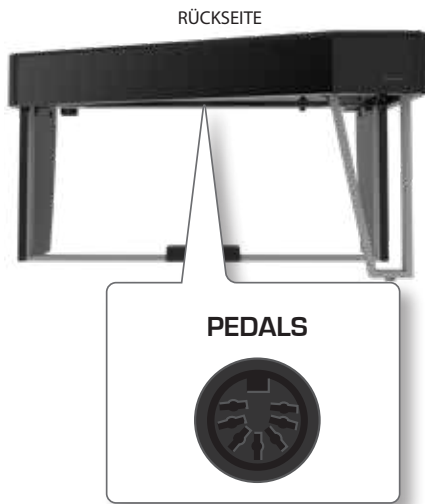

1. Schließen Sie hier das Pedalkabel an, das von dem dafür vorgesehenen Ständer kommt.
Weitere Informationen finden Sie in der Montageanleitung.

Abhören über Kopfhörer

Sie können Kopfhörer verwenden, um VIVO H10 MG zu genießen, ohne Ihre Umgebung zu stören, z. B. in der Nacht.

1. Hier können Sie einen Stereo-Kopfhörer anschließen. VIVO H10 MG hat zwei Kopfhörerbuchsen. Zwei Personen können die Kopfhörer gleichzeitig benutzen.



2. Drehen Sie den [VOLUME]-Regler des VIVO H10 MG, um die Lautstärke des Kopfhörers einzustellen.

Vorsichtsmaßnahmen bei der Verwendung von Kopfhörern

- Um Schäden an den Innenleitern des Kabels zu vermeiden, sollten Sie eine grobe Handhabung vermeiden. Bei der Verwendung von Kopfhörern sollten Sie vor allem versuchen, entweder den Stecker oder das Headset zu handhaben.
- Ihre Kopfhörer können beschädigt werden, wenn die Lautstärke eines Geräts bereits aufgedreht ist, wenn Sie sie einstecken. Verringern Sie die Lautstärke, bevor Sie den Kopfhörer einstecken.
- Ein zu hoher Input schadet nicht nur Ihrem Gehör, sondern kann auch den Kopfhörer belasten. Bitte genießen Sie Musik in angemessener Lautstärke.

Anschließen eines optionalen Mikrofons

Wenn Sie ein optionales Mikrofon in die MIC-Buchse einstecken, können Sie das VIVO H10 MG verwenden, um sich beim Singen zu begleiten.

MEMO

Auf VIVO H10 MG können Sie Ihre Performance einschließlich des Mikrofonsignals im WAVE-Format aufzeichnen.

1. Drehen Sie den [VOLUME]-Regler gegen den Uhrzeigersinn, um die Lautstärke zu verringern.

Sie sollten dies jedes Mal tun, wenn Sie ein Mikrofon anschließen oder abnehmen müssen. Erhöhen Sie die Einstellung außerdem nur, wenn Sie tatsächlich singen wollen, und setzen Sie sie dann wieder auf den Mindestwert zurück.

1. Schließen Sie ein optionales Mikrofon (unsymmetrisch mono 1/4") an die Buchse "MIC" an.



2. Drehen Sie den [VOLUME]-Knopf des VIVO H10 MG, um die Lautstärke einzustellen.
3. Singen oder sprechen Sie in das Mikrofon und drehen Sie den Regler "MIC LEVEL" schrittweise, um den Pegel des Mikrofonsignals einzustellen.
4. Drehen Sie den [MIC EFFECT]-Regler auf VIVO H10 MG, um die Stärke der aktuellen Effekte einzustellen.

ANMERKUNG

Je nach der Position der Mikrofone im Verhältnis zu den Lautsprechern kann es zu Heulgeräuschen kommen. Hier kann Abhilfe geschaffen werden:

- Ändern der Ausrichtung des Mikrofons.
- Verlegung des Mikrofons in größerer Entfernung von den Lautsprechern.
- Absenken der Lautstärkepegel.

Anschließen eines externen Verstärkers

Sie können die Buchse OUTPUT an einen externen Verstärker, eine Stereoanlage oder ein anderes Stereo-Audiogerät anschließen.

1. Drehen Sie den [VOLUME]-Regler gegen den Uhrzeigersinn, um die Lautstärke zu verringern.
2. Verbinden Sie die OUTPUT Buchsen des VIVO H10 MG an der rechten hinteren Bodenplatte mit den Eingängen Ihres externen Verstärkers.



Anschließen von VIVO H10 MG an Ihren Computer

Wenn Sie ein USB-Kabel (im Handel erhältlich) verwenden, um VIVO H10 MG mit Ihrem Computer zu verbinden, können Sie mit Ihrer MIDI-Software (DAW-Software) Audio- und/oder MIDI-Daten aufnehmen und abspielen.

ANMERKUNG

Um das USB-Audio-Streaming zu nutzen, benötigen Sie einen Computer mit MAC OS X oder LINUX, ein iPad oder iPhone.

ANMERKUNG

VIVO H10 MG unterstützt nicht den GM/GS-Standard.

Was brauchen Sie, um die VIVO H10 MG mit Ihrem Computer zu verbinden?

- USB-Kabel (Typ A-Stecker - Typ B-Stecker: im Handel erhältlich)

1. Verwenden Sie ein Standard-USB-Kabel (↔→⇄↶↷↸↹↺↻↼↽↾↿), im Handel erhältlich), um die VIVO H10 MG wie unten gezeigt an Ihren Computer anzuschließen.



ANMERKUNG

- Schalten Sie die VIVO H10 MG ein, bevor Sie die DAW-Software auf Ihrem Computer starten.
- Bevor Sie ein anderes Gerät anschließen, drehen Sie den [VOLUME]-Regler gegen den Uhrzeigersinn, um die Lautstärke zu verringern.

Jetzt kann derselbe Ton, der aus dem VIVO H10 MG kommt, auf Ihrem Computer aufgenommen werden und der Ton von Ihrem Computer kann vom Audiosystem des VIVO H10 MG abgespielt werden.

Anschluss von VIVO H10 MG an ein USB-MIDI-Keyboard (USB-Host-Funktion)

Wenn Sie die folgende Verbindung herstellen, wird Ihr Klavier zum Master (Host). Sie können andere Keyboards oder Module beliebiger Hersteller direkt an den DEXIBELL-USB-"Memory"-Anschluss anschließen und MIDI-Daten austauschen, ohne einen Computer und ohne zwei MIDI-Kabel zu benötigen.

Die Verbindung besteht aus den folgenden Hauptkomponenten:

- Ihr DEXIBELL Klavier.
- Ein Slave-MIDI-USB-Gerät als Keyboards.
- Ein physischer Bus, der durch das USB-Kabel dargestellt wird und die Geräte mit dem Host verbindet

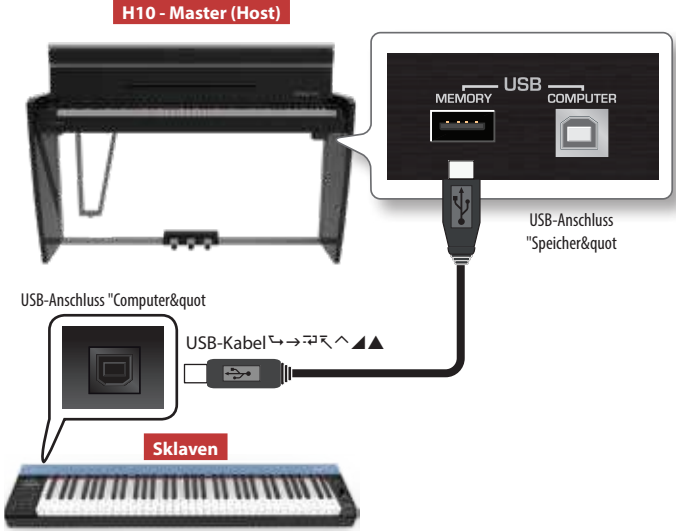

Anschließen eines USB-Speichers (im Handel erhältlich)

1. Schließen Sie einen USB-Speicher an den MEMORY-Anschluss auf der rechten Seite von VIVO H10 MG an, der sich unter der Tastatur befindet.

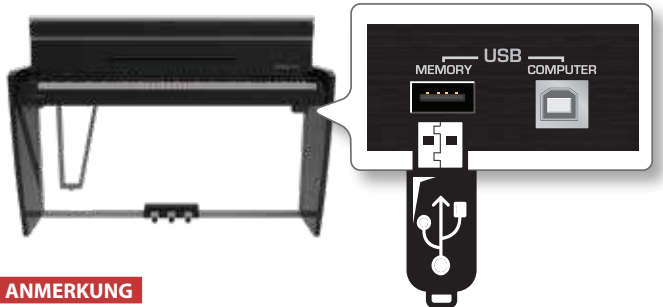

ANMERKUNG

Stecken Sie den USB-Speicher vorsichtig ein und vergewissern Sie sich, dass der Anschluss am Gerät richtig ist und dass er in der richtigen Richtung angeschlossen ist.

ANMERKUNG

Die VIVO H10 MG unterstützt alle USB-Speicher (FAT 32 formatiert). Da es jedoch so viele USB-Speicher auf dem Markt gibt und es fast unmöglich ist, alle Speichertypen zu überprüfen, kann es vorkommen, dass ein Speicher nicht mit Ihrem Gerät kompatibel ist.

Formatieren des USB-Speichers

1. Drücken Sie die Taste "MENU".
2. Verwenden Sie die Tasten [▲] [▼], um die Funktionsgruppe "USB MEMORY" auszuwählen, und drücken Sie die Taste [▶], um sie aufzurufen.



3. Verwenden Sie die Tasten [▲] [▼], um "FORMAT" auszuwählen, und drücken Sie die Funktionstaste [EXECUTE], um die Funktion aufzurufen.

Das Display zeigt an:

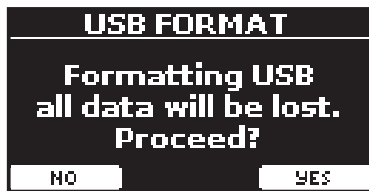

1. Drücken Sie die Funktionstaste "YES", um den USB-Speicher zu formatieren. Eine Bestätigungsmeldung informiert Sie darüber, dass der USB-Speicher formatiert wurde.

Sicheres Entfernen des USB-Speichers

ANMERKUNG

Sie sollten den USB-Speicher immer sicher auswerfen, bevor Sie ihn physisch aus der USB-Buchse ziehen. Bevor Sie den USB-Speicher abtrennen, verwenden Sie die Funktion "USB REMOVE".

1. Drücken Sie die Taste "MENU".
2. Verwenden Sie die Tasten [▲] [▼], um die Funktionsgruppe "USB MEMORY" auszuwählen, und drücken Sie die Taste [▶], um sie aufzurufen.



3. Verwenden Sie die Tasten [▲] [▼], um "REMOVE" auszuwählen, und drücken Sie die Funktionstaste [EXECUTE], um die Funktion aufzurufen.

Das Display zeigt an:



1. Drücken Sie die Funktionstaste "YES", um den USB-Speicher sicher zu entfernen. Jetzt können Sie den USB-Speicher sicher abtrennen.

Ein- und Ausschalten des Geräts

Sobald alles richtig angeschlossen ist, schalten Sie die Geräte wie unten beschrieben ein.

1. Drehen Sie den [VOLUME]-Regler gegen den Uhrzeigersinn, um die Lautstärke zu verringern.

ANMERKUNG

Bevor Sie das VIVO H10 MG ein- oder ausschalten, sollten Sie immer die Lautstärke reduzieren. Auch wenn die Lautstärke heruntergedreht ist, hören Sie möglicherweise ein Geräusch, wenn Sie die VIVO H10 MG ein- oder ausschalten.

Dies ist jedoch normal und deutet nicht auf eine Fehlfunktion hin.

2. Drücken Sie die Taste [⏻] auf dem rechten Bedienfeld von VIVO H10 MG, um das Gerät einzuschalten.

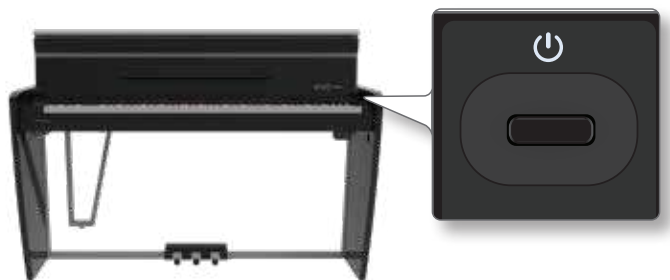

Das Gerät schaltet sich ein, ein Fortschrittsbalken erscheint auf dem Display von VIVO H10 MG.



Nach einem kurzen Intervall wird die Hauptseite angezeigt, und VIVO H10 MG ist bereit, Ton zu produzieren.



3. Verwenden Sie den [VOLUME]-Regler, um die Lautstärke einzustellen.

ANMERKUNG

Dieses Gerät ist mit einer Schutzschaltung ausgestattet. Nach dem Einschalten ist eine kurze Pause (einige Sekunden) erforderlich, bevor das Gerät normal funktioniert.

Ausschalten der Stromversorgung

1. Drehen Sie den [VOLUME]-Regler gegen den Uhrzeigersinn, um die Lautstärke zu verringern.

ANMERKUNG

Um Fehlfunktionen zu vermeiden, ziehen Sie den AC/DC-Adapter niemals ab, wenn das Gerät eingeschaltet ist.

2. Drücken Sie auf VIVO H10 MG den Schalter [⏻]. Es erscheint eine Bestätigungsmeldung zum Ausschalten:

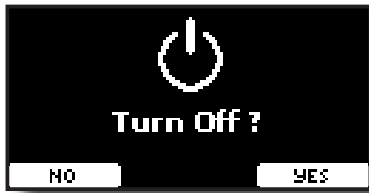

3. Drücken Sie zur Bestätigung die Funktionstaste "JA".

Auf dem Display erscheint die folgende Meldung:



und das Gerät schaltet sich nach einigen Sekunden aus.

Wenn Sie das Gerät nicht ausschalten möchten, drücken Sie die Funktionstaste "NO".

ANMERKUNG

Wenn Sie das Gerät vollständig ausschalten müssen, schalten Sie zuerst die Taste [⏻] aus und ziehen Sie dann das Netzkabel aus der Steckdose. Siehe "Anschließen des AC-Adapters" (S. 18).

Wenn Sie das Gerät bei eingeschalteter Stromversorgung eine bestimmte Zeit lang nicht bedienen, schaltet es sich automatisch aus.

Wenn Sie nicht möchten, dass sich das Gerät automatisch ausschaltet, schalten Sie die Einstellung "AUTO OFF" aus!

In der Werkseinstellung wird das Gerät automatisch ausgeschaltet 120 Minuten, nachdem Sie die Wiedergabe oder den Betrieb des Geräts beendet haben.

Kurz bevor sich VIVO H10 MG automatisch abschaltet, beginnt das Display, die Sekunden herunterzuzählen. Wenn Sie die Website VIVO H10 MG in diesem Stadium weiter verwenden möchten, drücken Sie eine beliebige Taste.

Wenn Sie nicht wollen, dass sich das Gerät automatisch ausschaltet, ändern Sie die Einstellung "AUTO OFF" auf "OFF", wie auf S. 70 beschrieben.

Demo des VIVO H10 MG

Ihr VIVO H10 MG enthält eine Demo, die die besten Sounds vorstellt.

1. Drücken Sie gleichzeitig die Tasten [📶] und [SONG].



Die Wiedergabe beginnt automatisch mit dem Demosong.

2. Drücken Sie die Taste [MENU/EXIT], um die Demofunktion zu verlassen.

ANMERKUNG

Alle Rechte vorbehalten. Die unbefugte Nutzung dieses Materials für andere Zwecke als den privaten, persönlichen Gebrauch stellt einen Verstoß gegen die geltenden Gesetze dar.

8 Grundlegende Bedienung

Über die Anzeige und Cursorbetrieb

In diesem Abschnitt werden die Informationen vorgestellt, die auf der Hauptseite erscheinen. Außerdem wird in diesem Abschnitt erläutert, wie Sie durch das Menü navigieren.

Hauptseite

Die Hauptseite VIVO H10 MG enthält viele nützliche Informationen.

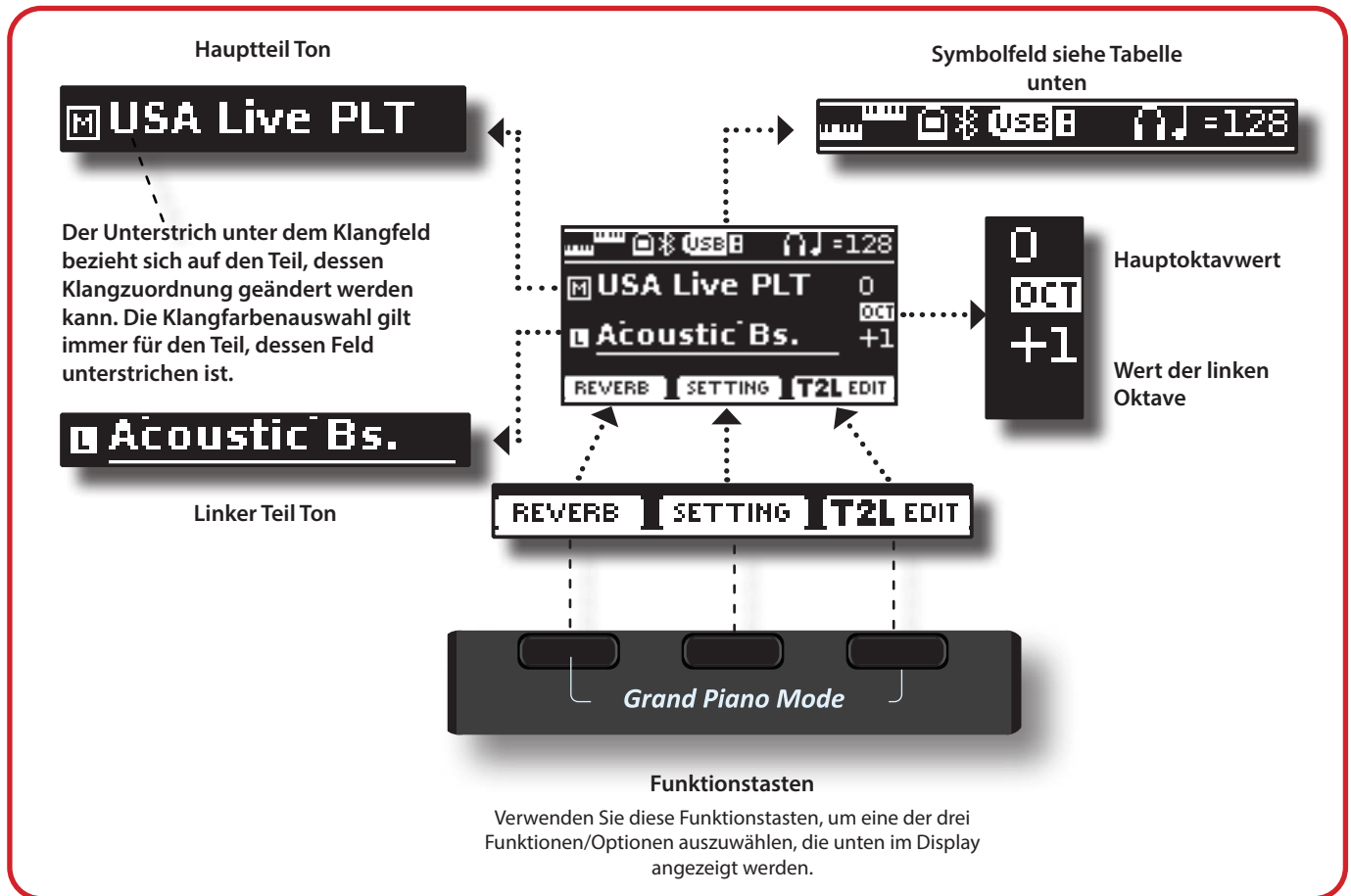

Symbolfeld	Erläuterung	Symbolfeld	Erläuterung
	Tastatur-Modus:		Ein USB-Speicher ist an Ihr Gerät angeschlossen
• Teilen			Bluetooth-Anzeige • Ständiges Symbol: Verbunden mit einem Gerät
• Ebene			Die internen Lautsprecher sind ausgeschaltet. Siehe den Parameter "Lautsprecher:" (S. 70).
• Teilen	Siehe Globale Parameter S. 70.		Ein Kopfhörer ist in die PHONES-Ausgangsbuchse eingesteckt
• Ebene	4 Die Hand ist eingestellt: "Split+Layer"		Wert der Tempoeinstellung
	Ein Computer ist an den USB-Anschluss "COMPUTER" des VIVO H10 MG angeschlossen		

Bewegen des Cursors und Einstellen von Parameterwerten

1. Drücken Sie die Taste [MENU/EXIT], um die verfügbaren Funktionsgruppen aufzurufen.



2. Verwenden Sie die Tasten [▲] [▼], um die gewünschte Funktionsgruppe auszuwählen.

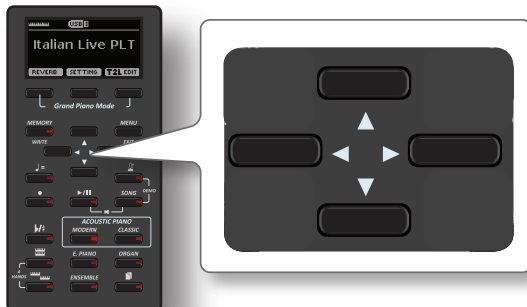

3. Drücken Sie die Taste [▲], um die ausgewählte Funktionsgruppe aufzurufen.



4. Verwenden Sie die Tasten [▲] [▼], um in der Liste der Parameter zu blättern.
Das ausgewählte Parameterfeld ist unterstrichen.
5. Verwenden Sie die Tasten [◀] [▶], um den gewünschten Wert einzustellen.
6. Drücken Sie die Taste [MENU/EXIT], um zur Hauptseite zurückzukehren.



Zuweisung des von Ihnen angegebenen Namens

In vielen Fällen müssen Sie einer Datei einen Namen zuweisen. Im folgenden Beispiel lernen wir, wie man einem Speicher einen Namen gibt.

Nach der Auswahl der Speicherung eines Speichers sieht die Anzeige wie folgt aus:



Ein Memory-Name wird von der VIVO H10 MG vorgeschlagen.

1. Verwenden Sie die Tasten [▲] [▼], um ein anderes Zeichen auszuwählen.
2. Verwenden Sie die Tasten [◀] [▶], um die nächste Zeichenposition auszuwählen, die Sie ändern möchten, und verwenden Sie dann erneut die Tasten [▲] [▼].
3. Sie können die Funktionstaste [A/a/#] drücken, um zwischen Groß- und Kleinbuchstaben sowie Zahlen zu wechseln.

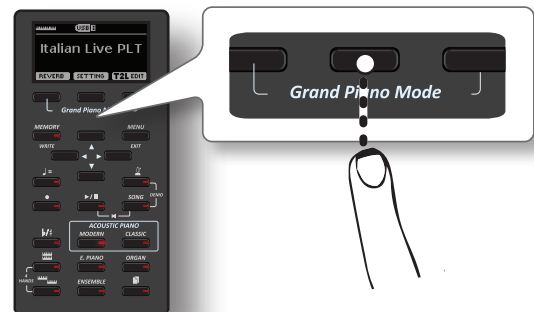

4. Um das ausgewählte Zeichen zu löschen, drücken Sie gleichzeitig die mittlere und die rechte Funktionstaste.

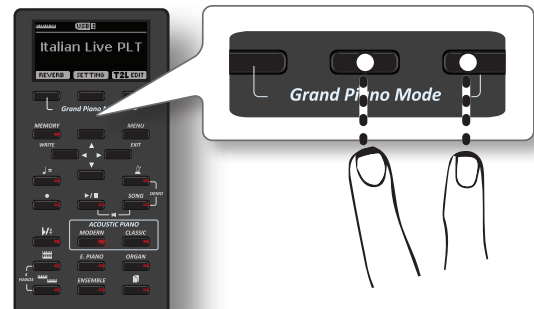

5. Um ein Zeichen einzufügen, drücken Sie gleichzeitig die linke und die mittlere Funktionstaste.

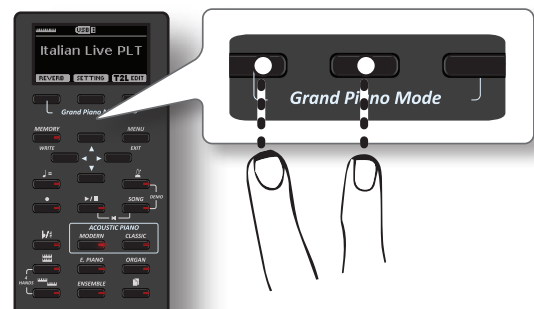

6. Wiederholen Sie die Schritte (2) und (3), um den Namen zu vervollständigen.

9 Auswählen von Tönen

VIVO H10 MG bietet eine große Auswahl an hochwertigen Tönen, die in sechs Kategorien unterteilt sind. Dank der neuen Sound-Engine werden insbesondere die Klaviertöne mit all den subtilen Nuancen eines echten akustischen Klaviers originalgetreu wiedergegeben.

Auf VIVO H10 MG können Sie jede der verfügbaren Klangfarben einem der drei Echtzeit-Parts zuweisen. Die Tonauswahl gilt immer für den Teil (Hauptteil, gekoppelt oder Unterteil), dessen Feld auf der Hauptseite gerade unterstrichen ist.

Grand-Piano-Modus

ANMERKUNG

Beim Einschalten wird das Instrument automatisch in den Grand-Piano-Modus versetzt.

1. Drücken Sie auf der Hauptseite gleichzeitig die erste und die letzte Funktionstaste.

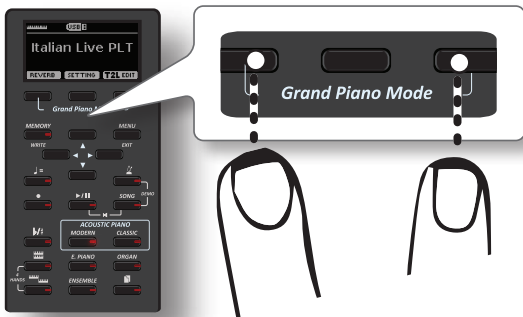

Der "Grand Piano"-Ton wird aufgerufen und alle verschiedenen Parameter werden so verändert, dass der beste Klavierklang entsteht.

2. Spielen Sie auf der Tastatur, um den Klavierklang zu genießen.

Alle Keyboards spielen Klavierklänge.

Hauptteil



Anpassen und Speichern der Konfiguration des Grand Piano-Modus

Sie haben die Möglichkeit, die Konfiguration des Grand Piano Modus anzupassen, indem Sie den Klang und die verschiedenen Parameter des Instruments ändern und Ihre Konfiguration mit der Funktion "SAVE AS G.P. MODE" speichern.

Weitere Informationen finden Sie unter "Anpassen des Grand-Piano-Modus" (S. 57).

Auswahl der Klangfarben

1. Drücken Sie die gewünschte Tontaste, um die abzuspielende Tonkategorie auszuwählen.



Der zuletzt für diese Kategorie gewählte Ton wird abgerufen.

Die Anzeige der Taste leuchtet auf und ein temporäres Fenster zeigt die Liste der Klangfarben an, in der der aufgerufene Klang unterstrichen ist:



Im Beispiel wurde die Taste [MODERN] gedrückt.

2. Während das Klangfarbenfenster aktiv ist, können Sie mit den Tasten [▲] [▼] eine Klangfarbe der gleichen Kategorie auswählen.

Wenn sich das Fenster im Normalbetrieb automatisch schließt, drücken Sie erneut die Tone-Taste.

Eine Liste der verfügbaren Töne finden Sie auf Seite 74.

3. Spielen Sie auf der Tastatur.

Sie hören den Klang des ausgewählten Instruments.

MEMO

Der zuletzt gewählte Ton in jeder Kategorie wird vorübergehend gespeichert und jedes Mal abgerufen, wenn Sie die entsprechende Tontaste drücken

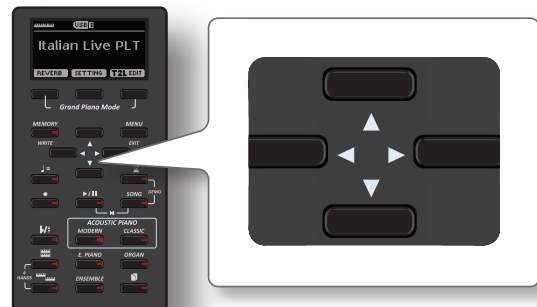

4. Drücken Sie, während das Klangfarbenfenster aktiv ist, die Tasten [◀] [▶], um die vorherige oder nächste Klangfarbenkategorie zu wählen, oder drücken Sie eine andere gewünschte Klangfarbtaste.

Nach einigen Sekunden, in denen der Ton nicht gewechselt wurde, wird die Hauptseite angezeigt.

TIPPS

Eine schnelle Möglichkeit, eine Klangfarbe von der Hauptseite aus zu ändern: Verwenden Sie die Tasten [◀] [▶], um eine nächste oder vorherige Klangfarbe in derselben Kategorie auszuwählen.

Am häufigsten verwendete Töne (Lieblingston)

Mit der Funktion "Favorite Tone" können Sie die am häufigsten verwendeten Klänge einfach abrufen. Sie können Ihren Lieblingston für jede der sechs Kategorien speichern und ihn durch einfaches Drücken der Tontaste abrufen. Dies wird bei Live-Auftritten hilfreich sein.

1. Wählen Sie einen Ton, den Sie bevorzugen. Siehe "Auswählen von Tönen" (S. 26).
2. Halten Sie die Klangfarbentaste mit der ausgewählten Klangfarbe gedrückt, um sie abzuspeichern.

Zwei Klänge über die gesamte Tastatur abspielen (Layer)



Auf dem Display erscheint eine Bestätigungsmeldung.
Die Position des von Ihnen gewählten Klangs wird gespeichert und jedes Mal abgerufen, wenn Sie die entsprechende Klangfarbentaste drücken.
Das Gerät merkt sich Ihre Wahl beim nächsten Einschalten.

Zwei Klänge über die gesamte Tastatur abspielen (Layer)

Im vorigen Abschnitt Auswahl der Klangfarben haben Sie gelernt, wie man einen Ton auswählt. Im Folgenden erfahren Sie, wie Sie einen zweiten Sound über die gesamte Tastatur hinzufügen können.

1. Drücken Sie die Taste [], um eine zweite Klangfarbe (Coupled Part) über die gesamte Tastatur hinzuzufügen.



Der gekoppelte Teil [C] wird automatisch ausgewählt.
Wenn die Hauptseite angezeigt wird, erscheint:



Das Feld Gekoppelter Teil [C] auf der Hauptseite ist unterstrichen, um Sie darauf hinzuweisen, dass die Tonauswahl auf diesen Teil angewendet wird.

ANMERKUNG

Bei der Klangfarbenauswahl ist es ratsam, auf der Hauptseite zu prüfen, welcher Teil gerade ausgewählt ist, um sicherzustellen, dass Sie nicht eine Klangfarbe für den falschen Teil auswählen.

2. Spielen Sie auf der Tastatur.
Sie hören die Töne des Hauptparts [M] und des gekoppelten Parts [C] zusammen spielen.
3. Um die Lautstärke einzustellen, bewegen Sie den [VOLUME]-Knopf.
4. Um eine Klangfarbe des gekoppelten Teils zu ändern, siehe "Auswahl der Klangfarben" (S. 26).

5. Um den Hauptteil auszuwählen, verwenden Sie auf der Hauptseite die Schaltflächen [▲] [▼], um den Teil auszuwählen.
6. Um eine Klangfarbe des Hauptteils zu ändern, siehe "Auswahl der Klangfarben" (S. 26).

Aufteilen des Tastaturbereichs und Spielen von zwei verschiedenen Tönen

Der Split-Modus ermöglicht es Ihnen, zwei verschiedene Stimmen auf dem Keyboard zu spielen, eine mit der linken und eine mit der rechten Hand.

1. Wenn Sie die linke und rechte Hand zum Spielen verschiedener Töne verwenden möchten, drücken Sie die Taste [].



Die Tastatur ist in zwei Abschnitte unterteilt. Der Bereich der Tastatur links vom Teilungspunkt wird zum unteren Teil, während der Bereich der Tastatur rechts vom Teilungspunkt zum Hauptteil wird.

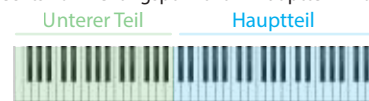

Wenn die Hauptseite angezeigt wird, erscheint:



Das Feld Unterer Teil [L] auf der Hauptseite ist unterstrichen, um Sie darauf hinzuweisen, dass die Tonauswahl auf diesen Teil angewendet wird.

2. Spielen Sie auf der Tastatur.
Drehen Sie den [VOLUME]-Knopf, um die Lautstärke einzustellen.

MEMO

Der Standard-Teilungspunkt wird zwischen den Tasten E3 und F3 festgelegt. Zum Ändern des Splitpunktes siehe "How to change the Split Point" (p. <OV>).

3. Um eine Klangfarbe des linken Teils zu ändern, siehe "Auswahl der Klangfarben" (S. 26).
4. Um den Hauptteil auszuwählen, verwenden Sie auf der Hauptseite die Schaltflächen [▲] [▼], um ihn auszuwählen.
5. Um eine Klangfarbe des Hauptteils zu ändern, siehe "Auswahl der Klangfarben" (S. 26).

So ändern Sie den Splitpunkt

- Halten Sie die Taste [] gedrückt, bis die auf der folgenden Seite gezeigte Anzeige erscheint.



MEMO

Sie können die Seite "SPLIT MODE" auch durch Drücken der Taste [MENU/EXIT] aufrufen und die Funktion **SETTINGSPLITMODE** auswählen. Siehe "Bewegen des Cursors und Einstellen von Parameterwerten" (S. 25).

- Verwenden Sie die Tasten [◀] [▶], um den Splitpunkt zu ändern.

Parameter	Einstellung
Splitpunkt	F1 ~ C#7 Standard: F3

- Drücken Sie die Funktionstaste "→", um zur vorherigen Seite zurückzukehren, oder drücken Sie die Taste [MENU/EXIT], um direkt zur Hauptseite zu gelangen.

Stummschaltung des unteren Teils

Verwenden Sie diese Funktion, um den unteren Teil stumm zu schalten. Diese Funktion kann nützlich sein, wenn Sie nur ein über MIDI angeschlossenes externes Gerät spielen wollen.



- Drücken Sie auf der Seite SPLIT die Funktionstaste "MUTE ON".
Die auf dem unteren Teil gespielte Note erzeugt keinen Ton.
Der Name der Funktionstaste ändert sich in "MUTE OFF".
- Drücken Sie erneut die Funktion "MUTE OFF", um die Stummschaltfunktion zu beenden.



Alle Parts gleichzeitig spielen (Layer- oder Split-Modus)

Zuvor haben wir gesehen, wie man 2 verschiedene Klangfarben über die gesamte Tastatur spielt (Layer) oder die Tastatur aufteilt (Split). Jetzt erklären wir Ihnen, wie Sie drei verschiedene Töne im Split- oder Layer-Modus spielen können.

Damit das Instrument alle Stimmen spielen kann, müssen wir einen globalen Parameter, den "4hands"-Parameter, entsprechend einstellen.

So aktivieren Sie das Instrument zum Spielen von drei Tönen

Standardmäßig ist der globale Parameter "4hands" auf "4hands" eingestellt. Siehe "4 Hände" (S. 70).

Das bedeutet, wenn Sie die Tasten [] und [] gleichzeitig drücken, gelangen Sie in den Modus "4 Hände". Siehe "Vier-Hände-Modus" (S. 30).

Um das Instrument in die Lage zu versetzen, alle Parts (drei Töne) im Layer- oder Split-Modus zu spielen, müssen wir die globale Parametereinstellung "4hands" in "Split+Layer" ändern. Siehe "4 Hände" (S. 70).

- Drücken Sie die Taste [MENU/EXIT] und wählen Sie die Funktion GLOBAL. Siehe "Bewegen des Cursors und Einstellen von Parameterwerten" (S. 25).
- Wählen Sie mit den Tasten [▲], [▼] den Parameter "4hands" und stellen Sie mit den Tasten [◀] [▶] "Split+Layer" ein.



Wiedergabe von drei Tönen im Split- oder Layer-Modus

Sie können alle Rollen spielen (Main, Coupled und Lower) im Layer- oder Split-Modus.

- Drücken Sie gleichzeitig die Tasten [] und [], damit das Keyboard alle Parts (drei Töne) gleichzeitig spielen kann.

Geteilter Modus (Standard)

Die Tastatur ist in zwei Abschnitte unterteilt. Der Bereich der Tastatur links vom Teilungspunkt wird zum unteren Teil, während der Bereich der Tastatur rechts vom Teilungspunkt zum Hauptteil und zum gekoppelten Teil wird.



Wenn die Hauptseite angezeigt wird, erscheint:



Ebenen-Modus

- Halten Sie die Taste [] gedrückt, bis die auf der folgenden Seite gezeigte Anzeige erscheint:



3. Verwenden Sie die Tasten [▲] [▼], um den Parameter "Split" auszuwählen.
4. Verwenden Sie die Tasten [◀] [▶], um den Parameter "Split" auf OFF zu setzen.

Parameter	Einstellung
Teilen	OFF, ON Standard: ON

Wenn Sie eine Note auf der Tastatur spielen, spielen der Main, Coupled und Lower Part zusammen.



Wenn die Hauptseite angezeigt wird, erscheint:



MEMO

Um das Keyboard im Split-Modus zu spielen, stellen Sie den Parameter "SPLIT" wieder auf "ON".

10 Vier-Hände-Modus

Diese Funktion unterteilt die Tastatur in zwei Bereiche, die linke und die rechte Zone, so dass zwei Personen den gleichen Tonhöhenbereich spielen können, als ob es zwei Klaviere wären.

Wenn dieser Modus aktiv ist, ist es so, als ob Sie zwei separate 44-Tasten-Pianos mit dem gleichen Spielbereich und der gleichen Oktave hätten. Das rechte Pedal dient als Dämpferpedal für den rechten Klavierbereich. Das linke Pedal muss als Dämpferpedal für den linken Klavierbereich zugewiesen werden (siehe unten).

Eingabe im "4-Hände"-Modus

ANMERKUNG

Der "4Hands"-Modus ist verfügbar, wenn der Parameter "4Hands" im Abschnitt "GLOBAL" auf "4Hands" eingestellt ist (Standardeinstellung). Siehe "4 Hände" (S. 70).

- Um in den Modus "4 Hände" zu gelangen, drücken Sie gleichzeitig die Tasten [] und [].

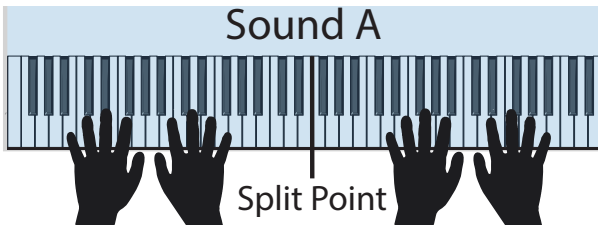

Das Gerät befindet sich nun im Modus "4 Hände".

ANMERKUNG

Der voreingestellte Splitpunkt des Vierhandmodus liegt zwischen den Tasten B3 und C4.



Zuweisung des Dämpfers für den linken Klavierbereich.

Um das linke Pedal als Dämpfer für die linke Sektion zu verwenden, folgen Sie bitte den nächsten Anweisungen.



Dämpferpedal für den linken Teil.
Siehe unten, wie man sie zuweist.



Dämpferpedal für den rechten Teil

- Um die Einstellungen für "4 Hände" einzugeben, halten Sie die Tasten [] und [] gedrückt, bis die folgende Seite angezeigt wird.

Das Display zeigt die Seite "4 HANDS MODE" an:



- Wählen Sie mit den Tasten [▲] [▼] den Parameter "Left Damper" und drücken Sie die Taste [▶], um ihn auf "ON" zu setzen. Jetzt sind Sie bereit für einen vierhändigen Auftritt.
- Um den Modus "4 Hände" zu verlassen, drücken Sie

gleichzeitig die Tasten [] und [] oder drücken Sie eine der beiden Tasten einzeln.

Einstellen der Lautstärke Balance zwischen dem linken und rechten Klavierbereich

Auf der Seite "4 HANDS MODE" können Sie die Parameter "Balance" und "Output" einstellen.



- Wählen Sie mit den Tasten [▲] [▼] den Parameter aus, den Sie einstellen möchten.
- Verwenden Sie die Tasten [◀] [▶], um den gewünschten Wert einzustellen.

Parameter	Einstellung	Erläuterung
Balance	90:10 ~ 50:50 ~ 10:90	Stellen Sie die Balance zwischen dem linken und rechten Klavierbereich ein.
OUTPUT:	<L R>, L&R	Wählen Sie die Ausgangsbuchse für das Audiosignal. <LR>: Der Klang des linken Klavierteils wird nur über die linken Lautsprecher wiedergegeben. Der Klang des rechten Klavierteils wird nur über die rechten Lautsprecher wiedergegeben. L&R: Der Klang des linken und rechten Klavierbereichs wird über beide Lautsprecher (links und rechts) wiedergegeben.

ANMERKUNG

Bei der Verwendung von Kopfhörern gilt das gleiche Verhalten wie bei Lautsprechern.

So wählen Sie den Ton für den 4-Hand-Modus

Sie haben die Möglichkeit, über den Parameter "Sound" auszuwählen, welcher Ton beim Aufrufen des 4-Hand-Modus abgerufen werden soll.



- Wählen Sie im "4 HANDS MODE" mit den Tasten [▲] [▼] den Parameter "Sound" und wählen Sie mit den Tasten [◀] [▶] Ihre bevorzugte Klangfarbe.

ANMERKUNG

Bitte beachten Sie, dass dieser Parameter automatisch im Speicherbereich Global gespeichert wird, wenn das Gerät ausgeschaltet wird.

11 Sound-Effekte

Going Around Soundeffekte

VIVO H10 MG ist ganz einfach ein Instrument der Superlative mit der modernsten und besten Klangerzeugungstechnologie, die Dexibell zu bieten hat.

Wenn Sie eine Klangfarbe aufrufen, fügt das Instrument automatisch die entsprechenden Effekte für diesen Sound hinzu.

Auf jeden Fall bietet VIVO H10 MG die Möglichkeit, die Art des Effekts zu ändern oder einige Parameter des Effekts zu modifizieren.

VIVO H10 MG zwei Einheiten von Effektoren (FX-A und FX-B) für jeden Keyboard-Part (Main, Lower, Coupled) verwalten.

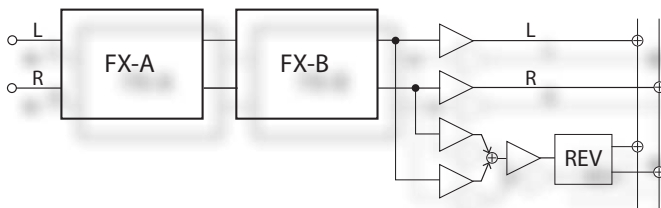

- Um die Seite "EFFECTS" aufzurufen, drücken Sie die Taste [MENU] und wählen Sie die Seite mit den Tasten [▲], [▼] und [▶] aus.

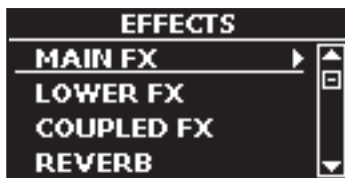

- Wählen Sie eine der FX-Seiten in Bezug auf den Keyboard-Part ("MAIN FX", "LOWER FX" und "COUPLED FX").

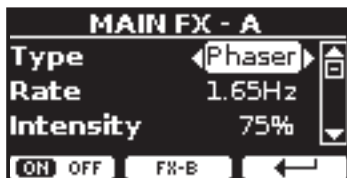

In unserem Beispiel haben wir die Seite "MAIN FX" ausgewählt.

- Verwenden Sie die Tasten [◀] [▶], um den Effektyp auszuwählen. Drücken Sie die Funktionstaste "ON/OFF", wenn Sie den Effektprozessor nicht benötigen. Für die Liste der Effekte siehe "Liste der Effektypen und Parameter" (S. 71).
- Verwenden Sie die Tasten [▲] [▼], um den Parameter für den gewählten Effekt auszuwählen.
- Verwenden Sie die Tasten [◀] [▶], um den Parameterwert einzustellen. Einzelheiten zu den Parametern für die einzelnen Effekte finden Sie auf S. "Liste der Effektypen und Parameter" (S. 71).
- Um den zweiten Effektprozessor zu bearbeiten, drücken Sie die Funktionstaste "FX-B".

Hinzufügen von Nachhall zum Sound

Mit dem Hall können Sie verschiedene digitale Halleffekte auswählen, die dem Klang zusätzliche Tiefe und Ausdruck verleihen, um eine realistische akustische Atmosphäre zu schaffen.

- Während die Hauptseite angezeigt wird, drücken Sie die linke Funktionstaste, um auf die Hallparameter zuzugreifen.



Das Display zeigt die Reverb-Seite an:

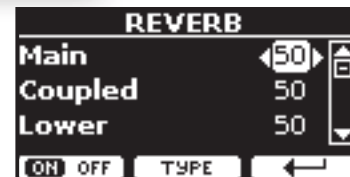

MEMO

Sie können diese Funktion auch durch Drücken der Taste [MENU]EFFECTS REVERB auswählen.

- Geben Sie mit den Tasten [▲] [▼] den Part an, für den Sie den Hallpegel ändern möchten.
- Verwenden Sie die Tasten [◀] [▶], um den Reverb-Pegel einzustellen.

Ändern des Reverb-Typs

Mit diesem Parameter können Sie festlegen, welche Art von Halleffekt Sie benötigen.



- Drücken Sie bei angezeigter Hallseite die Funktionstaste "TYPE", um die Seite "Reverb Type" aufzurufen.

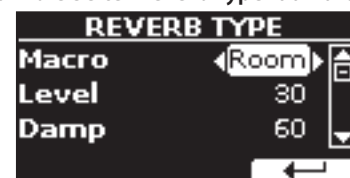

- Verwenden Sie die Tasten [◀] [▶], um den gewünschten Makrotyp auszuwählen.

Die verfügbaren Makro-Halltypen sind:

Einstellung

Halle, Dunkler Saal, Mittlerer Saal, Konzertsaal, Großer Saal, Kathedrale, Arena, Höhle, Kammer, Raum, Veranstaltungsort, Ambiente, Holzzimmer, Backsteinzimmer, Studiokabine, Kleines Zimmer, Wohnzimmer, Büro, Lager, Musikclub, Platte, Kleine Feder, Helle Feder, AmpSpring

12 Andere Funktionen

Transponieren der Tonhöhe auf der Tastatur

Mit der Transponierungseinstellung können Sie die Tonhöhe Ihrer Digitalpiano-Tastatur in Halbtonschritten anheben oder absenken. Dies ist besonders nützlich, wenn Instrumente begleitet werden, die in verschiedenen Tonarten gestimmt sind, oder wenn ein Lied, das in einer Tonart gelernt wurde, in einer anderen Tonart gespielt werden soll, oder wenn ein Sänger in einer anderen Tonart singt als die Originalmusik.

1. Drücken Sie die Taste [b/#].

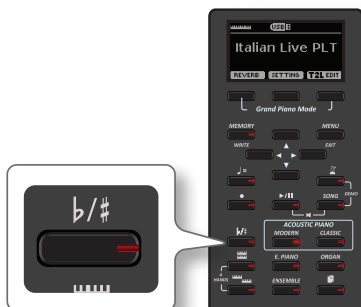

Das Display zeigt die folgende Seite.



2. Verwenden Sie die Tasten [◀] [▶], um den Transpositionswert einzustellen.

"Einstellung" Transponieren

-12 ~ 0 ~ +12 (Halbtoneinheiten)

Wenn Sie einen anderen Wert als 0 einstellen, leuchtet die [b/#]-Tastenanzeige und die Tastatur wird transponiert.

MEMO

Sie können diesen Parameter auch durch Drücken der Taste [MENU] SETTINGTRANPOSE auswählen.

Verschieben der Stimmung einer Keyboard-Stimme in Oktavschritten

Die Oktavfunktion ist ein nützlicher Parameter, mit dem Sie die Tonhöhe des ausgewählten Parts in Oktavschritten (12 Halbtöne auf einmal) ändern können.



1. Drücken Sie auf der Hauptseite die Funktionstaste "EINSTELLUNG", um die Seite "HAUPT-EINSTELLUNG" aufzurufen.



Die Haupteinstellungsseite kann auch mit der Taste [MENU] EINSTELLUNGENHAUPT-EINSTELLUNG gewählt werden.

2. Verwenden Sie die Tasten [▲] [▼], um den Parameter "Octave" auszuwählen.
3. Verwenden Sie die Tasten [◀] [▶], um die gewünschte Oktave für den Main Part einzustellen.

Auf dieser Seite können Sie auch den Audiopegel einstellen und den Part stummschalten. Einzelheiten finden Sie auf der Website MENU-Optionen (Erweiterter Bereich).

4. Um die Oktave eines anderen Keyboard-Parts zu ändern, drücken Sie die dem Part zugeordnete Funktionstaste.

Einstellen der Lautstärke des VIVO H10 MG

1. Mit diesem Regler stellen Sie die Gesamtlautstärke von VIVO H10 MG ein.



In der Grundeinstellung regelt der "VOLUME"-Regler die Lautstärke der internen Lautsprecher und den Ton, der über die "OUTPUT L/MONO"-Buchsen ausgegeben wird.

Sie können die Lautstärke der internen Lautsprecher und des Audioausgangs separat einstellen.

Manchmal kann es sinnvoll sein, nur die Lautstärke der internen Lautsprecher einzustellen und die Lautstärke der externen Ausgänge unverändert zu lassen oder umgekehrt. Hierfür müssen Sie den Parameter "Modus" entsprechend einstellen:

1. Drücken Sie die Taste [MENU/EXIT] und wählen Sie die Funktion CONTROLVOLUME. Siehe "Bewegen des Cursors und Einstellen von Parameterwerten" (S. 25).

Die folgende Seite wird angezeigt:



Wenn Sie den Lautstärkeregler drehen, wird die Lautstärke der internen Lautsprecher und der Ton, der aus den "OUTPUT R - L/MONO"-Buchsen kommt, angepasst (dies ist das Standardverhalten).

Abgleich des Pegels der internen Lautsprecher (Hochtöner, Tieftöner, Tisch, Rückseite)

- Verwenden Sie die Tasten [◀] [▶], um den Parameter "Modus" auf "Int" statt auf "Int.+Ext" einzustellen.



Wenn Sie nun den VOLUME-Knopf drehen, wird nur die Lautstärke der internen Lautsprecher eingestellt. Die Lautstärke der externen Buchsen "OUTPUT R - L/MONO" ist fest auf 127 eingestellt. Um die Lautstärke der Buchsen "OUTPUT R - L/MONO" einzustellen, müssen Sie den Schalter "Ext. Parameter "Level".

- Verwenden Sie die Tasten [▲] [▼], um die Option "Ext. Parameter "Level".
- Mit den Tasten [◀] [▶] können Sie die gewünschte Lautstärke für die Buchsen "OUTPUT R - L/MONO" einstellen.

Parameter	Einstellung	Erläuterung
Modus	Int.+Ext, Int	Stellt den Lautstärkemodus ein: Int.+Ext: Mit dem Lautstärkereglern wird die Lautstärke der internen Lautsprecher und der Ton, der aus den "OUTPUT L/MONO"-Buchsen kommt, eingestellt. Int: Mit dem Lautstärkereglern wird nur die Lautstärke der internen Lautsprecher eingestellt.
Ext. Ebene	0~127	Stellen Sie die Lautstärke an den Buchsen "OUTPUT R - L/MONO" ein.

ANMERKUNG

Diese Parameter werden automatisch im Speicherbereich Global gespeichert, wenn das Gerät ausgeschaltet wird.

Abgleich des Pegels der internen Lautsprecher (Hochtöner, Tieftöner, Tisch, Rückseite)

Die interne Verstärkung des VIVO H10 MG wurde entwickelt, um einen echten Flügel zu simulieren. Die Verstärkung wurde werkseitig so eingestellt, aber wenn Sie möchten, können Sie den Verstärkungspegel der Lautsprecher nach Ihrem Geschmack anpassen. Sie können die mittleren und hohen Frequenzen betonen, indem Sie die Lautstärke der Hochtöner erhöhen, oder die Bässe betonen, indem Sie den Pegel der Tieftöner anheben. Sie können die Intensität der Resonanzbodenvibrationen (Table) und die Lautstärke der hinteren Lautsprecherboxen (Back) erhöhen oder verringern.

MEMO

Wenn Sie möchten, können Sie bei geschlossenem Deckel die Verstärkung des Soundboards und der hinteren Lautsprecherboxen ausschalten. Siehe "Deckel-Sensor" (S. 70).

- Drücken Sie die Taste [MENU/EXIT] und wählen Sie die Funktion SPEAKER LEVEL. Siehe "Bewegen des Cursors und Einstellen von Parameterwerten" (S. 25).

Die folgende Seite wird angezeigt:

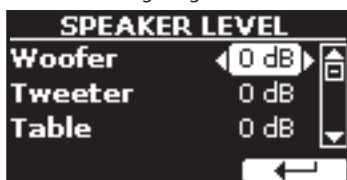

- Verwenden Sie die Tasten [▲] [▼], um den Parameter auszuwählen.
- Verwenden Sie die Tasten [◀] [▶], um den gewünschten Wert einzustellen.

Parameter	Einstellung	Erläuterung
Tieftöner	-6db ~ +2db	Stellt die Verstärkungslautstärke der Woofer-Lautsprecher ein.
Hochtöner	-6db ~ +2db	Stellt die Verstärkungslautstärke der Hochtönerlautsprecher ein.
Tabelle	-6db ~ +2db	Stellt die Intensität der Resonanzbodenschwingungen ein.
Zurück	-6db ~ +2db	Stellt die Verstärkungslautstärke der hinteren Lautsprecherboxen ein.

ANMERKUNG

Diese Parameter werden automatisch im Speicherbereich Global gespeichert, wenn das Gerät ausgeschaltet wird.

Üben mit dem Metronom

Das Metronom sorgt für ein gleichmäßiges Tempo, um das Üben am Klavier in einem konstanten Tempo zu unterstützen.

- Drücken Sie die Taste [M].

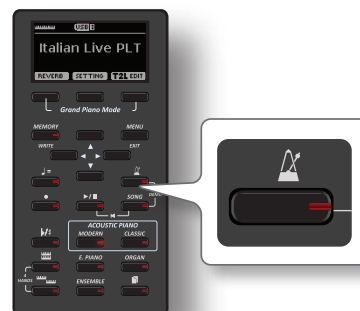

Die Taste [M] blinkt, und das Metronom ertönt.

Zum Ändern des Tempowertes siehe "Einstellen des Tempowertes" (S. 34).

- Um das Metronom zu stoppen, drücken Sie noch einmal die Taste [M].

Die Tastenanzeige [M] schaltet die Beleuchtung aus.

Metronom-Einstellungen

Auf VIVO H10 MG können Sie auch festlegen, wann und wie das Metronom erklingen soll:

- Halten Sie die Taste [M] gedrückt, bis die auf der folgenden Seite gezeigte Anzeige erscheint.



Die Metronomeinstellungen können auch mit der [MENU]-Taste TEMPOMETRONOME ausgewählt werden.

- Verwenden Sie die Tasten [▲] [▼], um den Parameter auszuwählen.
- Verwenden Sie die Tasten [◀] [▶], um den Wert einzustellen.

Sie können folgende Metronom-Parameter einstellen:

Parameter	Einstellung	Erläuterung
Volume	1~100	Stellt den Pegel des Metronoms ein.
Downbeat	OFF, ON	Wählen Sie "ON", um den Downbeat-Ton (der erste Schlag eines Taktes in der Musik) zu aktivieren. Standard: ON
Klicken Sie auf		Gibt die Auflösung des Metronoms an.

- Um den Ton des Metronoms stumm zu schalten, drücken Sie die Funktionstaste "MUTE ON".

Drücken Sie erneut, um sie wieder zu aktivieren.

MEMO

Die Einstellungen können im globalen Speicher des VIVO H10 MG gespeichert werden.

Sie die Tasten [▲] [▼], um die Tempoanzeige auszuwählen, und verwenden Sie die Tasten [◀] [▶], um ein voreingestelltes Tempo auszuwählen.



Die Tempoangaben sind die folgenden:

Parameter	Einstellung	Zugewiesener Tempowert
Voreingestelltes Tempo	GRAVE,	40
	LARGO,	45
	LARGHETTO,	49
	LENTO,	51
	ADAGIO,	57
	ANDANTE,	61
	ANDANTINO,	71
	MODERATO,	81
	ALLEGRO,	101
	ALLEGRETTO,	113
	VIVACE,	127
	PRESTO,	145
PRESTISSIMO	181	

Einstellen des Tempowertes

Sie können das Tempo des Metronoms ändern.

MEMO

Sie können auch die Funktion TAP TEMPO verwenden, um das gewünschte Tempo einzustellen. Siehe Verwenden Sie die Tap-Tempo-Funktion, um den Tempowert einzustellen hier unten.

- Drücken Sie die Taste .



Die folgende Seite wird angezeigt:



Die Metronomeinstellungen können auch mit der [MENU]-Taste TEMPO/TEMPO_TAP ausgewählt werden.

- Verwenden Sie die Tasten [◀] [▶], um den Tempowert einzustellen.

Parameter	Einstellung
	20 ~ 300

- Auf der gleichen Anzeigeseite können Sie das Tempo mit der Tempoanzeige einstellen. Die Tempobezeichnung steht normalerweise am Anfang der Partitur. Verwenden

Half und Double

- Verwenden Sie die Funktionstasten [HALF] oder [DOUBLE], um den Tempowert zu halbieren oder zu verdoppeln.

Verwenden Sie die Tap-Tempo-Funktion, um den Tempowert einzustellen

- Drücken Sie die Taste  mindestens dreimal im gewünschten Tempo.

Das Gerät berechnet die Intervalle zwischen Ihren Anschlägen und stellt den entsprechenden Tempowert ein.

Einstellen der Taktart des Metronoms

Die Taktart ist eine Notationskonvention, die angibt, wie viele Schläge ein Takt enthält und welcher Notenwert einem Schlag zugeordnet ist. In einer Partitur steht die Taktart am Anfang des Stücks.

- Auf der Seite TEMPO/TAP können Sie mit den Tasten [▲] [▼] und [◀] [▶] den Wert der Taktart ändern.



Parameter	Einstellung
Zeitsignatur	2/2,
	2/4 ~ 15/4,
	2/8 ~ 15/8

MEMO

Die Einstellungen können im globalen Speicher des VIVO H10 MG gespeichert werden.

Einstellen der Tastaturreaktion (Tastendruck)

Wenn die Reaktion der Tastatur nicht Ihrem Geschmack entspricht, können Sie sie anpassen. Sie können zwischen bis zu vier dynamischen Reaktionen wählen.

1. Drücken Sie die Taste [MENU/EXIT] und wählen Sie die Funktion SETTINGKEYBOARDTOUCH mit den Tasten [▲], [▼] und [▶]. Siehe "Bewegen des Cursors und Einstellen von Parameterwerten" (S. 25).

Die folgende Seite wird angezeigt.



2. Verwenden Sie die Schaltflächen [◀] [▶], um die gewünschte dynamische Reaktion auszuwählen.

Die folgenden Einstellungen sind verfügbar:

Einstellung	Wert	Erläuterung	
Tastatur Touch	Light++, Licht+, Licht, Normal, Heavy, Heavy+, Heavy++, Fixed [1~127]	Bereich "Heavy": Wählen Sie diese Einstellung für maximale Ausdruckskraft. Selbst kleine Veränderungen in der Kraft, mit der Sie eine Taste anschlagen, führen zu hörbaren Veränderungen. Der Nachteil ist jedoch, dass man die Tasten kräftig anschlagen muss, um die maximale Lautstärke zu erreichen. "Normal": Mittlere Geschwindigkeitsempfindlichkeit. Die Tastatur reagiert auf Änderungen der Anschlagsstärke, aber die maximale Lautstärke kann leichter erreicht werden als mit "Hard". Bereich "Light": Wählen Sie diese Einstellung, wenn Sie es gewohnt sind, auf einer elektronischen Orgel zu spielen, oder wenn Sie nicht möchten, dass Änderungen der Anschlagsdynamik größere Lautstärkeänderungen bewirken. "Fixed": Wählen Sie diese Einstellung, wenn alle Noten, die Sie auf der Tastatur spielen, den gleichen Anschlagswert haben sollen. Wenn Sie diesen Parameter einstellen, kann das Feld "Festwert" bearbeitet werden.	
	*Fester Wert	1~127	Ermöglicht es Ihnen, den Wert einzustellen, wenn "Kurve" auf "Fest" eingestellt ist.

[*] Dieser Parameter kann nur bearbeitet werden, wenn der Parameter "Keyboard Touch" auf "Fixed" eingestellt ist.

Anpassen der globalen Tastaturreaktion (Key Touch)

Wir haben bereits gesehen, wie Sie die Reaktion der Tastatur aus 7 vordefinierten Kurven auswählen können: Heavy ++, Heavy+, Heavy, Normal, Light, Light+, Light++. Im Folgenden wird gezeigt, wie Sie die Velocity-Kurve ausgehend von einer der voreingestellten Kurven nach Ihren Wünschen verändern können.

1. Drücken Sie die Taste [MENU/EXIT] und wählen Sie die Funktion SETTINGKEYBOARDTOUCH. Siehe "Bewegen des Cursors und Einstellen von Parameterwerten" (S. 25).

Die folgende Seite wird angezeigt.



2. Verwenden Sie die Schaltflächen [◀] [▶], um die gewünschte dynamische Reaktion auszuwählen.

3. Zum Anpassen der Geschwindigkeitskurve drücken Sie die Funktionstaste "VELOCITY".
4. Verwenden Sie die Tasten [◀] [▶], um einen der 5 Punkte auszuwählen, die die Kurve charakterisieren: "pp", "p", "mf", "f", "ff".
5. Verwenden Sie die Schaltflächen [▲] [▼], um den Wert des ausgewählten Punktes zu ändern.

Kurvenpunkt	Erläuterung
	"pp" steht für <i>pianissimo</i> und bedeutet "sehr leise".
	Das "p" steht für <i>Piano</i> und bedeutet "weich".
	"mf" steht für <i>mezzo-forte</i> und bedeutet "halb laut".
	Das "f" steht für <i>forte</i> und bedeutet "laut".
	"ff" steht für <i>fortissimo</i> und bedeutet "sehr laut".

6. Verwenden Sie die Funktionstaste "RESET", um den Punkt auf den Standardwert zurückzusetzen.

ANMERKUNG

Ihre Velocity-Kurve wird automatisch im globalen Bereich gespeichert, wenn das Gerät ausgeschaltet wird.

Master Equalizer

Der Equalizer gibt Ihnen die Möglichkeit, die tiefen und hohen Frequenzen des Tons zu verstärken oder zu reduzieren. Stellen Sie die Master EQ-Parameter ein, um den bestmöglichen Klang zu erzielen, wenn Sie über verschiedene Wiedergabesysteme, Kopfhörer oder ein externes Lautsprechersystem hören.

1. Drücken Sie die Taste [MENU/EXIT] und wählen Sie EFFECTSMASTEREQ



2. Verwenden Sie die Tasten [▲], [▼], um den Parameter auszuwählen, und verwenden Sie die Tasten [◀] [▶], um den Wert einzustellen.

Parameter	Einstellung	Erläuterung
High Gain	-12~ 0 +12 dB	Verwenden Sie diesen Parameter, um den Pegel der hohen Frequenz einzustellen. Positive Werte verstärken (erhöhen) die Lautstärke der betreffenden Frequenz. Negative Werte reduzieren (dämpfen) sie.
High Freq	400 ~ 10000 Hz	Mit diesem Parameter können Sie die Cutoff-Frequenz des Hochtonbereichs einstellen.
Mid Freq	100 ~ 8000 Hz	Mit diesem Parameter können Sie die Cutoff-Frequenz des mittleren Bandes einstellen.
Mid Gain	-12~ 0 +12 dB	Verwenden Sie diesen Parameter, um den Pegel der ausgewählten MID-Frequenz einzustellen. Positive Werte verstärken (erhöhen) die Lautstärke dieser Frequenz. Negative Werte reduzieren (dämpfen) sie.
Mid Q	0.5 ~ 12.0	Bewegen Sie diesen Parameter, um die Breite des Bereichs um die Mittenfrequenz einzustellen, der von der Verstärkungseinstellung beeinflusst wird. Höhere Werte von Mid Q legen den engsten Bereich fest
Low Gain	-12~ 0 +12 dB	Verwenden Sie diesen Parameter, um den Pegel der tiefen Frequenzen einzustellen. Positive Werte verstärken (erhöhen) die Lautstärke der betreffenden Frequenz. Negative Werte reduzieren (dämpfen) sie.
Low Freq	40 ~ 600 Hz	Mit diesem Parameter können Sie die Cutoff-Frequenz des Low-Bandes einstellen.

2. Verwenden Sie die Tasten [▲], [▼], um die gewünschte Voreinstellung auszuwählen.
3. Drücken Sie die Funktionstaste "SELECT", um Ihre Wahl zu bestätigen.
Das "EQ"-Symbol wird hervorgehoben, um anzuzeigen, dass die Voreinstellung geladen wurde.

Speichern Ihrer Benutzervoreinstellung

Nehmen Sie die erforderlichen Einstellungen vor, um den für Sie besten Klang zu erzielen.

1. Drücken Sie auf der Seite "MASTER EQ" die Funktionstaste "SAVE".

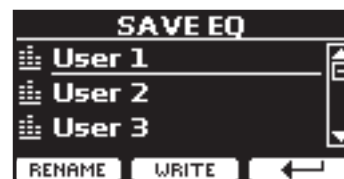

2. Wenn Sie möchten, können Sie der Voreinstellung einen Namen geben, indem Sie die Funktionstaste "RENAME" drücken. Einzelheiten zum Umbenennen finden Sie unter "Zuweisung des von Ihnen angegebenen Namens" (S. 25).
3. Drücken Sie die Funktionstaste "WRITE", um Ihre Voreinstellung zu speichern.
Auf dem Display erscheint eine Bestätigungsmeldung.

Wiederherstellen der Werkseinstellungen (Factory Reset)

Mit der folgenden Funktion können Sie die ursprünglichen Werkseinstellungen des VIVO H10 MG wiederherstellen.

WARNUNG

Alle Daten werden gelöscht. Sichern Sie Ihre eigenen Einstellungen auf einem USB-Speicher.

1. Drücken Sie die Taste [MENU/EXIT] und wählen Sie mit den Tasten [▲], [▼] und [▶] die Funktion FACTORY RESET. Siehe "Bewegen des Cursors und Einstellen von Parameterwerten" (S. 25).

Auf dem Display erscheint das folgende Fenster.



2. Drücken Sie die Funktionstaste "YES" und fahren Sie fort.
Die Meldung "Complete" informiert Sie darüber, dass die VIVO H10 MG initialisiert wurde.

ANMERKUNG

Die Funktion Factory Reset initialisiert auch den globalen Bereich.

Master-Equalizer-Voreinstellung

VIVO H10 MG wird mit einigen Voreinstellungen geliefert, die in bestimmten Situationen nützlich sein können oder eine gute Möglichkeit für den Einstieg darstellen. Vielleicht möchten Sie mit einer Voreinstellung beginnen, diese dann anpassen, bis sie genau richtig ist, und sie im Benutzerbereich speichern.

1. Drücken Sie auf der Seite "MASTER EQ" die Funktionstaste "PRESET".

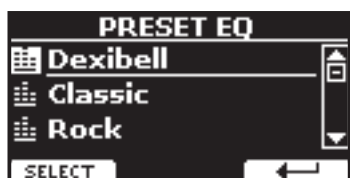

Wiederherstellung der Werksklänge

Mit dieser Funktion können Sie alle Klangbibliotheken so wiederherstellen, wie sie werkseitig ausgeliefert wurden.

1. Drücken Sie die Taste [MENU/EXIT] und wählen Sie die Funktion **FACTORY SOUND**. Siehe "Bewegen des Cursors und Einstellen von Parameterwerten" (S. 25).

Es erscheint die folgende Seite:

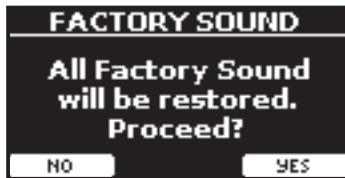

2. Drücken Sie die Funktionstaste "YES" und fahren Sie fort.

Die Meldung "Complete" informiert Sie darüber, dass die VIVO H10 MG Sound Libraries wiederhergestellt wurden.

Wenn Sie die Soundbibliotheken nicht mehr wiederherstellen möchten, drücken Sie die Funktionstaste "NEIN"

So schützen Sie Ihre Einstellungen, Inhalte und Tonlisten (Backup)

Sie können den Inhalt, die Einstellungen und die Tonliste von Ihrem VIVO H10 MG auf einem USB-Speicher sichern.

Diese Funktion ist auch nützlich, bevor Sie Ihr Gerät zur Reparatur einschicken.

1. Drücken Sie die Taste [MENU/EXIT] und wählen Sie die Funktion **BACKUP**. Siehe "Bewegen des Cursors und Einstellen von Parameterwerten" (S. 25).

Es erscheint die folgende Seite:



Sichern Sie Ihre Einstellungen, Inhalte und Tonliste

1. Schließen Sie den USB-Speicher an, auf dem Sie Ihre Daten speichern möchten. Siehe "Anschließen eines USB-Speichers (im Handel erhältlich)" (S. 21).
2. Wählen Sie die Funktion "EXPORT BACKUP". Siehe "Bewegen des Cursors und Einstellen von Parameterwerten" (S. 25).

Es erscheint die folgende Seite:



3. Wenn Sie Ihre Sicherung benennen möchten, finden Sie weitere Informationen unter "Zuweisung des von Ihnen angegebenen Namens" (S. 25).

4. Drücken Sie die Funktionstaste "OK", um die Funktion auszuführen.

Die folgenden Daten werden gespeichert:

Daten sichern
Globale Parameter
Master Eq Benutzerparameter
Speicher-Parameter
Parametersatz Speicher
MIDI Benutzerparameter einstellen
Temperament Benutzerskala Parameter
Liste der Klangbibliothek
MIC-Voreinstellung

Wiederherstellen Ihrer Einstellungen, Inhalte und Tonliste

1. Schließen Sie den USB-Speicher an, der die Daten enthält. Siehe "Anschließen eines USB-Speichers (im Handel erhältlich)" (S. 21).
2. Wählen Sie die Funktion "IMPORT BACKUP". Siehe "Bewegen des Cursors und Einstellen von Parameterwerten" (S. 25).

Der Inhalt des USB-Speichers wird angezeigt:



3. Wählen Sie mit den Tasten [▲][▼] die gewünschten Sicherungsdaten aus.
4. Drücken Sie die Funktionstaste "IMPORT", um die Funktion auszuführen.

Es erscheint die folgende Seite:

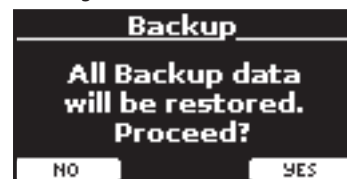

5. Drücken Sie die Funktionstaste "YES", um fortzufahren. Alle Daten werden wiederhergestellt.

13 Zusätzlicher Sound (Sound Library)

Was ist eine Sound Library?

Der Sound (Patch) in den DEXIBELL-Geräten besteht aus mehreren Oszillatoren, die Wellenformen reproduzieren. Der Patch enthält auch Informationen über Pitch, TVA, TVF-Hüllkurve, Filter und so weiter. All dies und mehr trägt zur Klangformung bei.

Eine Soundbibliothek enthält Sounds, die dieselben Wellenformen verwenden. Die Bibliothek "Electric Piano" enthält zum Beispiel die folgenden Klänge: Dyno Stage, Suitcase, Phaser EP, etc.

Sound Library Speicherstruktur

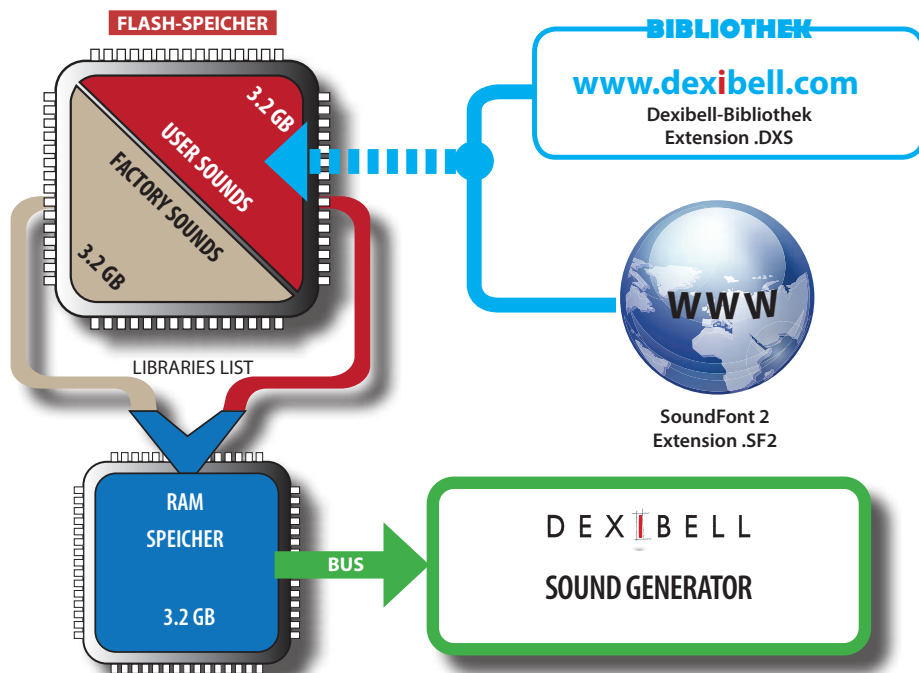

Der interne Flash-Speicher von VIVO H10 MG enthält die Sound Libraries. Dieser Speicher ist in zwei Teile zu je 3,2 GB unterteilt:

- der erste, nicht löschbare Teil enthält die Werksbibliotheken.
- der zweite Teil, programmierbar, kann die User Sound Libraries enthalten.

Anhand der Liste der zu ladenden Bibliotheken lädt VIVO H10 MG beim Einschalten die Soundbibliotheken aus dem internen Flash-Speicher in das interne RAM von 3,2 GB. In der Standardeinstellung enthält die Liste nur die Werksbibliotheken.

Sie können die neuen Libraries in den User Sound Bereich laden, indem Sie sie aus der DEXIBELL Library (www.dexibell.com) oder aus Sounds von Drittanbietern (.SF2 Erweiterung) übernehmen.

Über eine programmierbare Liste können Sie auswählen, welche Sound-Libraries (User oder Factory oder Teile davon) in den internen RAM-Speicher geladen werden sollen. Sie können entscheiden, ob Sie die werksseitigen Sounds vollständig ersetzen und alle Sounds aus dem Bereich der Benutzersounds laden oder ob Sie einen Teil der Sounds aus dem werksseitigen Bereich und einen anderen aus dem Bereich der Benutzersounds laden möchten.

Klangbibliothek



VIVO H10 MG gibt Ihnen die Möglichkeit, neue Sounds zu installieren:

- DEXIBELL Official Sounds (.DXS-Erweiterung)
Diese Klänge werden auf der folgenden Website verfügbar sein und heruntergeladen werden können:

<http://www.dexibell.com/>

Besuchen Sie unsere Website regelmäßig, um neue Sounds und Updates zu erhalten!

- Sounds von Drittanbietern (.SF2-Erweiterung)

Im Internet finden Sie viele Soundbibliotheken mit der Erweiterung .SF2. VIVO H10 MG ist mit diesen Sounds kompatibel.

können erneut geladen werden. Siehe "Wiederherstellung einer Bibliothek aus dem "INTERNEN ARCHIV"" (S. 40) und "Wiederherstellung der Werksklänge" (S. 37).

1. Drücken Sie die Taste [MENU/EXIT], wählen Sie die Funktion SOUND LIBRARY und drücken Sie die Taste [▶]. Siehe "Bewegen des Cursors und Einstellen von Parameterwerten" (S. 25).

Es erscheint eine Seite wie diese:



Die Liste der Sound Libraries im internen Speicher wird angezeigt. Links neben jedem Bibliotheksnamen finden Sie ein Symbol:

Symbol	Erläuterung
	Der Library-Sound stammt aus den Factory Sound Libraries.

Sound Libraries entfernen und hinzufügen

Auf der Seite "SOUND LIBRARY" können Sie entscheiden, welche Bibliotheken in den RAM-Bereich geladen werden sollen.

ANMERKUNG

Die entfernten Bibliotheken werden nicht gelöscht. Sie verbleiben im Werksbereich ("INTERNES ARCHIV") und

Symbol	Erläuterung
	Der Library-Sound stammt aus den User Sound Libraries.

Am unteren Rand des Bildschirms können Sie zwei Funktionen abrufen: "ENTFERNEN" und "HINZUFÜGEN". Im Folgenden wird erklärt, wie Sie Soundbibliotheken entfernen oder hinzufügen können.

Entfernen einer Sound Library



1. Wählen Sie mit den Tasten [▲] [▼] die Klangbibliothek aus, die Sie vorübergehend entfernen möchten.
2. Wenn Sie wissen wollen, welche Sounds in der Bibliothek enthalten sind, drücken Sie die Taste [▶], um sie zu öffnen.



3. Wenn Sie die Klänge der Bibliothek anhören möchten, verwenden Sie die [▲] [▼] Tasten, um den Sound auszuwählen und die Noten über die Tastatur des VIVO H10 MG zu aktivieren.

Wenn Sie diese Geräusche nicht benötigen, können Sie mit der Entfernung fortfahren.

4. Drücken Sie auf der Seite "TONBIBLIOTHEK" die Funktionstaste "LÖSCHEN", um die Löschung durchzuführen.

Das Display zeigt an:



5. Drücken Sie die Funktionstaste "YES", um die Entfernung durchzuführen.

Drücken Sie "NEIN", wenn Sie die Funktion nicht mehr ausführen wollen.

HINWEIS AUF DIE ENTFERNUNG VON SOUNDBIBLIOTHEKEN

- **Werksbibliotheken** - Die Werksbibliotheken werden nicht gelöscht, sondern aus der Liste der beim Start zu ladenden Bibliotheken entfernt.
- **Benutzer-Soundbibliotheken**. Die User Sound Libraries werden dauerhaft gelöscht. Stellen Sie sicher, dass Sie eine Sicherungskopie haben, falls Sie sie wieder benötigen.

So laden Sie Sound-Bibliotheken von einem USB-Speicher

Sie können Sounds aus dem User Sound Memory von VIVO H10 MG importieren und in Ihren Performances verwenden. Um sie zu importieren, benötigen Sie einen USB-Speicher und einen Personal Computer.

Laden einer Klangbibliothek von einem USB-Speicher

1. Laden Sie mit Ihrem Computer die neue Sound-Library von der DEXIBELL-Website (.DXS) oder von einer anderen Website (.SF2) herunter.
2. Erstellen Sie einen Ordner "SOUND" im Stammverzeichnis des USB-Speichers.
3. Kopieren Sie die Klangbibliothek (.DXS/.SF2) in den Ordner "/SOUND" des USB-Speichers.
4. Stecken Sie den USB-Speicher in den USB-Anschluss VIVO H10 MG. Siehe "Anschließen eines USB-Speichers (im Handel erhältlich)" (S. 21).
5. Siehe "Hinzufügen einer Bibliothek von einem USB-Speicher" (S. 39), um die Klangbibliothek zu importieren.

Hinzufügen einer Bibliothek



1. Drücken Sie die Funktionstaste "ADD", um eine Bibliothek hinzuzufügen.

Das Display zeigt die zuvor entfernten Bibliotheken an:



Im obigen Beispiel ist die Liste der entfernten Bibliotheken leer (keine Bibliothek wurde zuvor gelöscht). In diesem Fall können Sie nur Bibliotheken aus einem zuvor geladenen USB-Speicher hinzufügen.

Das folgende Beispiel zeigt, dass einige Bibliotheken entfernt wurden, und die Liste von "INTERNAL ARCHIVE" zeigt, welche das sind:



2. Wenn Sie Informationen über den freien internen RAM-Speicher erhalten möchten, drücken Sie die Funktionstaste "FREE SIZE".



Die Seite zeigt den verfügbaren internen RAM-Speicher in MB und Prozent an.

Diese Funktion ist nützlich, um zu erfahren, wie viel freier Speicher zum Laden neuer Bibliotheken zur Verfügung steht.

Hinzufügen einer Bibliothek von einem USB-Speicher

1. Wie Sie die Bibliothek auf Ihren USB-Speicher laden, erfahren Sie unter "Laden einer Klangbibliothek von einem USB-Speicher" (S. 39).

2. Stecken Sie den USB-Speicher in den USB-Anschluss des VIVO H10 MG.
3. Drücken Sie auf der Seite "INTERNES ARCHIV" die Funktionstaste "USB", um die Klangbibliotheken auf dem USB-Speicher aufzulisten.

Die folgende Seite wird angezeigt:



Das Instrument zeigt die im Ordner "\SOUND" des USB-Speichers enthaltenen Klangbibliotheken an.

MEMO

Um in den Ordnern zu navigieren, verwenden Sie die Taste [▶], um einen Ordner zu öffnen, und die Taste [◀], um zu einer höheren Ebene zurückzukehren.

Drücken Sie die Funktionstaste "INTERN", um zur Anzeige des internen Archivs zurückzukehren.

4. Verwenden Sie die Tasten [▲] [▼], um die gewünschte Klangbibliothek auszuwählen.
5. Um die Klangbibliothek zu öffnen, drücken Sie die Taste [▶]. Der/die in der Bibliothek enthaltene(n) Sound(s) wird/werden angezeigt.



6. Verwenden Sie die Tasten [▲] [▼], um die Klänge auszuwählen und sie über die Tastatur anzuhören. Wenn die Sounds Ihren Vorstellungen entsprechen, können Sie die Bibliothek in den internen Speicher importieren.
7. wenn Sie wissen wollen, wie groß die Bibliothek ist, drücken Sie die Funktionstaste "INFO".



8. Drücken Sie die Funktionstaste "IMPORT ALL", um die Klangbibliothek zu importieren. Das Instrument fragt Sie, in welche Klangfamilie Sie die Bibliothek importieren möchten:



9. Wählen Sie mit den Tasten [▶] [◀] aus, in welche Klangfamilie Sie die Bibliothek importieren möchten.
10. Drücken Sie die Funktionstaste "EXECUTE", um die Funktion auszuführen.

Eine Bestätigungsmeldung informiert Sie darüber, dass die Klangbibliothek importiert wurde.

Wiederherstellung einer Bibliothek aus dem "INTERNEN ARCHIV"

Dank dieser Funktion können Sie zuvor entfernte interne Bibliotheken wieder laden.



1. Verwenden Sie die Tasten [▲] [▼], um die Bibliothek auszuwählen, die Sie in den internen Speicher laden möchten.
2. Um die Soundbibliothek zu öffnen, drücken Sie die Taste [▶]. Der/die in der Bibliothek enthaltene(n) Sound(s) wird/werden angezeigt.



3. Verwenden Sie die Tasten [▲] [▼], um die Klänge auszuwählen und sie über die Tastatur anzuhören. Wenn der Sound Ihren Vorstellungen entspricht, können Sie die Bibliothek in den internen Speicher importieren.
4. wenn Sie wissen wollen, wie groß die Bibliothek ist, drücken Sie die Funktionstaste "INFO".



5. Drücken Sie die Funktionstaste "IMPORT ALL", um die Klangbibliothek zu importieren. Das Instrument fragt Sie, in welche Klangfamilie Sie die Bibliothek importieren möchten:



6. Wählen Sie mit den Tasten [▶] [◀] aus, in welche Klangfamilie Sie die Bibliothek importieren möchten.
7. Drücken Sie die Funktionstaste "EXECUTE", um die Funktion auszuführen.

Eine Bestätigungsmeldung informiert Sie darüber, dass die Klangbibliothek importiert wurde.

Wiederherstellung des Werksklangs

Siehe "Sound Libraries entfernen und hinzufügen" (S. 38).

14 Toneinstellungen (Export/Import)

Dies ist eine nützliche Funktion, mit der Sie ein Sound-Set für einen Auftritt vorbereiten können. Wenn Sie bei einer Aufführung nur Klavierklänge verwenden wollen, können Sie ein Sound Set erstellen, das nur Klavierklänge enthält. Auf diese Weise können Sie die maximale Größe des internen Speichers des Instruments für Klavierklänge nutzen.

Sie können auch Tonsätze von der Website <http://www.dexibell.com/> herunterladen.

Exportieren eines Soundsets ("EXPORT SETUP")

Mit dieser Funktion können Sie die von Ihnen vorbereiteten Sounds auf einen USB-Speicher exportieren.

1. Bereiten Sie Ihr Sound Set mit den zuvor erläuterten Funktionen vor: "HINZUFÜGEN" und "ENTFERNEN". Siehe "Sound Libraries entfernen und hinzufügen" (S. 38).
2. Stecken Sie einen USB-Speicher in den USB-Anschluss Ihres Geräts.
3. Drücken Sie die Taste [MENU/EXIT] und wählen Sie mit den Tasten [▲][▼] die Funktionsgruppe "SOUND SETUP".



Die Seite "SOUND SET" wird angezeigt:



4. Verwenden Sie die Tasten [▲][▼], um "EXPORT SETUP" auszuwählen, und drücken Sie die Taste [▶], um die Funktion aufzurufen.

Die Anzeige wechselt zu:



5. Wenn Sie Ihr Sound Set benennen möchten, sehen Sie bitte unter "Zuweisung des von Ihnen angegebenen Namens" (S. 25) nach.
6. Drücken Sie die Funktionstaste "OK", um Ihre Einstellung zu speichern.

Es wird vorübergehend eine Bestätigungsmeldung angezeigt.

Importieren eines Soundsets ("IMPORT SETUP")

Diese Funktion importiert den zuvor auf einem USB-Speicher gespeicherten Sound-Satz.

ANMERKUNG

Bevor Sie ein Sound Set importieren, bedenken Sie, dass Ihr aktuelles Sound Set im internen Speicher ersetzt wird.

Sie können externe Soundbibliotheken verlieren, die zuvor

von einem USB-Speicher geladen wurden. Was die internen Soundbibliotheken betrifft, so ist das kein Problem, Sie können sie im "INTERNEN ARCHIV" wiederherstellen. Siehe "Hinzufügen einer Bibliothek" (S. 39).

1. Stecken Sie einen USB-Speicher, der ein zuvor gespeichertes Sound Set enthält, in den USB-Anschluss Ihres Instruments.
2. Drücken Sie die Taste [MENU/EXIT] und verwenden Sie die Tasten [▲][▼], um die Funktionsgruppe "SOUND SETUP" auszuwählen.



Die Seite "SOUND SET" wird angezeigt:



3. Verwenden Sie die Tasten [▲][▼], um "IMPORT SETUP" auszuwählen, und drücken Sie die Taste [▶], um die Funktion aufzurufen.

Das Display zeigt die Liste der Tonsätze auf dem USB-Speicher an:

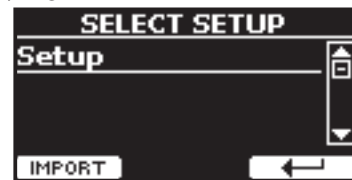

4. Verwenden Sie die Tasten [▲][▼], um das Tonset auszuwählen.
5. Drücken Sie die Funktionstaste "IMPORT" F1, um das Sound Set zu laden.

Es wird vorübergehend eine Bestätigungsmeldung angezeigt.

T2L-Modellierung



Die revolutionäre Technologie, die in allen Modellen der DEXIBELL Digitalpianos zu finden ist. T2L-Modelling ist die Kombination innovativer Technologien, die entwickelt wurden, um eine maximale Klangfarbengenauigkeit und eine präzise Klangreaktion auf die vielfältigen Artikulationen eines Pianisten zu erreichen.

Die T2L-Modellierung verfügt über zahlreiche Algorithmen, die alle Eigenschaften eines akustischen Klaviers simulieren. Sie kümmert sich um viele Aspekte wie:

No Damper ("No Damper" bei hohen Noten)

Die letzten 18 höheren Töne haben wie bei einem akustischen Instrument keine Dämpfer und können daher auch beim Loslassen der Tasten frei schwingen. Die Dauer dieser Noten, die im Staccato-Modus gespielt werden, ist viel länger als die der vorherigen Noten, die stattdessen die Präsenz des Dämpfers haben



FP-Simulation ("Forte Pedal" Simulation mehrerer Aktionen)

Das "Forte"-Pedal (Sustain) führt mehrere Aktionen aus, die durch diese Funktion simuliert werden.

- A) Wenn das "Forte"-Pedal gedrückt wird, wird ein Geräusch erzeugt, das die Dämpferreibbewegungsgeräusche von Filzen beim Loslassen von den Saiten simuliert (Dämpferreibbewegungsgeräusch).
- B) Wenn Sie das Forte-Pedal drücken, werden die aktiven Noten mit Resonanzen angereichert, die von allen Saiten erzeugt werden, die dank der erhöhten Dämpfer frei schwingen können (Saitenresonanz). Das Ergebnis der Saitenresonanz ist, dass sich der Klang einer gehaltenen Note durch den Einsatz des Forte-Pedals wesentlich vom Klang einer gerade gehaltenen Note unterscheidet.
- C) Wenn das "Forte"-Pedal losgelassen wird, wird ein Geräusch simuliert, das dem mechanischen Geräusch eines akustischen Instruments entspricht (Sustain Pedal Mechanical Noise)



(A) & (B) "Forte"-Pedal gedrückt, Filzdämpfer werden angehoben



(C) "Forte"-Pedal wird losgelassen, Filzdämpfer liegen auf den Saiten auf

SP-Simulation ("Soft Pedal" Simulation)

Das "Soft"-Pedal verändert die Lautstärke und die Klangfarbe des Sounds und simuliert die "Soft"-Funktion eines akustischen Klaviers.



Weiches Pedal

Geringfügige Ergänzungen oder Klangveränderungen vornehmen

Obwohl Dexibell-Sounds entwickelt wurden, um die maximale Klanggenauigkeit zu erreichen, können Sie sie nach Ihrem Geschmack verändern oder neue Klänge erzeugen.

1. Wählen Sie den Ton, den Sie personalisieren möchten.
2. Drücken Sie auf der Hauptseite die Funktionstaste "T2L", um die Editor-Funktion aufzurufen.

MEMO

Sie können diese Funktion auch durch Drücken der Taste [MENU]T2L EDITOR auswählen.

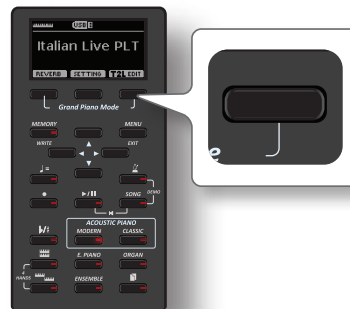

Das Display zeigt die Editor-Klangseite an, die alle möglichen Parameter für die von Ihnen gewählte Klangfarbe enthält:

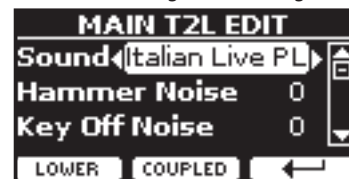

Im obigen Beispiel wurde das italienische Live Platinum ausgewählt.

3. Wählen Sie mit den Tasten [▲] [▼] den Parameter, den Sie ändern möchten.
4. Verwenden Sie die Tasten [◀] [▶], um den Wert einzustellen.
5. Um einen Ton im LOWER- oder COUPLED-Teil zu ändern, drücken Sie die entsprechende Funktionstaste.

Speichern Ihrer Änderungen

Alles, was Sie tun müssen, ist, Ihre Einstellungen in einem Speicher zu speichern. Siehe "Arbeit mit den Speichern" (S. 53).

Zu bearbeitende Parameter

Die Parameterliste hängt von den Eigenschaften des gewählten Klangs ab.

Hammergeräusche (Taste On impulsive Geräusche)



Das Anschlagen von Noten enthält einen impulsiven Teil des Klangs, der durch den Schlag des Hammers auf die Saiten erzeugt wird und durch die Resonanz des Klavierkörpers verstärkt und gehalten wird. Es steht eine Funktion zur Verfügung, mit der dieses Element des Klangs reduziert/erhöht werden kann.

Parameter	Einstellung
Hammergeräusch	-64 ~ 0 ~ +63

Geräusch beim Ausschalten der Taste (mechanische Geräusche beim Ausschalten der Taste)

Das Loslassen von Tasten verursacht mechanische Geräusche, die proportional zur Geschwindigkeit des Loslassens selbst sind. Dieses Verhalten des akustischen Instruments wird durch diese Funktion wiedergegeben

Parameter	Einstellung
Taste aus Geräusch	-64 ~ 0 ~ +63

Dämpfergeräusch

Dies ist das typische Geräusch eines akustischen Klaviers, wenn das Pedal gedrückt (alle Dämpfer anheben) oder losgelassen (alle Dämpfer senken) wird.



Parameter	Einstellung
Dämpfergeräusch	-64 ~ 0 ~ +63

String Reso (Sympathische harmonische Resonanzen)

Wie beim akustischen Klavier kann man, wenn man einige Tasten gedrückt hält und andere Noten im Staccato-Modus spielt, eine Vielzahl zusätzlicher Obertöne hören, dank der "sympathetischen Resonanz", die durch die frei schwingenden Saiten (aufgrund der erhöhten Dämpfer) der gehaltenen Noten erzeugt wird.



Parameter	Einstellung
String Reso	-64 ~ 0 ~ +63

Dämpfer Reso

Es ist das typische Geräusch, das von den frei schwingenden Saiten (alle Dämpfer angehoben) erzeugt wird, wenn das Dämpferpedal gedrückt wird.

Parameter	Einstellung
Dämpfer Reso	-64 ~ 0 ~ +63

Cabinet Reso (Wurly, Ac. Gitarre, und Harfe)

Mit diesem Parameter können Sie die Resonanz des Gehäuses erhöhen oder verringern.

Parameter	Einstellung
Cabinet Reso	-64 ~ 0 ~ +63

Glocke (für E-Piano)

Der "Glockenklang" ist charakteristisch für einige elektrische Klaviere, die in den 1970er Jahren besonders populär wurden.

Sie können die Lautstärke dieses typischen Geräusches einstellen.

Parameter	Einstellung
Glocke	-64 ~ 0 ~ +63

Klicken Sie (für Vintage-Orgel)

Der Tastenklick ist typisch für alte Orgeln. Es handelt sich um einen elektrischen Knall, der durch den Kontakt der Tasten verursacht wurde. Es wurde als Fehler angesehen, es gab alle möglichen Bemühungen, ihn zu reduzieren, aber er konnte nie beseitigt werden. Inzwischen ist er zum charakteristischen "Klick" für Rock- und moderne Musiker geworden. Sie können die Lautstärke des Klicktons beim Drücken und Loslassen einer Taste einstellen.

Parameter	Einstellung
Klicken Sie auf	-64 ~ 0 ~ +63

Growl (für Elektrisches Klavier)

Dies ist eine typische Verzerrung des Klangs während des Phasenanschlags, die einen "knurrenden" Effekt erzeugt. Mit diesem Parameter können Sie den Effekt verstärken oder abschwächen.

Parameter	Einstellung
Growl	-64 ~ 0 ~ +63

Off Noise (für Clavinet, Harpsy, Kirchenorgel, E. Piano, Bass, Trompete)

Sie können die Stärke des Geräuscheffekts einstellen, den einige Instrumente beim Loslassen der Taste erzeugen.

Parameter	Einstellung
Off Noise	-64 ~ 0 ~ +63

On Noise (für Trompete, Flügelhorn)

Mit diesem Parameter wird die Lautstärke des Trompetengeräusches beim Drücken des Kolbens eingestellt.

Parameter	Einstellung
On Noise	-64 ~ 0 ~ +63

Attack, Hold, Decay, Sustain und Release (für Blechbläser, Streicher, Pad, Chor, Synth)

Diese Parameter charakterisieren die Hüllkurve des Klangs. Wird zum Beispiel eine Orgeltaste gedrückt, erklingt ein Ton mit konstanter Lautstärke; wird die Taste losgelassen, klingt der Ton schnell ab. Im Gegensatz dazu ist der Klang einer Gitarre unmittelbar nach dem Anzupfen einer Saite am lautesten und klingt schnell wieder ab. Versuchen Sie, die Hüllkurve eines Klangs mit diesen Parametern zu verändern.

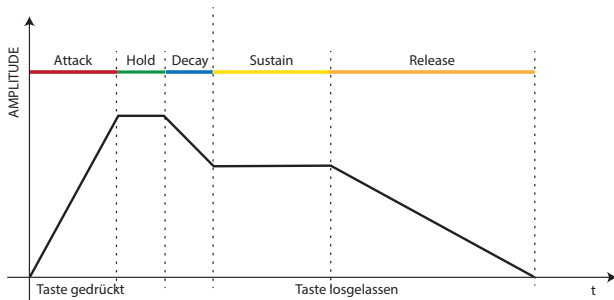

Parameter	Einstellung
Attack	
Hold	
Decay	-64 ~ 0 ~ +63
Sustain	
Release	

Ride

Dieser Parameter erhöht oder verringert die Lautstärke des Ride-Cymbals-Sounds, der in der "Ac. Bass&Ride"-Ton.

Parameter	Einstellung
Ride	-64 ~ 0 ~ +63

Verstärker-Rauschen

Dieser Parameter simuliert das Rauschen des Bassverstärkers.

Parameter	Einstellung
Verstärker-Rauschen	-64 ~ 0 ~ +63

Saitengeräusch

Dieser Parameter simuliert die Resonanz der Basssaiten.

Parameter	Einstellung
Saitengeräusch	-64 ~ 0 ~ +63

Key Noise

Dieser Parameter simuliert das Rauschen der Saxophontaste.

Parameter	Einstellung
Key Noise	-64 ~ 0 ~ +63

Polyphonic

Dieser Parameter ist nützlich, wenn Sie einige Soloinstrumente wie Flöte, Geige, Saxophon, Trompete und Akkordeon verwenden.

Parameter	Einstellung	Erläuterung
Polyphonic	Low, High, Last, Poly	<p>Low - Der Part wird monophon und spielt die ganz linke Note, die Sie gespielt haben.</p> <p>Hoch - Der Part wird monophon und spielt die ganz rechte Note, die Sie gespielt haben.</p> <p>Last - Der Part spielt monophon.</p> <p>Poly - Der Part spielt polyphon.</p>

Blow

Das Blasen ist wahrscheinlich der wichtigste Teil eines Holzblasinstruments. Mit diesem Parameter wird die Stärke des Anblasens in einem Flötenklang eingestellt.

Parameter	Einstellung
Blow	-64 ~ 0 ~ +63

Pluck

Dieser Parameter wird verwendet, um die Sounds von "Pedal Bass" und "Pedal DoubleBs" zu betonen. Er dient dazu, die Attack-Phase des Klangs zu betonen.

Parameter	Einstellung
Pluck	-64 ~ 0 ~ +63

Anpassen der Anschlagdynamik der Tastatur an den Klang

Mit der Funktion "Velocity Compand" im T2L MENU können Sie die Keyboard-Anschlagstärke für jeden Sound einstellen. Sie können die Anschlagstärke eines Piano-Sounds erweitern und die Anschlagstärke eines Streicher- oder Pad-Sounds komprimieren.

1. Rufen Sie die Funktion "T2L EDITOR" auf und wählen Sie den Keyboard-Part und den Sound, den Sie bearbeiten möchten. Siehe "Geringfügige Ergänzungen oder Klangveränderungen vornehmen" (S. 42)
2. Im folgenden Beispiel haben wir den Sound des Main-Parts ausgewählt. Verwenden Sie die Tasten [▲] [▼], um den Cursor zu bewegen und die Funktion "Velocity Compand" auszuwählen.



3. Drücken Sie die Taste [▶], um die Funktion aufzurufen. Es erscheint die folgende Seite:

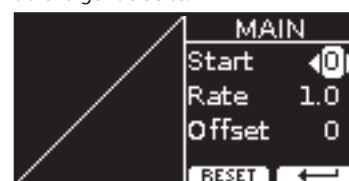

4. Verwenden Sie die Tasten [▲] [▼], um einen der drei verfügbaren Parameter auszuwählen.
5. Verwenden Sie die Tasten [◀] [▶], um den ausgewählten Parameter einzustellen.

Parameter	Einstellung	Erläuterung
Start	0~127	Es ist der Ausgangspunkt der Geschwindigkeitskurve, an dem Sie mit der Kompression oder Expansion arbeiten wollen.
Rate	0.1~8.0	Es ist der Kompressions-/Expansionskoeffizient, den Sie verwenden möchten.
Offset	0~127	Das ist der Mindestwert der Geschwindigkeit.

Im folgenden Beispiel wurde der Startpunkt auf 52, der "Offset" auf den Wert 35 und die Rate auf 2,7 gesetzt.

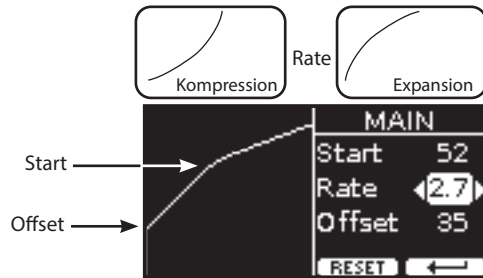

- Drücken Sie die Funktionstaste "RESET", um die Parameter auf den Standardwert zurückzusetzen.

16 Verwendung eines Mikrofons (optional)

Wenn Sie ein optionales Mikrofon an die MIC-Buchse anschließen, können Sie es verwenden:

- Begleiten Sie sich selbst, während Sie singen. Siehe "Anschließen eines optionalen Mikrofons" (S. 20).
- Fügen Sie Gesangseffekte wie Hall und Verzögerung hinzu und passen Sie den Klang Ihrer Stimme mit einem speziellen Equalizer an.
- Steuern Sie den Dynamikbereich Ihrer Stimme mit einem speziellen Kompressor.
- Schneiden Sie die tiefen Frequenzen Ihrer Stimme mit einem Low Cut Filter ab.
- Wählen Sie einfach aus sechs Mikrofoneinstellungen, die bereits werkseitig als "Standard", "Talk" usw. voreingestellt sind.
- Nehmen Sie Ihre Stimme in hoher Tonqualität auf. Siehe "Aufzeichnung Ihres Auftritts" (S. 52)

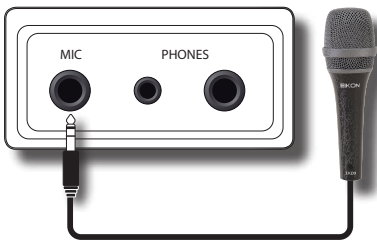

ANMERKUNG

Verwenden Sie nur dynamische Mikrofone.

Vorsichtsmaßnahmen bei der Verwendung eines Mikrofons

- Verringern Sie die Lautstärke, bevor Sie ein Mikrofon an das VIVO H10 MG anschließen. Wenn die Lautstärke beim Anschließen eines Mikrofons erhöht wird, können Geräusche über die Lautsprecher ausgegeben werden.
- Je nach der Position des Mikrofons im Verhältnis zu den Lautsprechern Ihres Instruments oder/und Ihres Verstärkersystems kann es zu Heulgeräuschen kommen.

Hier kann Abhilfe geschaffen werden:

- Ändern der Ausrichtung des Mikrofons.
- Wenn Sie externe Lautsprecher verwenden, sollten Sie das Mikrofon in einem größeren Abstand zu ihnen aufstellen.
- Absenken der Lautstärkepegel.

Einstellen des Mikrofonpegels und der Stärke der Vokaleffekte

1. Singen oder sprechen Sie in das Mikrofon und drehen Sie allmählich den "MIC LEVEL"-Regler, um die Lautstärke Ihrer Stimme anzupassen und sie mit der Lautstärke des Klavierklangs auszugleichen.

ANMERKUNG

Wenn Sie nichts hören, überprüfen Sie die Einstellung des [VOLUME]-Reglers.



2. Verwenden Sie den Regler "MIC EFFECT", um die Stärke des Gesangseffekts (Reverb und Delay) einzustellen. Drehen Sie ihn nach rechts, um den Effekt zu verstärken, und nach links, um ihn zu verringern.

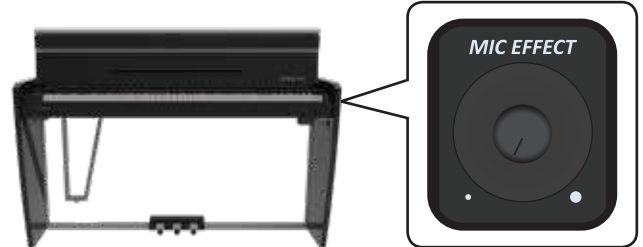

Mikrofon-Voreinstellung

VIVO H10 MG verfügt über eine Reihe von Einstellungen, mit denen Sie Ihre Stimme an verschiedene Situationen anpassen können. Zusätzlich ist es möglich, alle MIC-Parameter nach Belieben anzupassen, um Ihr persönliches Preset zu erstellen und im Speicher zu speichern.

Auswählen einer MIC-Voreinstellung

1. Drücken Sie die Taste [MENU/EXIT] und wählen Sie die Funktion MICROPHONE. Siehe "Bewegen des Cursors und Einstellen von Parameterwerten" (S. 25).

Die folgende Seite wird angezeigt.



2. Drücken Sie die Funktionstaste "PRESET", um auf die Seite "MIC PRESET" zu gelangen.



3. Verwenden Sie die Tasten [▲], [▼], um die gewünschte Voreinstellung auszuwählen, und drücken Sie die Funktionstaste "SELECT", um sie aufzurufen.

Speichern Ihrer MIC-Voreinstellung

Erstellen Sie Ihre Einstellungen, indem Sie die verschiedenen Parameter von Equalizer, Kompressor, Delay, Reverb usw. nach Belieben anpassen.

Auf der Hauptseite des "MICROPHONE":



1. Drücken Sie die Funktionstaste "SAVE", um auf die Seite "SAVE MIC PRESET" zu gelangen.



Die Liste der Voreinstellungen wird angezeigt.

- Verwenden Sie die Tasten [▲], [▼], um den Speicherort auszuwählen.

Umbenennen Ihrer Voreinstellung

Wenn Sie nicht umbenennen müssen, springen Sie zu WRITE Ihre Voreinstellung.

- Drücken Sie die Funktionstaste "RENAME", um Ihre Voreinstellung umbenennen.



- Verwenden Sie die Tasten [▲][▼] und [◀][▶], um Ihre Voreinstellung umbenennen. Siehe "Zuweisung des von Ihnen angegebenen Namens" (S. 25) für weitere Informationen.
- Drücken Sie die Funktionstaste "OK", um den Namen zu bestätigen. Die Voreinstellung wird umbenannt und die Liste der Benutzervoreinstellungen wird wieder angezeigt.

WRITE Ihre Voreinstellung

- Drücken Sie die Funktionstaste "WRITE", um Ihre Voreinstellung zu speichern.



Die Voreinstellung wird gespeichert und die Liste der Benutzervoreinstellungen wird wieder angezeigt.

Dedizierte Vokaleffekte hinzufügen

Nutzen Sie die Stimmefeffekte von VIVO H10 MG, um Ihre Stimme zu verbessern.

REVERB-EFFEKT

Was ist der Reverb-Effekt? Wenn Sie in einem beliebigen Raum oder im Freien ein Geräusch machen, wandern die Schallwellen durch den Raum, prallen an den Wänden ab und kehren als verzögertes Echo zu Ihren Ohren zurück. Dieser Effekt verleiht dem Klang Tiefe und verleiht ihm eine Nah-Fern-Dimension. Reverb und Delay sind die am häufigsten verwendeten Effekte.

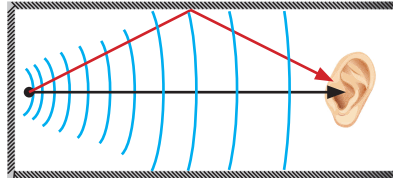

VIVO H10 MG gibt Ihnen die Möglichkeit, diesen Effekt durch zahlreiche Voreinstellungen (Makros) und Parameter wie die Größe des Raums, den Pegel usw. zu steuern.

VERZÖGERUNGSEFFEKT

Was ist der Delay-Effekt? Es ist das Ergebnis der Reflexion des Klangs, ähnlich dem Hall, aber es funktioniert in großen Räumen wie einer Schlucht oder in einem riesigen Raum. Verzögerung wird auch als Echo bezeichnet.

Sie können diesen Effekt durch viele Voreinstellungen (Makros) und Parameter wie die Dauer der Verzögerung, den Pegel usw. steuern.

Reverb-Effekt

- Drücken Sie die Taste [MENU/EXIT] und wählen Sie die Funktion MICROPHONEReverb. Siehe "Bewegen des Cursors und Einstellen von Parameterwerten" (S. 25).

Die folgende Seite wird angezeigt.



- Verwenden Sie die Tasten [▲], [▼], um den Parameter auszuwählen, und verwenden Sie die Tasten [◀][▶], um den Wert einzustellen.
- Verwenden Sie die Funktionstaste "ON OFF", um den Halleffekt zu aktivieren oder zu deaktivieren.

Parameter	Einstellung	Erläuterung
Makro	Halle, Mittlerer Saal, Konzertsaal, Großer Saal, Kathedrale, Kammer, Veranstaltungsort, Ambiente, Holzzimmer, Backsteinzimmer, Studiokabine, Platte, Helle Feder, AmpSpring	Mit diesem Parameter können Sie einen der voreingestellten Halltypen auswählen.
Ebene	0 ~ 127	Stellen Sie die Menge des Reverb-Effekts ein.
Damp	0 ~ 127	Stellt die Dämpfung des Raumes ein
RoomSize	0 ~ 127	Sie bestimmt die Größe des simulierten Raums.
Width	0 ~ 127	Stellt die Stereobreite des Reverb-Effekts ein.

Parameter	Einstellung	Erläuterung
Predelay	0 ~ 127 ms	Stellt die Verzögerung zwischen dem Direktsignal und dem Zeitpunkt ein, an dem der Nachhall zu arbeiten beginnt. Damit wird der Abstand zwischen dem Originalsignal und den reflektierenden Oberflächen simuliert

MEMO

Wenn Sie diese Einstellungen zu einem späteren Zeitpunkt wieder verwenden möchten, sollten Sie sie in einer MIC-Voreinstellung speichern. Siehe "Speichern Ihrer MIC-Voreinstellung" (S. 46).

Verzögerungseffekt

1. Drücken Sie die Taste [MENU/EXIT] und wählen Sie die Funktion MICROPHONEDelay. Siehe "Bewegen des Cursors und Einstellen von Parameterwerten" (S. 25).

Die folgende Seite wird angezeigt.

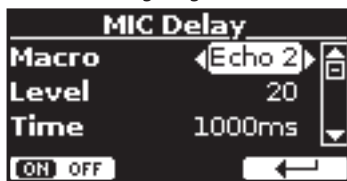

2. Verwenden Sie die Tasten [▲], [▼], um den Parameter auszuwählen, und verwenden Sie die Tasten [◀] [▶], um den Wert einzustellen.
3. Verwenden Sie die Funktionstaste "ON OFF", um den Verzögerungseffekt zu aktivieren oder zu deaktivieren.

Parameter	Einstellung	Erläuterung
Makro	Stimme 1, Stimme 2, Stimme 3, Stimme 4, Echo 1, Echo 2	Mit diesem Parameter können Sie einen der voreingestellten Verzögerungstypen auswählen.
Ebene	0 ~ 127	Stellen Sie die Menge des Verzögerungseffekts ein.
Zeit	0 ~ 1000 ms	Legt die Verzögerungszeit fest.
Feedback	-96% ~ +96%	Stellt den Anteil des Verzögerungstons ein, der in den Effekt zurückgeführt wird. Negative (-) Einstellungen kehren die Phase um.

MEMO

Wenn Sie diese Einstellungen zu einem späteren Zeitpunkt wieder verwenden möchten, sollten Sie sie in einer MIC-Voreinstellung speichern. Siehe "Speichern Ihrer MIC-Voreinstellung" (S. 46).

Einstellen des Mikrofon-Equalizers

Was ist ein Equalizer?

Ein Equalizer (EQ) besteht aus einer Reihe von Audiofiltern, die die Amplitude von Audiosignalen bei bestimmten Frequenzen anpassen. Mit diesem Equalizer können Sie den Klang Ihrer Stimme anpassen.

1. Drücken Sie die Taste [MENU/EXIT] und wählen Sie die Funktion MICROPHONEEqualizer. Siehe "Bewegen des Cursors und Einstellen von Parameterwerten" (S. 25).

Die folgende Seite wird angezeigt.



2. Verwenden Sie die Tasten [▲], [▼], um den Parameter auszuwählen, und verwenden Sie die Tasten [◀] [▶], um den Wert einzustellen.
3. Verwenden Sie die Funktionstaste "ON OFF", um den Equalizer zu aktivieren oder zu deaktivieren.

Parameter	Einstellung	Erläuterung
Low Freq	40Hz, 60Hz, 80Hz, 100Hz, 120Hz, 150Hz, 200Hz, 250Hz, 300Hz, 400Hz, 500Hz, 600Hz	Mit diesem Parameter können Sie die Cutoff-Frequenz des Low-Bandes einstellen.
Low Gain	-12~ 0 +12 dB	Verwenden Sie diesen Parameter, um den Pegel der tiefen Frequenzen einzustellen. Positive Werte verstärken (erhöhen) die Lautstärke der betreffenden Frequenz. Negative Werte reduzieren (dämpfen) sie.
Mid Freq	100Hz, 150Hz, 200Hz, 250Hz, 300Hz, 350Hz, 400Hz, 450Hz, 500Hz, 550Hz, 600Hz, 650Hz, 700Hz, 750Hz, 800Hz, 850Hz, 900Hz, 950Hz, 1KHz, 1,5KHz, 2KHz, 3KHz, 4KHz, 5KHz, 6KHz, 7KHz, 8KHz	Mit diesem Parameter können Sie die Cutoff-Frequenz des mittleren Bandes einstellen.
Mid Gain	-12~ 0 +12 dB	Verwenden Sie diesen Parameter, um den Pegel der ausgewählten MID-Frequenz einzustellen. Positive Werte verstärken (erhöhen) die Lautstärke) diese Frequenz. Negative Werte reduzieren (dämpfen) sie.
High Freq	400Hz, 600Hz, 800Hz, 1KHz, 1,5KHz, 2KHz, 3KHz, 4KHz, 5KHz, 6KHz, 7KHz, 8KHz, 10KHz	Mit diesem Parameter können Sie die Cutoff-Frequenz des Hochtonbereichs einstellen.
High Gain	-12~ 0 +12 dB	Verwenden Sie diesen Parameter, um den Pegel der ausgewählten Hochfrequenz einzustellen. Positive Werte verstärken (erhöhen) die Lautstärke) diese Frequenz. Negative Werte reduzieren (dämpfen) sie.
Mid Q	0.5 ~ 12	Bewegen Sie diesen Parameter, um die Breite des Bereichs um die Mittenfrequenz einzustellen, der von der Verstärkungseinstellung beeinflusst wird. Höhere Werte von Mid Q legen den engsten Bereich fest.

MEMO

Wenn Sie diese Einstellungen zu einem späteren Zeitpunkt wieder verwenden möchten, sollten Sie sie in einer MIC-Voreinstellung speichern. Siehe "Speichern Ihrer MIC-Voreinstellung" (S. 46).

Einstellung des Mikrofonkompressors

Was ist ein Kompressor?

Ein Kompressor reduziert den Dynamikbereich eines Audiotracks, indem er den Lautstärkepegel der lautesten Teile absenkt. Dies führt zu einer Audiospur, die weniger Lautstärkeschwankungen aufweist. Die Audiokompression ist ein Muss, besonders für die Sprachaufnahme. Er gleicht die schwankenden Pegel aus, die ein Sänger erzeugen kann, und senkt die Transienten, die digitale Verzerrungen verursachen können.

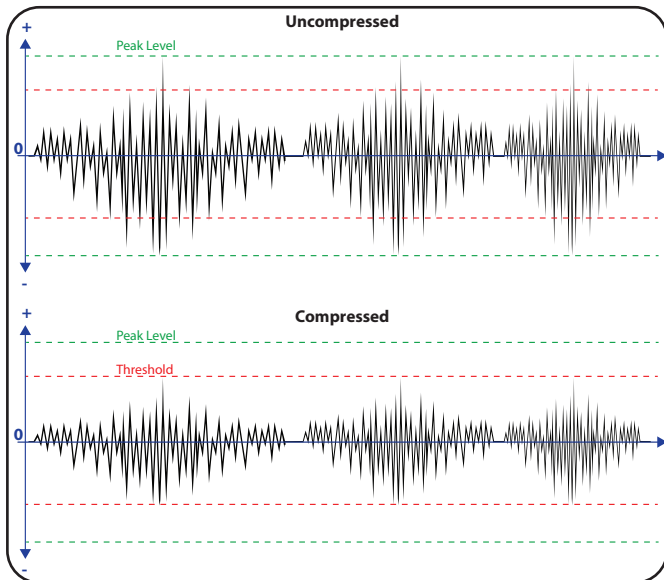

1. Drücken Sie die Taste [MENU/EXIT] und wählen Sie die Funktion MICROPHONECompressor. Siehe "Bewegen des Cursors und Einstellen von Parameterwerten" (S. 25).

Die folgende Seite wird angezeigt.

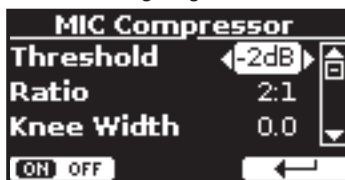

2. Verwenden Sie die Tasten [▲], [▼], um den Parameter auszuwählen, und verwenden Sie die Tasten [◀] [▶], um den Wert einzustellen.
3. Verwenden Sie die Funktionstaste "ON OFF", um den Kompressor ein- oder auszuschalten.

Parameter	Einstellung	Erläuterung
Schwellenwert	-40 ~ 0 dB	Stellt die Lautstärke ein, bei der die Kompression beginnt.
Ratio	1:1, 1.2:1, 1.4:1, 1.6:1, 1.8:1, 2:1, 3:1, 4:1, 5:1, 6:1, 7:1, 8:1, 9:1, 10:1, 11:1, 12:1, INF:1	Der Ratio-Parameter gibt an, wie stark das Signal komprimiert werden soll, wenn es den Schwellenwert überschritten hat. 1:1 bedeutet keine Kompression. 2:1 bedeutet beispielsweise, dass für jede 2 dB Lautstärke, die über den Schwellenwert hinausgeht, nur 1 dB nach außen dringen darf. INF:1 bedeutet, dass kein Signal die Amplitude des Schwellenwerts überschreitet.

Parameter	Einstellung	Erläuterung
Kniebreite	0.0 ~ 1.0	Der Parameter "Knie" bezieht sich darauf, wie der Kompressor zwischen dem nicht komprimierten und dem komprimierten Zustand eines Audiosignals übergeht. Übergang hart (0,0) oder weich (1,0).
Angriffszeit	0 ~ 250 ms	Die "Attack Time" ist die Zeit, die der Audioprozessor benötigt, um das Signal nach Überschreiten des Schwellenwerts vollständig zu komprimieren.
Freigabezeit	0 ~ 1000 ms	Die "Release Time" gibt an, wie lange der Kompressor braucht, um die Kompression zu entspannen, nachdem das Signal unter den Schwellenwert gefallen ist.
Gain	-24 ~ +24 dB	Erhöhen oder verringern Sie die Lautstärke des komprimierten Signals.

MEMO

Wenn Sie diese Einstellungen zu einem späteren Zeitpunkt wieder verwenden möchten, sollten Sie sie in einer MIC-Voreinstellung speichern. Siehe "Speichern Ihrer MIC-Voreinstellung" (S. 46).

Einstellung des Tiefpassfilters

Was ist ein Tiefpassfilter?

Auch als Hochpassfilter bekannt, ist es ein Filter, der es ermöglicht, niederfrequente Signale zu unterdrücken, normalerweise von 40 bis 300 Hz. Diese Frequenzen sind oft dieselben, die auch mit dem Raumgeräusch in Verbindung gebracht werden.

1. Drücken Sie die Taste [MENU/EXIT] und wählen Sie die Funktion MICROPHONELowCut Filter. Siehe "Bewegen des Cursors und Einstellen von Parameterwerten" (S. 25).

Die folgende Seite wird angezeigt.

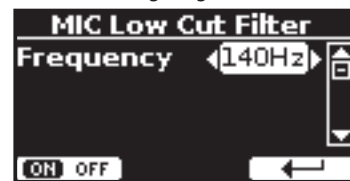

2. Verwenden Sie die Tasten [◀] [▶], um den Wert einzustellen.
3. Verwenden Sie die Funktionstaste "ON OFF", um die Filterung zu aktivieren oder zu deaktivieren.

Parameter	Einstellung	Erläuterung
Frequenz	40Hz, 60Hz, 80Hz, 100Hz, 120Hz, 140Hz, 160Hz, 180Hz, 200Hz, 220Hz, 240Hz, 260Hz, 280Hz, 300Hz	Verwenden Sie diesen Parameter, um die Grenzfrequenz einzustellen.

MEMO

Wenn Sie diese Einstellungen zu einem späteren Zeitpunkt wieder verwenden möchten, sollten Sie sie in einer MIC-Voreinstellung speichern. Siehe "Speichern Ihrer MIC-Voreinstellung" (S. 46).

17 Üben mit Song Player

In diesem Abschnitt wird erklärt, wie Sie die im internen Speicher oder im USB-Speicher (im Handel erhältlich) gespeicherten Musiktitel wiedergeben können.

Sie können üben, den Hintergrundsong mitzuspielen.

VIVO H10 MG die folgenden Dateitypen wiedergeben:

Datei Typ	Extension
Audio-Dateien	.mp3
	.wav
	.aiff oder .aif



Das Display zeigt die Song-Hauptseite an und der Name des aktuellen Songs wird angezeigt, falls er bereits geladen ist.

Einen Song abspielen

Laden eines Titels aus dem internen Speicher

1. Drücken Sie die Taste [SONG]. Seine Anzeige leuchtet.



Das Display zeigt die Song-Hauptseite an und der Name des aktuellen Songs wird angezeigt, falls er bereits geladen ist.



2. Drücken Sie die Funktionstaste "SONG LIST". Das Display zeigt den Inhalt des internen Song-Speichers an.



3. Verwenden Sie die [▲][▼], um durch die Dateien zu blättern und den zu ladenden Titel auszuwählen.
4. Drücken Sie die Funktionstaste "SELECT", um den Song zu laden, den Sie üben möchten.

Laden eines Titels vom USB-Speicher

1. Schließen Sie einen USB-Speicher an, der Titel enthält. Siehe "Anschließen eines USB-Speichers (im Handel erhältlich)" (S. 21).

2. Drücken Sie die Funktionstaste "SONG LIST". Das Display zeigt den Inhalt des internen Song-Speichers an.



3. Um den Inhalt des USB-Speichers aufzulisten, drücken Sie die Funktionstaste "USB".

Das Display zeigt den Inhalt des USB-Speichers an.

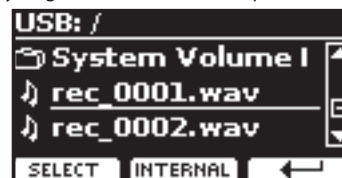

4. Verwenden Sie die Tasten [▲][▼], um durch Dateien und Ordner zu blättern.
5. Wenn sich der gewünschte Titel in einem Ordner befindet, müssen Sie zunächst diesen Ordner auswählen, die Funktionstaste "OPEN" drücken, um den Inhalt anzuzeigen, und dann den Titel auswählen. Wenn Sie einen Ordner versehentlich geöffnet haben, drücken Sie die Funktionstaste "←", um zu einer höheren Ebene zurückzukehren.
6. Drücken Sie die Funktionstaste "SELECT", um den Song zu laden, den Sie üben möchten. Das Liedsymbol wird hervorgehoben, um das ausgewählte Lied anzuzeigen.

Abspielen des geladenen Titels

1. Drücken Sie die Taste [▶/||].
Die Anzeige der Taste [▶/||] leuchtet und die Wiedergabe des Titels beginnt.
2. Drücken Sie die Taste [▶/||] erneut, um die Songwiedergabe anzuhalten.
Die Taste [▶/||] wird dunkel.

3. Um zum Anfang des Songs zurückzukehren, drücken Sie gleichzeitig die Tasten [▶/II] und [SONG]
4. Drücken Sie noch einmal [▶/II], um die Wiedergabe fortzusetzen.

Nützliche Song-Controls

VIVO H10 MG verfügt über nützliche Bedienelemente, mit denen Sie die Lautstärke einstellen, innerhalb des aktuell ausgewählten Titels zurück- oder vorspulen können usw.

1. Laden Sie den Titel, den Sie wiedergeben möchten. Siehe "Einen Song abspielen" (S. 50).

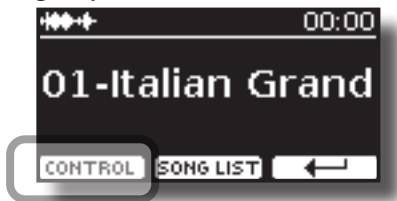

2. Drücken Sie auf der Song-Hauptseite die Funktionstaste "CONTROL".

Das Display zeigt an:



3. Wählen Sie mit den Tasten [▲][▼] den Steuerungsparameter aus.
4. Verwenden Sie die Tasten [◀][▶], um Ihre Einstellung zu wählen.

Parameter	Wert	Erläuterung
Volume	0~127	Einstellen der Lautstärke des Song-Players
Zeit	Das hängt von der Dauer des Liedes ab	<ul style="list-style-type: none"> • Drücken Sie die Taste [◀], um innerhalb des Titels zurückzuspulen • Drücken Sie die Taste [▶], um innerhalb des Titels schnell vorzuspulen
Loop-Modus	OFF, SONG, LIST	<p>"OFF": No loops. Die Wiedergabe stoppt am Ende des aktuell ausgewählten Titels.</p> <p>"SONG": Wiederholt fortlaufend die Wiedergabe des aktuell ausgewählten Titels. Die Wiedergabe wird wiederholt, bis Sie einen anderen Titel auswählen oder die Wiedergabe des Titels beenden.</p> <p>"LIST": Wiederholt kontinuierlich die Wiedergabe aller in einem Ordner vorhandenen Musikdateien in fortlaufender Reihenfolge. Die Wiedergabe wird wiederholt, bis Sie einen anderen Titel auswählen oder die Wiedergabe stoppen.</p>

18 Aufzeichnung Ihres Auftritts

Mit Ihrem Digitalpiano können Sie Ihr Spiel aufzeichnen und intern oder auf einem USB-Speichergerät speichern.

Das Aufnehmen und Wiedergeben des Gespielten auf dem Instrument kann eine effektive Übungshilfe sein.

Aufzeichnung als Audiodaten

Ihr Auftritt wird als Audiodaten aufgezeichnet. Der aufgenommene Song kann auf Ihrem Computer, Telefon und in jedem Audioplayer verwendet werden.

ANMERKUNG

Um diese Aufzeichnungsmethode zu verwenden, müssen Sie ein USB-Laufwerk (separat erhältlich) an den USB-Speicheranschluss anschließen (S. 21).

ANMERKUNG

Trennen Sie den USB-Speicher nicht während der Songaufnahme oder bevor die Bestätigungsmeldung am Ende der Aufnahme angezeigt wird.

Über die Aufzeichnungsdateien

Die Audiodateien werden im Ordner "Aufnahme" auf dem USB-Speicher gespeichert.

Wenn der Ordner "Aufnahme" nicht existiert, wird er automatisch bei der ersten Aufnahme erstellt.

Die Songs werden unter einer anderen fortlaufenden Nummer gespeichert: rec_0001.wav, rec_0002.wav usw.

Aufzeichnung Ihrer Musik als Audiodaten (WAVE).

Diese nützliche Funktion ermöglicht Stereoaufnahmen in professioneller Qualität. Wenn ein Mikrofon an der MIC-Buchse angeschlossen ist, können Sie der Aufnahme Ihre Stimme hinzufügen.

Sie können direkt über einen tragbaren Musikplayer mit Hilfe eines Computers wiedergeben.

Die Aufnahmen werden auf einem externen USB-Speicher (im Handel erhältlich) gespeichert.

Darüber hinaus ermöglicht das VIVO H10 MG Digitalpiano die Aufnahme von Audiodaten von einem Bluetooth-Gerät. Siehe "Drahtlose Funktion" (S. 59).

ANMERKUNG

- Sie benötigen einen USB-Speicher (im Handel erhältlich), um Ihre Leistung aufzuzeichnen.

Audio Recorder Format Spezifikationen

Audio-Format	Spezifikation
WAV	48 kHz, 32 Bit, Stereo

Bevor Sie mit der Aufnahme beginnen

1. Schließen Sie den USB-Speicher an, auf dem Sie die Audiodaten speichern möchten. Siehe "Anschließen eines USB-Speichers (im Handel erhältlich)" (S. 21).
2. Bereiten Sie alles vor, was Sie aufnehmen möchten: Wählen Sie die Klangfarbe und den Keyboard-Modus, den Sie für die Performance verwenden möchten. Siehe "Auswählen von Tönen" (S. 26).
3. Falls gewünscht, lassen Sie das Metronom erklingen. Siehe "Üben mit dem Metronom" (S. 33).

MEMO

Das Metronomsignal wird nicht aufgezeichnet.

Aufnahme starten/stoppen

4. Drücken Sie die Taste [●] (Rec), um die Aufnahme zu starten.
Die Anzeige der Taste [●] leuchtet auf und VIVO H10 MG nimmt alles auf, was Sie auf der Tastatur spielen.
5. Drücken Sie am Ende des Titels die Taste [●] (Rec), um die Aufnahme zu beenden.
Die Aufnahme wird gestoppt und auf dem Display erscheint eine Bestätigungsmeldung.
Ihre Audiodatei wird im Ordner "Aufnahme" auf dem USB-Speicher gespeichert.

Anhören Ihrer Aufnahme

6. Drücken Sie die Taste ▶/||, um Ihren Song anzuhören.

Wenn Sie erneut aufnehmen möchten, wiederholen Sie den Vorgang ab Schritt 4.

ANMERKUNG

Sie sollten den USB-Speicher immer sicher auswerfen, bevor Sie ihn physisch aus der USB-Buchse ziehen. Bevor Sie den USB-Speicher abtrennen, verwenden Sie die Funktion "USB REMOVE". Siehe "Sicheres Entfernen des USB-Speichers" (S. 22).

So nehmen Sie Ihre Performance über eine vorhandene Audiodatei auf (Overdub)

Dies ist eine Technik, die bei Audioaufnahmen verwendet wird. Spielen Sie eine neue Performance ab, während Sie eine bestehende Audioaufnahme anhören. Alles wird in einem neuen Lied festgehalten.

1. Schließen Sie den USB-Speicher an, auf dem Sie die Audiodaten speichern möchten. Siehe "Anschließen eines USB-Speichers (im Handel erhältlich)" (S. 21).
2. Bereiten Sie alles vor, was Sie aufnehmen möchten: Wählen Sie die Klangfarbe und den Keyboard-Modus, den Sie für die Performance verwenden möchten. Siehe "Auswählen von Tönen" (S. 26).
3. Laden Sie eine vorhandene Audiodatei. Siehe "Laden eines Titels aus dem internen Speicher" (S. 50).
4. Drücken Sie die Taste [●] (Rec), um die Aufnahme zu starten.
5. Drücken Sie die Taste ▶/||, um die Wiedergabe der Audiodatei als Hintergrund zu starten.
6. Spielen Sie Ihre Performance ab, während Sie die Audiodatei hören.
7. Drücken Sie am Ende des Songs die Taste [●] (Rec), um die Aufnahme zu beenden.
Die Aufnahme wird gestoppt und auf dem Display erscheint eine Bestätigungsmeldung.
8. Drücken Sie die Taste ▶/||, um Ihren Song anzuhören.

19 Arbeit mit den Speichern

Die Verwendung der Memories ist viel schneller als der Aufruf einer der Funktionen von VIVO H10 MG, die Änderung der Einstellungen usw. während des Spiels.

VIVO H10 MG bietet 80 Speicherplätze, auf denen Sie fast alle Einstellungen (oder Registrierungen) speichern können, die Sie auf dem Bedienfeld und den verschiedenen Displayseiten vornehmen. Zusätzliche Memories können direkt von einem USB-Speicher importiert werden.

Über die Struktur von Memories und Memory Set.

Die von Ihnen erstellten Memories werden im internen Memory Set oder in einem zuvor im USB-Speicher gespeicherten externen Memory Set gespeichert. So können Sie eine Reihe von Erinnerungen für Hochzeiten, eine andere für Firmenveranstaltungen, eine dritte für Jubiläen usw. vorbereiten.

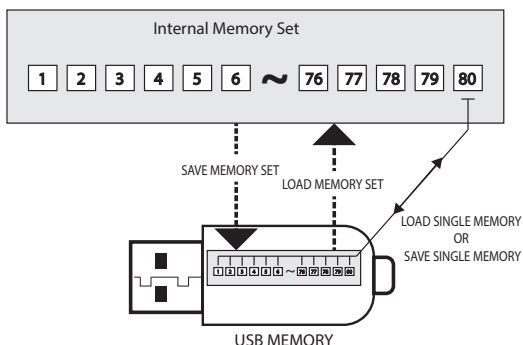

Speichern der Einstellungen im internen Speicher

1. Ändern Sie alle Einstellungen so, wie Sie sie speichern möchten. Einzelheiten zu den gespeicherten Einstellungen finden Sie auf S. 62.
2. Halten Sie die Taste [MEMORY/WRITE] gedrückt, bis auf dem Display erscheint:



Die Anzeige der Taste [MEMORY/WRITE] blinkt und die Liste des internen Speichers wird angezeigt.

MEMO

Sie können diese Funktion auch durch Drücken der Taste [MENU] MEMORYWRITE auswählen.

3. Verwenden Sie die Tasten [▲][▼], um den Cursor innerhalb der Liste an die Stelle zu bewegen, an der Sie den Speicher ersetzen möchten.
4. Drücken Sie zur Bestätigung die Funktionstaste "SAVE". Die Anzeige wechselt zu:



5. Wenn Sie Ihren neuen Speicher benennen möchten, finden Sie weitere Informationen unter "Zuweisung des von Ihnen angegebenen Namens" (S. 25).
6. Drücken Sie die Funktionstaste "OK", um den Speicher zu speichern. Der Speicher wird gespeichert und die Liste des internen Speichers wird angezeigt.



Abrufen der Einstellungen aus dem internen Speicher

1. Drücken Sie die Taste [MEMORY/WRITE]. Die Anzeige der Taste [MEMORY/WRITE] leuchtet konstant und die Liste des internen Speichers wird angezeigt.



MEMO

Sie können diese Funktion auch durch Drücken der Taste [MENU] MEMORYRECALL auswählen.

2. Verwenden Sie die Tasten [▲][▼], um den Cursor innerhalb der Liste zu bewegen und den Speicher auszuwählen, den Sie abrufen möchten.
3. Drücken Sie die Funktionstaste "RECALL", um den Speicher abzurufen. Der Speicher wird abgerufen und auf dem Display wird der Speicher hervorgehoben.



Speichern Ihrer Einstellungen auf dem USB-Speicher (im Handel erhältlich)

1. Schließen Sie den USB-Speicher an, auf dem Sie den Speicher speichern möchten. Siehe "Anschließen eines USB-Speichers (im Handel erhältlich)" (S. 21).
2. Ändern Sie alle Einstellungen so, wie Sie sie speichern möchten.
3. Halten Sie die Taste [MEMORY/WRITE] gedrückt, bis auf dem Display erscheint:



Die Liste des internen Speichers wird angezeigt.

MEMO

Sie können diese Funktion auch durch Drücken der Taste [MENU]MEMORYWRITEauswählen.

- Drücken Sie die Funktionstaste [USB], um den Zielspeicher auszuwählen. Auf dem Display wird eine Liste aller Dateien und Ordner auf dem USB-Speichergerät angezeigt, das Sie gerade angeschlossen haben.



Jetzt können Sie sparen:

- In einem zuvor gespeicherten Memory Set. Weiter ab Schritt (5)
- In einem neuen Memory Set. Siehe Speichern im neuen Speichersatz unten.

Speichern im Speicher Zuvor gespeicherter Satz

- Verwenden Sie die Tasten [▲][▼], um durch die Dateien und Ordner zu blättern und das Memory Set auszuwählen.

Speicherset-Symbol	Memory Set Dateierweiterung
	.rif

Verwenden Sie die Funktionstaste "OPEN", wenn Sie einen Ordner eingeben müssen.
Wenn Sie einen Ordner versehentlich geöffnet haben, drücken Sie die Taste [←], um zu einer höheren Ebene zurückzukehren.

- Drücken Sie die Funktionstaste "OPEN", um das Memory Set aufzurufen.

Das Display zeigt die Liste der Speicher im Memory Set an.



- Verwenden Sie die Tasten [▲][▼], um den Cursor innerhalb der Liste an die Stelle zu bewegen, an der Sie den Speicher ersetzen möchten.

- Drücken Sie zur Bestätigung die Funktionstaste "SAVE".

Die Anzeige wechselt zu:



- Wenn Sie Ihren neuen Speicher benennen möchten, finden Sie weitere Informationen unter "Zuweisung des von Ihnen angegebenen Namens" (S. 25).
- Drücken Sie die Funktionstaste "OK", um den Speicher zu speichern. Der Speicher wird gespeichert und die Liste der Speicher wird angezeigt.



Speichern im neuen Speichersatz

- Drücken Sie die Funktionstaste "NEW SET", um ein leeres Memory Set zu erstellen.

Auf dieser Seite können Sie eine neue Memory Set List erstellen, deren Name automatisch von VIVO H10 MG ausgewählt wird.



- Wenn Sie Ihr neues Memory Set benennen möchten, finden Sie weitere Informationen unter "Zuweisung des von Ihnen angegebenen Namens" (S. 25).
- Drücken Sie die Funktionstaste "OK", um den Namen zu bestätigen. Das Display zeigt den Inhalt des soeben erstellten Sets an.



- Verwenden Sie die Tasten [▲][▼], um den Cursor innerhalb der Liste an die Stelle zu bewegen, an der Sie den Speicher schreiben möchten.

- Drücken Sie zur Bestätigung die Funktion "SAVE".

Die Anzeige wechselt zu:



Ein Memory-Name wird von der VIVO H10 MG vorgeschlagen.

- Wenn Sie Ihren neuen Speicher benennen möchten, finden Sie weitere Informationen unter "Zuweisung des von Ihnen angegebenen Namens" (S. 25).

- Drücken Sie die Funktionstaste "OK", um den Speicher zu speichern. Der Speicher wird gespeichert und die Liste der Speicher wird angezeigt.



Abrufen Ihrer Einstellungen von einem USB-Speicher

1. Schließen Sie einen USB-Speicher an das VIVO H10 MG an.
Für weitere Informationen siehe S. 21.

Ein USB-Symbol erscheint im Feld Symbole der Hauptseite. Siehe "Hauptseite" (S. 24).

2. Drücken Sie die Taste [MEMORY/WRITE].

Die Anzeige der Taste [MEMORY/WRITE] leuchtet konstant und die Liste des internen Speichers wird angezeigt.



MEMO

Sie können diese Funktion auch durch Drücken der Taste [MENU]MEMORYRECALL auswählen.

3. Drücken Sie die Funktionstaste "USB".

Auf dem Display wird eine Liste aller Dateien und Ordner auf dem USB-Speichergerät angezeigt, das Sie gerade angeschlossen haben.



4. Verwenden Sie die Tasten [▲][▼], um durch die Dateien und Ordner zu blättern und das Memory Set auszuwählen.

Speicherset-Symbol	Memory Set Dateierweiterung
	.rif

Verwenden Sie die Funktionstaste "OPEN", um einen Ordner zu öffnen. Wenn Sie einen Ordner versehentlich geöffnet haben, drücken Sie die Taste [↵], um zu einer höheren Ebene zurückzukehren.

5. Drücken Sie die Funktionstaste "OPEN", um das ausgewählte Memory Set zu öffnen.

Auf dem Display wird die Liste der Speicher angezeigt:



6. Verwenden Sie die Tasten [▲][▼], um den Cursor innerhalb der Liste zu bewegen und den Speicher auszuwählen, den Sie abrufen möchten.

7. Drücken Sie die Funktionstaste "RECALL", um den Speicher abzurufen.

Der Speicher wird abgerufen und auf dem Display wird der Speicher hervorgehoben.



MEMO

Um die internen Speicher wieder anzuzeigen, drücken Sie die Funktionstaste "INTERN".

Umbenennen eines Speichers

Mit dieser Funktion können Sie den Namen eines ausgewählten Speichers ändern.

1. Drücken Sie die Taste [MENU] und wählen Sie MEMORYRENAME.

Die Liste des internen Speichers wird angezeigt:



2. Verwenden Sie die Tasten [▲][▼], um den Cursor innerhalb der Liste an die Stelle zu bewegen, an der Sie den Speicher umbenennen möchten.

3. Drücken Sie zur Bestätigung die Funktionstaste "RENAME".

Die Anzeige wechselt zu:



4. Verwenden Sie die Tasten [▲][▼] und [◀][▶], um den Speicher umzubeneden. Siehe "Zuweisung des von Ihnen angegebenen Namens" (S. 25) für weitere Informationen.

5. Drücken Sie die Funktionstaste "OK", um den Namen zu bestätigen.

Der Speicher wird umbenannt und die Liste der internen Speicher wird angezeigt.



Exportieren eines Speichersatzes aus dem USB-Speicher

Verwenden Sie diese Funktion zum Exportieren des internen Speichersatzes in den USB-Speicher (im Handel erhältlich).

Diese Funktion ist nützlich, um spezielle Sets für jedes Ereignis zu erstellen und sie nach Belieben zu importieren.

Sie können diese Funktion auch zur Sicherung der internen Speicher verwenden.

1. Schließen Sie einen USB-Speicher an das VIVO H10 MG an. Für weitere Informationen siehe S. 21.

Ein USB-Symbol erscheint im Feld Symbole der Hauptseite. Siehe "Hauptseite" (S. 24).

2. Drücken Sie die Taste [MENU] und wählen Sie MEMORYEXPORTSET.



Auf dem Display wird eine Liste aller Dateien und Ordner auf dem USB-Speichergerät angezeigt, das Sie gerade angeschlossen haben.



3. Verwenden Sie die Tasten [▲][▼], um durch die Ordner zu blättern und den Zielordner auszuwählen.

Verwenden Sie die Funktionstaste "OPEN", um einen Ordner zu öffnen.

Wenn Sie einen Ordner versehentlich geöffnet haben, drücken Sie die Taste [←], um zu einer höheren Ebene zurückzukehren.

4. Drücken Sie die Funktionstaste "EXPORT", um Ihre Auswahl zu bestätigen.

Die Anzeige wechselt zu:



Ein Speichersatzname wird von VIVO H10 MG vorgeschlagen.

5. Wenn Sie das Speichersatz benennen möchten, finden Sie weitere Informationen unter "Zuweisung des von Ihnen angegebenen Namens" (S. 25).

6. Drücken Sie die Funktionstaste "OK", um das Memory Set zu exportieren.

Eine Meldung bestätigt den Vorgang.

ANMERKUNG

Sie sollten den USB-Speicher immer sicher auswerfen, bevor Sie ihn physisch aus der USB-Buchse ziehen. Bevor Sie den USB-Speicher abtrennen, verwenden Sie die Funktion "USB REMOVE". Siehe "Sicheres Entfernen des USB-Speichers" (S. 22).

2. Drücken Sie die Taste [MENU] und wählen Sie MEMORYIMPORTSET.

Auf dem Display wird eine Liste aller Dateien und Ordner auf dem USB-Speichergerät angezeigt, das Sie gerade angeschlossen haben.



3. Verwenden Sie die Tasten [▲][▼], um durch die Ordner zu blättern und das zu importierende Memory Set auszuwählen.



Verwenden Sie die Funktionstaste "OPEN", um einen Ordner zu öffnen.

Wenn Sie einen Ordner versehentlich geöffnet haben, drücken Sie die Taste [], um zu einer höheren Ebene zurückzukehren.

4. Drücken Sie die Funktionstaste "IMPORT", um Ihre Auswahl zu bestätigen.

Eine Meldung bestätigt, dass das Memory Set importiert wurde.

ANMERKUNG

Sie sollten den USB-Speicher immer sicher auswerfen, bevor Sie ihn physisch aus der USB-Buchse ziehen. Bevor Sie den USB-Speicher abtrennen, verwenden Sie die Funktion "USB REMOVE". Siehe "Sicheres Entfernen des USB-Speichers" (S. 22).

So rufen Sie Ihre bevorzugte Einstellung beim Einschalten automatisch auf.

Die VIVO H10 MG gibt Ihnen die Möglichkeit, Ihre bevorzugte Einstellung direkt beim Einschalten des Geräts vorzunehmen. Gehen Sie dazu wie folgt vor:

1. Stellen Sie alle gewünschten Parameter ein, wenn Sie das Gerät einschalten.

2. Drücken Sie die Taste [MENU] und wählen Sie MEMORYSAVEAS DEFAULT.



Das Gerät fragt Sie, ob Sie Ihre Einstellungen als Standard verwenden möchten.



3. Drücken Sie die Funktionstaste "Ja", um den Vorgang zu bestätigen. Drücken Sie "Nein", um die Funktion zu beenden.

Importieren eines Speichersatzes vom USB-Speicher.

Verwenden Sie diese Funktion, um Sets vom USB-Speicher (im Handel erhältlich) in den internen Speicher zu importieren.

1. Schließen Sie einen USB-Speicher, der Memory Sets enthält, an VIVO H10 MG an. Für weitere Informationen siehe S. 21.

Ein USB-Symbol erscheint im Feld Symbole der Hauptseite. Siehe "Hauptseite" (S. 24).

Anpassen des Grand-Piano-Modus

Wie im Kapitel Auswählen von Tönen beschrieben, können wir den besten Klavierklang ganz einfach abrufen, indem wir gleichzeitig die erste und die letzte Funktion-Taste auf der Hauptseite drücken. Siehe "Grand-Piano-Modus" (S. 26).

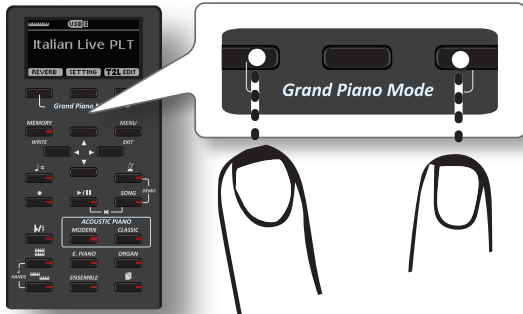

Mit der Funktion "SAVE AS G.P. MODE" können wir unsere eigene Einstellung speichern und beim Aufrufen des "Grand Piano Mode" wieder aufrufen.

1. Ändern Sie den Klang und alle Parameter, die Sie für den "Grand Piano Mode" wünschen.
2. Drücken Sie die Taste [MENU] und wählen Sie MEMORY → SAVE AS G.P. MODE.

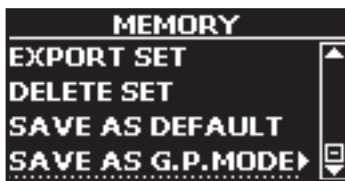

Das Instrument fragt Sie, ob Sie den "Grand Piano Mode" speichern möchten.

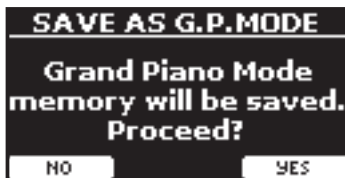

3. Drücken Sie die Funktionstaste "Ja", um den Vorgang zu bestätigen. Drücken Sie "Nein", um die Funktion zu beenden.

Dank der Anwendung X MURE® und VIVO H10 MG können Sie Ihre Lieblingsmelodien abspielen und gleichzeitig ein Audiomuster steuern.



X MURE® ist ein Softwareprodukt von DEXIBELL®

WAS IST X MURE

- X-MURE ist eine Anwendung, die auf dem iPhone oder iPad läuft.
- Mit "Harmony Poly Fragmentor", dem weltweit ersten Algorithmus, der in der Lage ist, "Audiospuren" in Echtzeit zu modifizieren, ermöglicht "X MURE" das Abspielen von Musik direkt auf dem Bildschirm Ihres iPad/iPhone oder mit einem über USB angeschlossenen Musikinstrument.
- "X MURE" verwendet keine Klangerzeuger, virtuellen Instrumente oder "Standard-MIDI-Dateien", sondern basiert ausschließlich auf Tonspuren, die von echten Musikinstrumenten aufgenommen wurden, simuliert also nicht die Realität... es ist die Realität.

WAS MAN MIT X MURE MACHEN KANN

- Steuern Sie X MURE Audio-Patterns durch live gespielte Akkordfolgen von VIVO H10 MG.
- Arrangieren Sie Ihre Lieblingsmusik aus unzähligen Musikgenres neu oder kreieren Sie einen völlig neuen Song-Hit.

WAS SIE FÜR DIE VERWENDUNG VON X MURE BENÖTIGEN

- Digitalpianos.
- Apple iPad Camera Connection Kit (Kameraanschlüsse von Apple Inc.).
- USB-Kabel (Typ A-Stecker - Typ B-Stecker: im Handel erhältlich).
- Laden Sie die Anwendung X MURE aus dem App Store herunter.

Verbinden Sie Ihr mobiles Gerät

1. Verbinden Sie Ihr iPad mit Ihrem VIVO H10 MG über einen USB-iPad-Kameraanschluss und ein USB-Kabel.

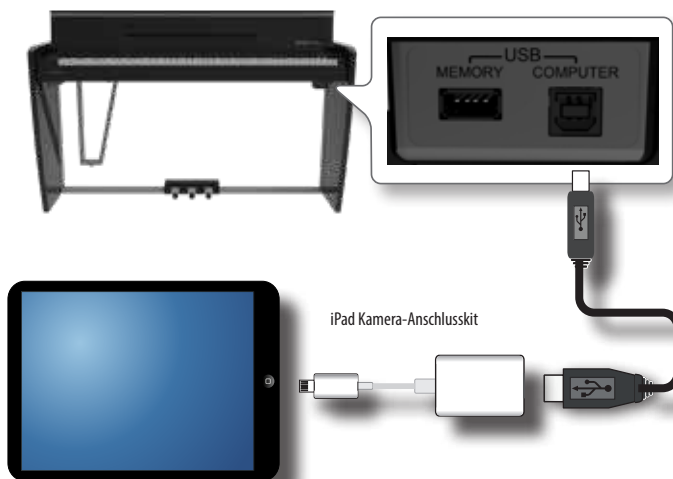

2. Drehen Sie den [VOLUME]-Regler in die untere Position, um die Lautstärke zu verringern.

Spielen mit der X MURE-Anwendung

1. Schalten Sie Ihr VIVO H10 MG und Ihr iPad ein.
2. Berühren Sie das X MURE-Symbol auf Ihrem iPad, um die App zu öffnen.

Jetzt haben Sie drei Möglichkeiten:



3. Tippen Sie auf das Dexibell VIVO Symbol, um die maximale Leistung mit VIVO H10 MG zu erhalten.

Es erscheint die folgende Seite:



4. Spielen Sie eine Note auf der Tastatur, um X MURE mitzuteilen, welchen Part Sie zur Steuerung verwenden möchten.
5. Wählen Sie auf X MURE das Audiomuster aus, das Sie wiedergeben möchten.
6. Berühren Sie das Wiedergabesymbol der Anwendung X MURE.

Das Muster wird abgespielt.

MEMO

Sie können ein Pedal verwenden, um die Wiedergabe des Musters abzuspielen oder zu stoppen. Siehe ZENTRALES PEDAL oder "LINKES PEDAL" (S. 65).

7. Spielen Sie Akkorde auf dem Keyboard. Das Audiomuster folgt Ihrer Akkordfolge.
8. Berühren Sie auf X MURE die Symboltaste "A", "B", "C", "D", um eine andere Szene auszuwählen.

MEMO

Sie können ein Pedal verwenden, um verschiedene Szenen auszuwählen. Siehe ZENTRALES PEDAL oder "LINKES PEDAL" (S. 65).

9. Tippen Sie auf X MURE auf die Icon-Tasten "1", "2", "3", "4", um ein anderes Drum-Pattern auszuwählen.

MEMO

Sie können mit einem Pedal verschiedene Drum-Patterns auswählen. Siehe ZENTRALES PEDAL oder "LINKES PEDAL" (S. 65).

21 Drahtlose Funktion

Bluetooth® Audio- und MIDI-Verbindung

VIVO H10 MG Die Pianos sind mit einer Audio- und MIDI-Bluetooth®-Funktion (4.2 Low Energy) ausgestattet.

Dank dieser Technologie werden Sie in der Lage sein, :

- hören Sie über die Lautsprecher des VIVO H10 MG die von Smartphone, Tablet wiedergegebene Musik.
- MIDI-Daten zwischen dem mobilen Gerät und dem VIVO H10 MG austauschen.

Bluetooth®-Verbindung



Einschalten der Bluetooth-Funktion des VIVO H10 MG

1. drücken Sie die Taste [MENU] und wählen Sie die Seite Bluetooth®.



2. Verwenden Sie die Tasten [▲][▼], um den Parameter "Sichtbar" auszuwählen.
3. Verwenden Sie die Tasten [◀][▶], um die Einstellung auf "Ein" zu setzen.

Die VIVO H10 MG ist nun für andere Geräte sichtbar:



Wenn Sie ein neues mobiles Gerät zum ersten Mal benutzen, müssen Sie es mit Ihrem Gerät "koppeln", damit beide Geräte wissen, wie sie eine sichere Verbindung zueinander herstellen können.

Verbinden mit dem mobilen Gerät



ANMERKUNG

Bitte beachten Sie, dass die Erklärung zur Kopplung Ihres Mobilgeräts mit VIVO H10 MG nur ein Beispiel ist. Die Vorgänge zum Koppeln Ihres mobilen Geräts können von unserer Erklärung abweichen und hängen vom Betriebssystem Ihres Geräts ab. Einzelheiten finden Sie in der Bedienungsanleitung Ihres mobilen Geräts.

1. Stellen Sie das mobile Gerät nicht weiter als 1 Meter von VIVO H10 MG entfernt auf.

ANMERKUNG

Vergewissern Sie sich beim Koppeln, dass andere Geräte ausgeschaltet sind oder sich außerhalb der Reichweite befinden.

2. Stellen Sie sicher, dass VIVO H10 MG für andere Geräte sichtbar ist. Siehe "Einschalten der Bluetooth-Funktion des VIVO H10 MG" (S. 59).
3. Schalten Sie auf dem mobilen Gerät, das Sie verbinden möchten, die Bluetooth®-Funktion ein und suchen Sie gegebenenfalls nach den verfügbaren Geräten.

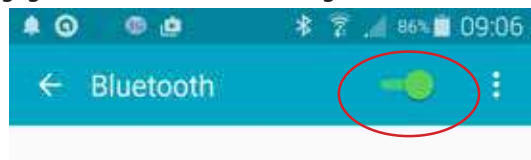

Einzelheiten zur Aktivierung der Bluetooth®-Funktion finden Sie in der Bedienungsanleitung Ihres Mobilgeräts.

Die Liste der verfügbaren Geräte wird nun auf Ihrem mobilen Gerät angezeigt.

4. Wählen Sie das "dexi-piano-xx"-Gerät aus, das in der Bluetooth®-Liste Ihres Mobilgeräts angezeigt wird.



Im obigen Beispiel lautet der Gerätenamen "dexi-piano-BF".

5. Wenn Sie auf dem Mobilgerät und auf VIVO H10 MG aufgefordert werden, die Verbindung zu bestätigen, indem der Bildschirm "passkey" angezeigt wird, bestätigen Sie zuerst auf VIVO H10 MG und dann auf Ihrem Mobilgerät.



Wenn die Kopplung erfolgreich war, wird "dexi-piano-xx" zur Liste der gekoppelten Geräte auf dem mobilen Gerät hinzugefügt. Umgekehrt wird das mobile Gerät in die Liste der "Gekoppelten" Geräte von VIVO H10 MG aufgenommen.



- Wählen Sie das "dexi-piano-xx"-Gerät aus, das in der Liste der gekoppelten Geräte auf Ihrem mobilen Gerät angezeigt wird.

MEMO

Einzelheiten finden Sie in der Bedienungsanleitung Ihres mobilen Geräts.

MEMO

Sobald die Geräte gekoppelt sind, muss die Kopplung nicht erneut durchgeführt werden. Sobald das Gerät erkannt wurde, werden Sie von VIVO H10 MG aufgefordert, die Verbindung zu autorisieren:



Wählen Sie "YES", um die Verbindung zu autorisieren. Es erscheint die folgende Seite:



Die Verbindung ist nun hergestellt und im Hauptmenü wird ein Bluetooth®-Symbol angezeigt. Die vom mobilen Gerät wiedergegebenen Musikdaten können über VIVO H10 MG gehört werden.

ANMERKUNG

Das Pairing ist erneut erforderlich, wenn Sie einen Werksreset durchführen (S. 36).

Die Vorgänge zum Verbinden Ihres mobilen Geräts können sich von unserer Erklärung unterscheiden und hängen vom Betriebssystem Ihres Geräts ab. Einzelheiten finden Sie in der Bedienungsanleitung Ihres mobilen Geräts.

- Stellen Sie das mobile Gerät nicht weiter als 1 Meter von VIVO H10 MG entfernt auf.
- Schalten Sie ggf. die Bluetooth®-Funktion auf dem mobilen Gerät ein.
- Wählen Sie das "Dexi-piano-xx"-Gerät aus, das in der Bluetooth®-Liste Ihres Mobilgeräts angezeigt wird.

MEMO

Einzelheiten finden Sie in der Bedienungsanleitung Ihres mobilen Geräts.

Verwendung von Bluetooth® Audio

Sie können die Lautsprecher des VIVO H10 MG verwenden, um Musik oder Musikvideos von Ihrem mobilen Gerät abzuspielen.



- Schalten Sie ggf. die Bluetooth®-Funktion des VIVO H10 MG ein und koppeln Sie Ihr Mobilgerät. Sie brauchen es nicht, wenn es bereits gekoppelt ist. Siehe "Einschalten der Bluetooth-Funktion des VIVO H10 MG" (S. 59) und "Verbinden mit dem mobilen Gerät" (S. 59).
- Bringen Sie Ihr mobiles Gerät in die Nähe des VIVO H10 MG.
- Schalten Sie die Bluetooth®-Funktion Ihres Mobilgeräts ein.

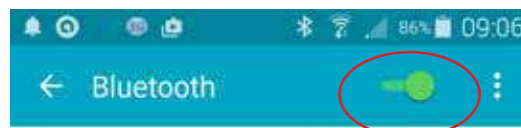

Alle Musikdaten, die von Ihrem mobilen Gerät abgespielt werden, können nun über VIVO H10 MG gehört werden.

Übertragen von Bluetooth®-MIDI-Daten

Hier erfahren Sie, wie Sie MIDI-Daten zwischen VIVO H10 MG und Ihrem mobilen Gerät senden und empfangen können.



Als Beispiel soll hier die Verbindung zwischen VIVO H10 MG und der Anwendung "Dexibell VIVO EDITOR" dienen.

Verbinden eines bereits gekoppelten Mobilgeräts

ANMERKUNG

Bitte beachten Sie, dass die Erklärung, wie Sie Ihr mobiles Gerät mit der VIVO H10 MG verbinden, nur ein Beispiel ist.



Was ist die Anwendung "Dexibell VIVO EDITOR"?

Es handelt sich um eine kostenlose iOS-Anwendung, die im **Apple Store** heruntergeladen werden kann.

Was macht der "Dexibell VIVO EDITOR"?

Damit können Sie jeden Parameter der Website VIVO H10 MG in Echtzeit ändern. Es ist, als würde das Gerät zum Farbdisplay mit Touchscreen Ihres Instruments.

1. Aktivieren Sie den Parameter "Sichtbar" der VIVO H10 MG auf der Bluetooth-Seite und koppeln Sie Ihr Mobilgerät.

Siehe "Einschalten der Bluetooth-Funktion des VIVO H10 MG" (S. 59) und "Verbinden mit dem mobilen Gerät" (S. 59).

2. Bringen Sie Ihr mobiles Gerät in die Nähe des VIVO H10 MG.

3. Schalten Sie die Bluetooth®-Funktion Ihres Mobilgeräts ein.

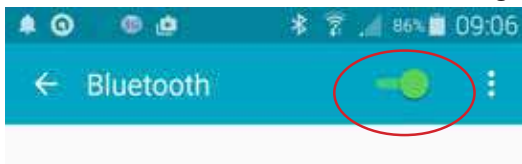

4. Starten Sie den "Dexibell VIVO EDITOR" und tippen Sie auf die Seite "SPEICHER".



5. Tippen Sie auf das Symbol "⚙️".



6. Tippen Sie im Bluetooth-MIDI-Feld auf die Schaltfläche "GERÄT".



Die Seite Bluetooth-MIDI-Geräte wird geöffnet und das VIVO H10 MG (dexi-piano-xx) befindet sich in der Liste der gefundenen Geräte.

7. Tippen Sie auf "Not Connected", um die VIVO H10 MG (dexi-piano-xx) zu verbinden.



Warten Sie, bis die VIVO H10 MG angeschlossen ist.

8. Tippen Sie auf "Fertig", um die Seite zu verlassen.



Jetzt können Sie einen Ton ändern, einen Part aktivieren oder deaktivieren, die Oktave ändern, Funktionen auswählen usw. Wenn Sie möchten, können Sie nun alle Funktionen Ihres Geräts über diese Anwendung steuern, ohne das Bedienfeld von VIVO H10 MG zu verwenden.



Die Taste [MENU] auf VIVO H10 MG ermöglicht den Zugriff auf die verfügbaren Parameter und Funktionen.

Allgemeines Verfahren

1. Drücken Sie die Taste [MENU].

Die Anzeige wechselt zu:



2. Verwenden Sie die Tasten [▲] [▼], um den Eintrag der gewünschten Funktionsgruppe auszuwählen.

3. Drücken Sie die Taste [▶], um auf die Anzeigeseite zu gelangen, auf der Sie die Parameter der ausgewählten Gruppe bearbeiten oder den ausgewählten Befehl ausführen können.

Weitere Einzelheiten zur Auswahl der Parameter finden Sie unter "Bewegen des Cursors und Einstellen von Parameterwerten" (S. 25).

Die folgenden Parameter und Funktionen sind verfügbar:

Parameters Group

SETTING Parameter Gruppe	63
HAUPT-EINSTELLUNG	63
Ebene	63
Panpot	63
Oktave	63
Stummschalten	63
Grobabstimmung	63
Feinabstimmung	63
Note Niedrig	63
Note Hoch	63
GEKOPPELTE EINSTELLUNG	63
Ebene	63
Panpot	63
Oktave	63
Stummschalten	63
Grobabstimmung	63
Feinabstimmung	63
Note Niedrig	63
Note Hoch	63
UNTERE EINSTELLUNG	63
KEYBOARD TOUCH	63
TRANSPOSE	63
GETRENNTER MODUS	63
Splitpunkt	64
Teilen	64
4-HAND-MODUS	64
TZL EDITOR	64
EFFECTS	64
MAIN FX	64
LOWER FX	64
COUPLED FX	64
REVERB	64
MASTER-EQ	64
MIKROFON	64
SPEAKER LEVEL	64
CONTROL	64
VOLUME	64
DÄMPFERPEDAL	64
Teil	65
ZENTRALES PEDAL	65
Funkt.	65
Teil	65

LINKES PEDAL	65
Funkt.	65
Teil	65
TEMPO	65
TEMPO/TAP	66
METRONOME	66
TUNING	66
MASTER TUNE	66
TEMPERAMENT	66
Equal Flat	66
Gleichmäßig strecken (Standard)	66
VIVO Stretch	66
Vallotti	66
Just Major	66
Pythagorean	66
Mean-Tone	66
Werckmeister III	66
Kimberger III	66
Benutzer 1, Benutzer 2, Benutzer 3	66
SPEICHER	67
USB-SPEICHER	67
REMOVE	67
FORMAT	67
USB-AUDIO	67
EINGANGSPEGEL	68
Ausgangsspegel	68
BLUETOOTH	68
MIDI	68
EMPFANG	68
Haupt, Gekoppelt, Niedrig	68
Status	68
Kanal	68
Shift	68
Modulation	68
Volume	68
Panpot	68
Expression	68
Nachhall	68
Hold	68
Sostenuto	68
Soft	68
PG (Programmänderung)	68
PB (Pitch Bender)	68
Speicher	69
Status	69
Kanal	69
TRANSMISSION	69
Haupt, Gekoppelt, Niedrig	69
Status	69
Kanal	69
Shift	69
Lokal	69
Modulation	69
Volume	69
Panpot	69
Expression	69
Nachhall	69
Hold	69
Sostenuto	69
Soft	69
PG (Programmänderung)	69
PB (Pitch Bender)	69
Speicher	69
Status	69
Kanal	69
MIDI-EINSTELLUNG	69
SAVE MIDI SET	69
MIDI-SATZ EXPORTIEREN	69
MIDI-SET IMPORTIEREN	69
GLOBAL	70
Lautsprecher	70
Auto OFF	70
Pedal	70
Auto On	70
4 Hände	70

Deckel-Sensor	70
SOUND LIBRARY	70
SOUND SETUP	70
FACTORY RESET	70
FACTORY SOUND	70
BACKUP	70
VERSION INFO	70

ANMERKUNG

Die Parameter können in verschiedenen Speicherbereichen abgelegt werden. Anhand der folgenden Tabelle können Sie erkennen, in welchem Bereich er gespeichert ist.

Symbole	Erläuterung
 <p>INTERNAL MEMORY</p>	<p>Dieses Symbol zeigt an, dass der Parameter oder die Parametergruppe im internen Speicherbereich gespeichert werden kann. Siehe "Arbeit mit den Speichern" (S. 53).</p>
 <p>GLOBAL MEMORY</p>	<p>Dieses Symbol zeigt an, dass der Parameter oder die Parametergruppe im globalen internen Speicherbereich gespeichert werden kann.</p> <p>Der globale interne Speicherbereich wird automatisch gespeichert, wenn Sie das Gerät ausschalten.</p>

ANMERKUNG

Verwenden Sie die entsprechende Taste, um das Gerät auszuschalten. Trennen Sie den Netzadapter nicht von der Steckdose, bevor das Gerät ausgeschaltet ist.

Parameter	Einstellung	Erläuterung
Oktave	-4 ~ 0 ~ +4	Mit diesem Parameter können Sie den Main-Part um bis zu 4 Oktaven nach oben oder unten transponieren.
Stummschalten	OFF, ON	Wählen Sie "ON", um den Keyboard-Part stummzuschalten.
Grobabstimmung	-24 ~ 0 ~ +24	Die Grob- und Feinabstimmung wird verwendet, um Interferenzmuster zwischen zwei Klängen mit leicht unterschiedlichen Frequenzen zu erzeugen. Ändert die Tonhöhe in Halbtonschritten.
Feinabstimmung	-99 ~ 0 ~ +99	Ändert die Tonhöhe in Schritten von 1 Cent (1/100 Halbton).
Note Niedrig	A0 ~ B7	Sie können den Tastaturbereich für den Main-Part festlegen.
Note Hoch	Bb0 ~ C8	

► GEKOPPELTE EINSTELLUNG

Enthält die Parameter für den gekoppelten Teil.

Parameter	Einstellung	Erläuterung
Ebene	0 ~ 127	Dieselben Einstellungen wie im Hauptteil. Siehe oben.
Panpot	-64 ~ 0 ~ +63	
Oktave	-4 ~ 0 ~ +4	
Stummschalten	OFF, ON	Wählen Sie "ON", um den Keyboard-Part stummzuschalten.
Grobabstimmung	-24 ~ 0 ~ +24	Die Grob- und Feinabstimmung wird verwendet, um Interferenzmuster zwischen zwei Klängen mit leicht unterschiedlichen Frequenzen zu erzeugen. Ändert die Tonhöhe in Halbtonschritten.
Feinabstimmung	-99 ~ 0 ~ +99	Ändert die Tonhöhe in Schritten von 1 Cent (1/100 Halbton).
Note Niedrig	A0 ~ B7	Sie können den Tastaturbereich für den gekoppelten Part festlegen.
Note Hoch	Bb0 ~ C8	

► UNTERE EINSTELLUNG

Enthält die Parameter für den unteren Teil der Tastatur.

Gleiche Einstellungen wie bei den Haupt- und Koppelteilen. Siehe oben.

► KEYBOARD TOUCH

Siehe "Einstellen der Tastaturreaktion (Tastendruck)" (S. 35).

► TRANSPOSE

Mit dieser Funktion können Sie die Tonhöhe von VIVO H10 MG in Halbtonschritten transponieren. Je nach Moduseinstellung gilt diese Transposition für alle Abschnitte oder nur für eine bestimmte Einstellung. Weitere Einzelheiten sind unter "Transponieren der

Tonhöhe auf der Tastatur" (S. 32) zu finden.

► GETRENNTER MODUS

Mit diesem Parameter können Sie den Punkt der Tastaturaufteilung festlegen.

MEMO

Sie können diesen Parameter auch auswählen, indem Sie die Taste [] so lange gedrückt halten, bis die auf der folgenden Seite dargestellte Anzeige erscheint:



SETTING Parameter Gruppe

Taste [MENU]SETTING

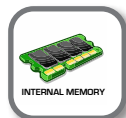

In dieser Parametergruppe haben Sie Zugriff auf die wichtigsten Einstellungen Ihres Digitalpianos.



► HAUPT-EINSTELLUNG

Hier können Sie die Parameter für den Hauptteil der Tastatur bearbeiten



Parameter	Einstellung	Erläuterung
Ebene	0 ~ 127	Stellt die Lautstärke des Main-Keyboard-Parts ein. Die Auswahl von "0" bedeutet, dass der betreffende Teil nicht mehr hörbar ist.
Panpot	-64 ~ 0 ~ +63	Verwenden Sie diesen Parameter, um die Stereoposition des Signals einzustellen. "0" bedeutet "keine Veränderung", negative Werte verschieben das Signal nach links und positive Werte nach rechts.

Parameter	Einstellung	Erläuterung
Splittpunkt	F1 ~ C#7 Standard: F3	Siehe "How to change the Split Point" (p. <OV>).
Teilen	OFF, ON Standard: ON	Siehe "Alle Parts gleichzeitig spielen (Layer- oder Split-Modus)" (S. 28).

▶ 4-HAND-MODUS

Diese Funktion unterteilt die Tastatur in zwei Bereiche, die linke und die rechte Zone, so dass zwei Personen den gleichen Tonhöhenbereich spielen können, als ob es zwei Klaviere wären.

MEMO

Sie können diese Seite auch auswählen, indem Sie gleichzeitig die Tasten [] und [] drücken und gedrückt halten.



Weitere Informationen zu diesen Parametern finden Sie unter "Vier-Hände-Modus" (S. 30).

T2L EDITOR

Taste [MENU]T2L EDITOR

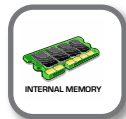

Siehe "Personalisierung Ihrer Sounds (T2L)" (S. 42).

EFFECTS

Taste [MENU]EFFECTS

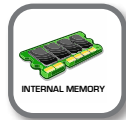

Ihr Instrument verfügt über zwei Multieffektprozessoren (FX-A und FX-B), die zur Bearbeitung jedes beliebigen Keyboard-Parts verwendet werden können.

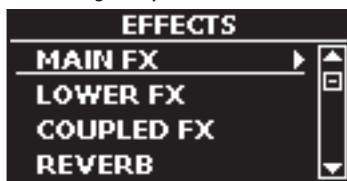

▶ MAIN FX

Diese Auswahl ermöglicht den Zugriff auf die Display-Seiten, auf denen Sie die Effektparameter des Main-Parts von VIVO H10 MGeinstellen können.



Einzelheiten zu den Effektparametern finden Sie in der Tabelle "Effekttypen und Parameter" auf S. 71.

Weitere Details zur Auswahl der FXs und der entsprechenden Parameter finden Sie im Abschnitt "Sound-Effekte" (S. 31).

▶ LOWER FX

Enthält die Effektparameter für den unteren Teil der Tastatur. Dieselben Einstellungen wie im Hauptteil. Siehe oben.

▶ COUPLED FX

Enthält die Effektparameter für den gekoppelten Teil. Dieselben Einstellungen wie im Hauptteil. Siehe oben.

▶ REVERB

Siehe "Hinzufügen von Nachhall zum Sound" (S. 31).

▶ MASTER-EQ

Siehe "Master Equalizer" (S. 35).

MIKROFON

Taste [MENU]MICROPHONE



VIVO H10 MG verfügt über eine Reihe von Einstellungen, mit denen Sie Ihre Stimme an verschiedene Situationen anpassen können. Zusätzlich ist es möglich, alle MIC-Parameter nach Belieben anzupassen, um Ihr persönliches Preset zu erstellen und im Speicher zu speichern.

Weitere Einzelheiten sind unter "Verwendung eines Mikrofons (optional)" (S. 46) zu finden.

Auswählen einer MIC-Voreinstellung

1. Drücken Sie die Taste [MENU/EXIT] und wählen Sie die Funktion MICROPHONE. Siehe "Bewegen des Cursors und Einstellen von Parameterwerten" (S. 25).

Die folgende Seite wird angezeigt.



SPEAKER LEVEL

Taste [MENU]SPEAKER LEVEL



Siehe "Abgleich des Pegels der internen Lautsprecher (Hochtöner, Tieftöner, Tisch, Rückseite)" (S. 33).

CONTROL

Taste [MENU]CONTROL



▶ VOLUME



Siehe "Einstellen der Lautstärke des VIVO H10 MG" (S. 32).

▶ DÄMPFERPEDAL

Diese Gruppe von Parametern, "DAMPER PEDAL", "CENTRAL PEDAL" und "LEFT PEDAL", bezieht sich auf die Pedalsteuerung. Auf VIVO H10 MG können Sie die Pedale verwalten und ihnen verschiedene Funktionen zuweisen.



Linkes Pedal Zentrales Pedal Dämpferpedal



Parameter	Einstellung	Erläuterung
Teil	Off, Main, Coupled, Lower, Main+Lw, Main+Cp, Main+Lw+Cp, Lower+Cp	OFF: Wählen Sie "OFF", wenn Sie das Dämpferpedal nicht benötigen. MAIN, COUPLED, LOWER, MAIN+LW, MAIN+CP: Das Dämpferpedal wird dem oder den angegebenen Parts zugewiesen.

► ZENTRALES PEDAL



Parameter	Einstellung	Erläuterung
Funkt.	OFF, Sostenuto, Soft, FXA ein-ausschalten, FXB Ein-Aus, Speicher Prev, Speicher Next, Rotary S/L, Teil ein/aus, XMure FillUp, XMure FillDw, XMure SceneUp, XMure SceneDw, XMure Play, XMure Ending, FX Manual, Main Hold, Lower Hold, Coupled Hold Standard: Sostenuto	Off: Keine Funktion zugewiesen Siehe "Erläuterung der Pedalfunktionen" (S. 65). MEMO Einige Funktionen sind Befehle, bei denen der Part nicht angegeben werden muss (Main, Coupled, Lower oder Bass).
Teil	Off, Main, Coupled, Lower, Main+Lw, Main+Cp, Main+Lw+Cp, Low+ Cp	OFF: Wählen Sie "OFF", wenn Sie das Pedal nicht benötigen. MAIN, COUPLED, LOWER, MAIN+LW, MAIN+CP, MAIN+LW+CP, LOW+CP: Das Pedal wird dem oder den angegebenen Parts zugewiesen.

► LINKES PEDAL



Parameter	Einstellung	Erläuterung
Funkt.	OFF, Sostenuto, Soft, FXA ein-ausschalten, FXB Ein-Aus, Speicher Prev, Speicher Next, Rotary S/L, Teil ein/aus, XMure FillUp, XMure FillDw, XMure SceneUp, XMure SceneDw, XMure Play, XMure Ending, FX Manual, Main Hold, Lower Hold, Coupled Hold Standard: Soft	Off: Keine Funktion zugewiesen Siehe "Erläuterung der Pedalfunktionen" (S. 65). MEMO Einige Funktionen sind Befehle, bei denen der Part nicht angegeben werden muss (Main, Coupled, Lower oder Bass).
Teil	Dasselbe wie "Int. Teil" von ZENTRALES Pedal. Siehe die obige Erklärung.	

Erläuterung der Pedalfunktionen

Funktion	Erläuterung
Sostenuto	Das Pedal wird als Sostenuto verwendet.
Soft	Das Pedal wird als Soft-Pedal verwendet. Das Soft-Pedal reduziert die Lautstärke und verändert leicht die Klangfarbe der gespielten Noten, während das Pedal gedrückt wird.
Dämpfer	Diese Zuweisung ist nützlich, wenn Sie den "4 Hands"-Modus verwenden, siehe "Vier-Hände-Modus" (S. 30).
FXA Ein-Aus FXB Ein-Aus	Ermöglicht es Ihnen, den MFXA/B ein- und auszuschalten.
Speicher Vorheriger Speicher Nächster	Ermöglicht es Ihnen, den nächsten oder vorherigen Speicher auszuwählen.
Rotary S/L	Diese Funktion wechselt zwischen der schnellen und der langsamen Drehgeschwindigkeit.
Teil ein/aus	Aktivieren oder deaktivieren Sie den ausgewählten Tastaturteil.
XMure FillUp XMure FillDw	Mit diesen Funktionen können Sie das nächste oder vorherige Drum-Pattern in der XMure® Anwendung auswählen.
XMure SceneUp XMure SceneDw	Mit diesen Funktionen können Sie die Szene der Begleitung in der XMure® Anwendung ändern.
XMure Play	Wiedergabe oder Anhalten der Wiedergabe eines XMure®-Musters.
Xmure Ending	Wählen Sie das Muster für das Ende.
FX Manual	Sie können den Parameter "Manual" des Effektors steuern. Siehe die Website "16: Wah-Wah" (S. 73) und die Website "17: Cut Filter" (S. 73).
Haupthaltepunkt Lower Hold Coupled Hold	Mit dieser Einstellung können Sie die Haltefunktion für den Hauptteil, den unteren Teil und den gekoppelten Teil festlegen. Die Bewegungen des Pedals, die dazu führen, dass die aktuell erklingenden Noten gehalten (nach unten) oder losgelassen (nach oben) werden.

TEMPO

Taste [MENU]TEMPO

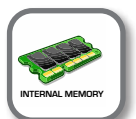



▶ TEMPO/TAP



Weitere Informationen finden Sie unter "Einstellen des Tempowertes" (S. 34) und "Verwenden Sie die Tap-Tempo-Funktion, um den Tempowert einzustellen" (S. 34).

▶ METRONOME



Weitere Informationen finden Sie unter "Üben mit dem Metronom" (S. 33).

TUNING

Taste [MENU]TUNING



▶ MASTER TUNE



Einstellung	Erläuterung
415.4 Hz / 440.00 Hz - PB:	Wählen Sie die gewünschte Stimmung
"440.00 Hz" Funktionstaste	Verwenden Sie die Funktionstasten "440.00 Hz" und "442.00 Hz", um das Instrument auf diese Werte einzustellen.
"442,00 Hz" Funktionstaste	

Einige Informationen über das Master Tune

Klaviere sind in der Regel auf die Tonhöhe A 440 gestimmt, die in den frühen 1900er Jahren als Reaktion auf die sehr unterschiedlichen Normen eingeführt wurde. Zuvor waren die Tonhöhenstandards allmählich von etwa A 415 in den späten 1700er und frühen 1800er Jahren auf A 435 in den späten 1800er Jahren angestiegen. Obwohl A 440 im Allgemeinen die Norm ist, verwenden einige Orchester, insbesondere in Europa, eine höhere Tonhöhe, z. B. A 444.

▶ TEMPERAMENT



Die modernen Klaviere sind in gleichschwebend temperierter Stimmung gestimmt, bei der jedes Paar benachbarter Tonhöhen durch das gleiche Intervall getrennt ist.

Es gibt andere Tonleitern, die in verschiedenen Musikstilen verwendet werden. Die moderne Musikskala in der westlichen Kultur unterscheidet sich noch in einer anderen Hinsicht von der älteren klassischen Musik. Zur Zeit Bachs basierten die Skalen auf dem Ton A, der etwa 415 Hz beträgt. Zu Händels Zeiten lag die Frequenz A bei 422,5 Hz, heute bei 440,0 Hz.

Einstellung	Erläuterung
Equal Flat	Bei dieser Stimmung wird jede Oktave in 12 gleiche Schritte (Intervalle) unterteilt.
Gleichmäßig strecken (Standard)	Diese Stimmung ist eine Korrektur von Equal Flat. Ein Vorteil der Dehnung von Oktaven ist die Korrektur von Dissonanzen, die die gleichschwebende Stimmung der perfekten Quinte verleiht.
VIVO Stretch	Diese Stimmung ähnelt der Equal-Scretch-Stimmung mit kleinen Anpassungen, um sie für Klavierklänge besser geeignet zu machen.
Vallotti	Diese Stimmung ist die Standardstimmung für viele heutige Barockmusiker.
Just Major	Dies ist eine gerechte Skala für Stücke in großen Tonarten.
Pythagorean	Dieses System wurde im antiken Griechenland erfunden. Es löst die Zweideutigkeit von Quartan und Quinten auf. Auch wenn die Terzen etwas unvollkommen sind, klingen die Melodien klarer.
Mean-Tone	Eine Temperierung, die einige Kompromisse zur gerechten Temperierung hinzufügt und die Transposition erleichtert.
Werckmeister III	Diese Stimmung ist eine Kombination aus mitteltöniger und pythagoreischer Stimmung und ermöglicht das Spielen in jeder Tonart.
Kimberger III	Dank der Verbesserungen an der Mitteltönen und Gerechten Stimmung ist dieses Stimmsystem relativ transpositionstolerant und kann zum Spielen in allen Tonarten verwendet werden.
Benutzer 1, Benutzer 2, Benutzer 3	Benutzer 1, Benutzer 2, Benutzer 3: Diese Einstellungen beziehen sich auf die von Ihnen (oder einer anderen Person) programmierten Abstimmungssysteme.

1. Wählen Sie Ihre bevorzugte Temperamentskala.
2. Drücken Sie die Funktionstaste "RECALL", um die Waage zu laden.
Die Temperamentskala wird abgerufen.

Bearbeiten der Skala Gleiche Fläche, Gleiche Streckung oder Vivo-Streckung

Wenn Sie die Skala Gleiche Fläche, Gleiche Streckung oder Vivo-Streckung gewählt haben:

Die Funktionstaste "EDIT" erscheint.

1. Drücken Sie die Funktionstaste "EDIT", um Ihre Waage zu programmieren.

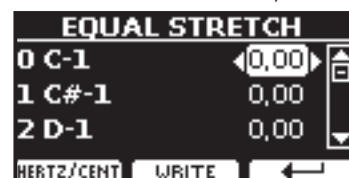

Im obigen Beispiel wählen wir die Skala Equal Stretch.

- Um eine Note auszuwählen, verwenden Sie die Tasten [▲][▼] oder spielen Sie eine Note auf der Tastatur.
- Verwenden Sie die Tasten [◀][▶], um die Stimmung der ausgewählten Note zu ändern.
- Drücken Sie die Funktionstaste [FINE], um die Abstimmung in Schritten von 1/100 Cent zu ändern.

Einstellung	Erläuterung
-99,99 ~ 0 ~ +99,99 (Cent)	Stellen Sie die Notenstimmung ein.

- Drücken Sie die Funktionstaste "WRITE", um Ihre Skala zu speichern.
Es erscheint die folgende Seite:



- Verwenden Sie die Tasten [▲][▼], um die USER-Skala auszuwählen, auf der Sie Ihre Skala speichern möchten.
- Drücken Sie die Funktionstaste "WRITE", um Ihre Skala zu speichern.
Es erscheint eine Bestätigungsmeldung.

Wenn Sie eine andere Skala als die gleichschwebend temperierte gewählt haben:

- Wenn Sie eine andere Skala als die gleichschwebend temperierte Skala wie Pythagorea, Mittelton, Werckmeister III, Kimberger III und die einfach temperierte Dur- und Moll-Skala ausgewählt haben, können Sie den Grundton angeben:
Die Funktionstaste "ROOT NOTE" erscheint.



- Drücken Sie die Funktionstaste "ROOT NOTE", wenn Sie die Basisnote festlegen möchten.



- Wählen Sie den Grundton aus.

Einstellung	Erläuterung
C, CG, D, ♯, E, F, FG, G, AH, A, BH, B	Wählen Sie den Grundton der temperierten Skala.

- Drücken Sie die Funktionstaste "+-", um zur vorherigen Seite zurückzukehren.

Wenn Sie eine der USER-Skalen ausgewählt haben:
Die Funktionstaste "EDIT" erscheint.



- Drücken Sie die Funktionstaste "EDIT", um Ihre Waage zu programmieren.



- Um eine Note auszuwählen, verwenden Sie die Tasten [▲][▼] oder spielen Sie eine Note auf der Tastatur.
- Verwenden Sie die Tasten [◀][▶], um die Stimmung der ausgewählten Note zu ändern.
- Drücken Sie die Funktionstaste [FINE], um die Abstimmung in Schritten von 1/100 Cent zu ändern.

Einstellung	Erläuterung
-99,99 ~ 0 ~ +99,99 (Cent)	Stellen Sie die Notenstimmung ein.

- Drücken Sie die Funktionstaste "WRITE", um Ihre Skala zu speichern.
Es erscheint eine Bestätigungsmeldung.
- Drücken Sie die Funktionstaste "+-", um zur vorherigen Seite zurückzukehren.

SPEICHER

Taste [MENU]MEMORY

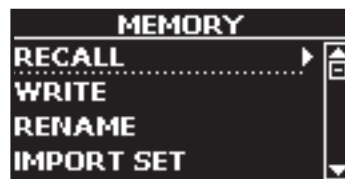
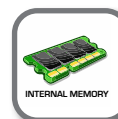

Erläuterungen zu diesem Abschnitt finden Sie unter "Arbeit mit den Speichern" (S. 53).

USB-SPEICHER

Taste [MENU]USB-SPEICHER



▶ REMOVE

Verwenden Sie diese Funktion, um den USB-Speicher sicher zu entfernen, bevor Sie ihn ausstecken. Siehe "Sicheres Entfernen des USB-Speichers" (S. 22).

▶ FORMAT

Verwenden Sie diese Funktion, um Ihren USB-Speicher zu formatieren. Siehe "Formatieren des USB-Speichers" (S. 22).

USB-AUDIO

Taste [MENU]USB AUDIO

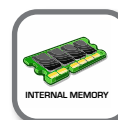

Verwenden Sie diese Funktion, wenn Sie die Audio-Ausgangs- und

Eingangspiegel über USB anpassen müssen.



Parameter	Einstellung
EINGANGSPEGEL	-inf ~ 0 dB
	Standard: 0 dB
Ausgangspegel	-inf ~ 0 dB
	Standard: 0 dB

EMPFANG



Sie können die MIDI-Empfangsparameter von Main, Coupled und Lower Part konfigurieren.

1. Wählen Sie den Teil aus, den Sie bearbeiten möchten (Main Coupled und Lower).



Im obigen Beispiel haben wir den Main-Keyboard-Teil ausgewählt.

Haupt, Gekoppelt, Niedrig		
Parameter	Einstellung	Erläuterung
Status	Off, On Standard: On	Wählen Sie "On", wenn Sie möchten, dass der ausgewählte Part MIDI-Daten empfängt.
Kanal	1 ~ 16 Standard: 1	Ermöglicht es Ihnen, dem ausgewählten Part einen MIDI-Empfangskanal zuzuweisen.
Shift	-48~0~+48 Standard: 0	Mit diesem Parameter können Sie die empfangenen Notennachrichten transponieren, bevor Sie sie an den Tongenerator von VIVO H10 MG senden. Die maximal mögliche Transposition beträgt vier Oktaven nach oben (48) und unten (-48). Jeder Schritt steht für einen Halbton.
Modulation	Off, On Standard: On	Mit diesen Filtern können Sie festlegen, ob die betreffenden Nachrichten empfangen (Ein) oder beachtet (Aus) werden sollen.
Volume		
Panpot		
Expression		
Nachhall		
Hold		
Sostenuto		
Soft		
PG (Programmänderung)		
PB (Pitch Bender)		

Teil	MIDI-RX-Kanal (Voreinstellung)
Hauptseite	1
Gekoppelt	2
Unter	3
Speicher	15

2. Wenn Sie den Teil "Speicher" ausgewählt haben, wird die folgende Seite angezeigt:



BLUETOOTH

Taste [MENU]BLUETOOTH

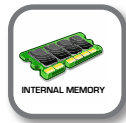

VIVO H10 MG Die Pianos sind mit einer Audio- und MIDI-Bluetooth®-Funktion (4.2 Low Energy) ausgestattet.

Dank dieser Technologie können Sie Musik streamen und MIDI-Daten drahtlos von einem Bluetooth®-fähigen Smartphone, Tablet oder Computer an VIVO H10 MG senden. Für weitere Informationen siehe "Drahtlose Funktion" (S. 59).

MIDI

Taste [MENU]→MIDI

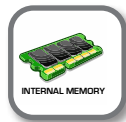

In dieser Gruppe können Sie die MIDI-Parameter konfigurieren. Sie können MIDI-Daten zwischen dem VIVO H10 MG und Ihrer Sequenzer-Software übertragen.

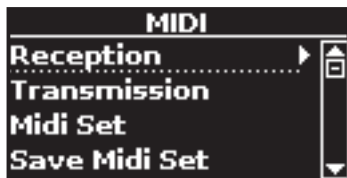

Hier ist eine kurze Erklärung der VIVO H10 MG Tastaturteile:

Teil	Erläuterung
Hauptseite	Beim Einschalten wird das Instrument automatisch in den Grand-Piano-Modus versetzt. Alle Klaviertasten spielen Noten im Hauptteil. Hauptteil
Gekoppelt	Dieser Teil kann mit dem Hauptteil kombiniert werden. Drücken Sie dazu die Taste []. Der zweite Teil (Coupled Part) spielt über die gesamte Tastatur in Kombination mit dem Main Part. Hauptteil + gekoppeltes Teil
Unter	Dieser Teil wird aktiviert, wenn Sie die Tastatur in zwei Bereiche aufteilen: Links und rechts. Um die Tastatur zu teilen, drücken Sie die Taste []. Die Tastatur ist nun in zwei Bereiche unterteilt. Der Bereich der Tastatur links vom Teilungspunkt wird zum unteren Teil, während der Bereich der Tastatur rechts vom Teilungspunkt zum Hauptteil wird. Unterer Teil Hauptteil

1. Wählen Sie die gewünschte Parametergruppe (Empfang, Übertragung und Global).

Speicher		
Parameter	Einstellung	Erläuterung
Status	OFF, ON Standard: On	Wählen Sie "Ein", wenn Sie MIDI-Meldungen für die Speicherauswahl empfangen möchten.
Kanal	1 ~ 16 Standard: 15	Hier können Sie dem "Memory"-Part einen MIDI-Empfangskanal zuweisen.

▶ TRANSMISSION



Sie können die MIDI-Übertragungsparameter von Main, Coupled und Lower Part konfigurieren.

1. Wählen Sie den Teil aus, den Sie bearbeiten möchten (Main Coupled und Lower).

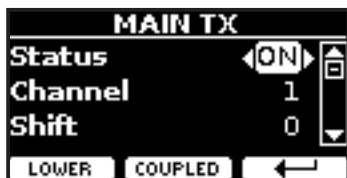

Im obigen Beispiel haben wir den Hauptteil ausgewählt.

Haupt, Gekoppelt, Niedrig		
Parameter	Einstellung	Erläuterung
Status	Off, On Standard: On	Wählen Sie "Ein", wenn Sie möchten, dass der ausgewählte Part MIDI-Daten sendet.
Kanal	1 ~ 16 Standard: 1	Ermöglicht es Ihnen, dem ausgewählten Part einen MIDI-Sendekanal zuzuweisen.
Shift	-48~0~+48 Standard: 0	Mit diesem Parameter können Sie die Notenmeldungen transponieren, bevor sie an ein externes MIDI-Gerät gesendet werden. Die maximal mögliche Transposition beträgt vier Oktaven nach oben (48) oder unten (-48).
Lokal	Off, On Standard: On	Sie können den Part von der internen Klangquelle trennen ("Aus") - oder diese Verbindung wiederherstellen ("Ein").
Modulation	Off, On Standard: On	Mit diesen Filtern können Sie festlegen, ob (Ein) oder ob (Aus) die betreffenden Nachrichten übermittelt werden sollen.
Volume		
Panpot		
Expression		
Nachhall		
Hold		
Sostenuto		
Soft		
PG (Programmänderung)		
PB (Pitch Bender)		

2. Wenn Sie den Teil "Speicher" ausgewählt haben, wird die folgende Seite angezeigt:



Speicher		
Parameter	Einstellung	Erläuterung
Status	OFF, ON Standard: On	Wählen Sie "On", wenn Sie beim Aufrufen eines Speichers MIDI-Befehle senden möchten. Siehe "Arbeit mit den Speichern" (S. 53).
Kanal	1 ~ 16 Standard: 15	Ermöglicht es Ihnen, dem "Memory"-Part einen MIDI-Sendekanal zuzuweisen.

▶ MIDI-EINSTELLUNG

MIDI-Sets sind Speicher für MIDI-Einstellungen. Die VIVO H10 MG bietet vier MIDI-Set-Speicher. Der erste Speicher, "Dexibell" genannt, ist schreibgeschützt und ermöglicht die Wiederherstellung der MIDI-Werkseinstellung. Mit den anderen drei Speichern können Sie Ihre MIDI-Konfiguration speichern und abrufen.



1. Wählen Sie mit den Tasten [▲][▼] das MIDI-Set und drücken Sie die Funktionstaste "RECALL", um es zu laden.
2. Drücken Sie die Funktionstaste "SAVE", um auf die Seite SAVE MIDI SET zu gelangen.

▶ SAVE MIDI SET



1. Wählen Sie mit den Tasten [▲][▼] den MIDI-Set-Speicher und drücken Sie die Funktionstaste "WRITE", um Ihre Konfiguration zu speichern.

▶ MIDI-SATZ EXPORTIEREN

Sie können Ihr MIDI-SET auf einem USB-Speicher speichern.



1. Schließen Sie den USB-Speicher an, auf dem Sie die Daten speichern möchten. Siehe "Anschließen eines USB-Speichers (im Handel erhältlich)" (S. 21).
2. Verwenden Sie die Funktionstaste "OPEN" F1, um den Ordner auszuwählen, in dem Sie die Daten speichern möchten.
3. Drücken Sie die Funktionstaste "EXPORT" F2, um den Exportvorgang durchzuführen.

▶ MIDI-SET IMPORTIEREN

Sie können Ihr zuvor auf einem USB-Speicher gespeichertes MIDI-SET laden.



1. Schließen Sie einen USB-Speicher an, der die zuvor gespeicherten MIDI-SET-Daten enthält. Siehe "Anschließen eines USB-Speichers (im Handel erhältlich)" (S. 21).

- Verwenden Sie die Funktionstaste "OPEN" F1, um den Ordner auszuwählen, der die Daten enthält.
- Drücken Sie die Funktionstaste "IMPORT" F2, um den Vorgang auszuführen

GLOBAL

Taste [MENU] → GLOBAL



Mit diesen Parametern können Sie einige globale Aspekte Ihres Pianos einstellen.

Diese Parameter werden automatisch im globalen Speicherbereich VIVO H10 MG gespeichert.



Parameter	Einstellung	Erläuterung
Lautsprecher:	OFF, ON, AUTO	<p>OFF: Wenn Sie VIVO H10 MG für Live-Auftritte verwenden und es daher an ein externes Verstärkersystem anschließen, kann es sinnvoll sein, die internen Lautsprecher auszuschalten.</p> <p>ON: Wählen Sie diese Option, wenn Sie die internen Lautsprecher von VIVO H10 MG verwenden möchten. Wenn Sie einen Kopfhörer anschließen, wird der Ton über die internen Lautsprecher wiedergegeben.</p> <p>AUTO: Wählen Sie diese Option, wenn Sie die internen Lautsprecher von VIVO H10 MG verwenden möchten. Wenn Sie einen Kopfhörer anschließen, werden die internen Lautsprecher stummgeschaltet.</p>
Auto OFF	Aus, 5 min, 10 min, 30 min, 2 Stunden, 4 Stunden Standard: 2 Stunden	<p>Mit diesem Parameter können Sie festlegen, dass sich VIVO H10 MG nach der gewählten Anzahl von Minuten ausschaltet, wenn Sie es nicht benutzen.</p> <p>Wählen Sie "Off", wenn Sie diese Funktion nicht verwenden möchten.</p>
Pedal	Global, Speicher	<p>Global: Stellen Sie diesen Wert ein, wenn Sie möchten, dass die Pedalzuweisungen im globalen Bereich gespeichert werden. Die Pedalbelegung ist nicht vom abgerufenen Speicher abhängig.</p> <p>Speicher: Stellen Sie diesen Wert ein, wenn Sie möchten, dass die Pedalzuweisungen in den Memories gespeichert werden. Die Pedalzuweisung hängt von dem abgerufenen Speicher ab.</p>
Auto On	OFF, ON,	<p>ON: Stellen Sie diesen Wert ein, wenn Sie möchten, dass sich das Gerät automatisch einschaltet, wenn es mit Strom versorgt wird. Dies kann in einem Geschäft nützlich sein, wenn Sie morgens die Stromtafel einschalten.</p> <p>OFF: Stellen Sie diesen Wert ein, wenn Sie nicht möchten, dass sich das Gerät automatisch einschaltet, wenn es mit Strom versorgt wird.</p>
4 Hände	4 Hände, Split+Layer	<p>4 Hände: Verwenden Sie diese Einstellung, wenn Sie im Duett (4-händig) spielen wollen, indem Sie die Tasten [] und [] gleichzeitig drücken.</p> <p>Split+Layer: Verwenden Sie diese Einstellung, um alle Parts (drei Klangfarben) im Layer- oder Split-Modus zu spielen, indem Sie die Tasten [] und [] gleichzeitig drücken.</p>

Parameter	Einstellung	Erläuterung
Deckel-Sensor	AUS, EIN	<p>OFF: Der Deckelsensor ist nicht aktiv (Standard).</p> <p>AUF: Wählen Sie diese Option, wenn Sie die Verstärkung des Resonanzbodens und der hinteren Lautsprecherboxen ausschließen möchten, wenn der Hauptdeckel geschlossen ist.</p>

SOUND LIBRARY

Taste [MENU] SOUND LIBRARY

Sie können die Klangbibliothek im internen Speicher von VIVO H10 MG importieren und sie in Ihren Performances verwenden. Für weitere Informationen siehe "Zusätzlicher Sound (Sound Library)" (S. 38).

SOUND SETUP

Taste [MENU] SOUND SETUP

Dies ist eine nützliche Funktion, mit der Sie ein Sound-Set für einen Auftritt vorbereiten können. Für weitere Informationen siehe "Toneinstellungen (Export/Import)" (S. 41).

Sie können auch Tonsätze von der Website <http://www.dexibell.com/> herunterladen

FACTORY RESET

Taste [MENU] FACTORY RESET

Mit dieser Funktion können Sie die ursprünglichen Werkseinstellungen des VIVO H10 MG wiederherstellen. Siehe "Wiederherstellen der Werkseinstellungen (Factory Reset)" (S. 36).

FACTORY SOUND

Taste [MENU] FACTORY SOUND

Mit dieser Funktion können Sie alle Klangbibliotheken im Auslieferungszustand wiederherstellen. Siehe "Wiederherstellung der Werksklänge" (S. 37).

BACKUP

Taste [MENU] BACKUP

Mit dieser Funktion können Sie Ihre Daten sichern. Siehe "So schützen Sie Ihre Einstellungen, Inhalte und Tonlisten (Backup)" (S. 37)

VERSION INFO

Taste [MENU] VERSION INFO

Auf dieser Seite finden Sie die Versionsnummer des Betriebssystems von VIVO H10 MG.

Liste der Effekttypen und Parameter

1: Thru

Der Effektprozessor wird umgangen.

2: EP Tremolo

Dieser Effekt moduliert zyklisch (Speed) die Amplitude (Intensity), um dem Sound ein Tremolo hinzuzufügen. Das ist der typische E-Piano-Effekt.

Parameter	Einstellung	Erläuterung
Geschwindigkeit	0.10 ~ 12.50 Hz	Bestimmt die Geschwindigkeit des Tremolo-Effekts.
Intensität	0 ~ 100	Tiefe, auf die der Effekt angewendet wird.

3: Equalizer

Dies ist ein Vier-Band-Stereo-Equalizer (Low, Mid x 2, High).

Parameter	Einstellung	Erläuterung
Low Freq	40 ~ 400 Hz	Wählt die Frequenz des unteren Bereichs.
Low Gain	-12 ~ 0 ~ +12	Stellt die Verstärkung der tiefen Frequenzen ein.
High Freq	400 Hz ~ 8 KHz	Wählt die Frequenz des hohen Bereichs aus.
High Gain	-12 ~ 0 ~ +12	Stellt die Verstärkung der hohen Frequenz ein.
Mid1 Freq	100Hz ~ 4 KHz	Wählt die Frequenz des Mid1-Bereichs aus.
Mid1 Verstärkung	-12 ~ 0 ~ +12	Stellt die Verstärkung der Mid1-Frequenz ein.
Mid1 Q	0.5 ~ 12.0	Bewegen Sie diesen Parameter, um die Breite des Bereichs um die Frequenz Middle 1 einzustellen, der von der Gain-Einstellung beeinflusst wird. Höhere Werte von Mid1 Q legen den engsten Bereich fest.
Mid2 Freq	100Hz ~ 4KHz	Wählt die Frequenz des Mid2-Bereichs aus.
Mid2 Verstärkung	-12 ~ 0 ~ +12	Stellt die Verstärkung der Mid2-Frequenz ein.
Mid2 Q	0.5 ~ 12.0	Bewegen Sie diesen Parameter, um die Breite des Bereichs um die Middle-2-Frequenz einzustellen, der von der Gain-Einstellung beeinflusst wird. Höhere Werte von Mid2 Q legen den engsten Bereich fest.

4: Vibrato

Vibrato ist ein musikalischer Effekt, der aus einer regelmäßigen, pulsierenden Veränderung der Tonhöhe besteht. Er wird verwendet, um der Instrumentalmusik mehr Ausdruck zu verleihen.

Parameter	Einstellung	Erläuterung
Rate	0.10 ~ 12.50 Hz	Bestimmt die Geschwindigkeit des Vibrato-Effekts.
Intensität	0 ~ 100	Hier können Sie die Intensität des Vibratos einstellen.

5: Flanger

Dieser Effekt verleiht dem Klang ein deutliches Anschwellen und eine Bewegung der Tonhöhe. Er erzeugt einen metallischen Resonanzeffekt.

Parameter	Einstellung	Erläuterung
Rate	0.10 ~ 12.50 Hz	Stellen Sie die Modulationsgeschwindigkeit ein.
Intensität	0 ~ 100	Hier können Sie die Intensität des Flangers einstellen.
Feedback	96 + 96	Stellt den Anteil des Flanger-Sounds ein, der in den Effekt zurückgeführt wird. Negative (-) Einstellungen kehren die Phase um.
Balance	0 ~ 100	Regeln Sie die Lautstärke zwischen dem direkten und dem Effektsound.
PreDelay	0 ~ 100 ms	Stellt die Verzögerung zwischen dem Direktsignal und dem Zeitpunkt ein, an dem der Flanger zu arbeiten beginnt.
Phase	0 ~ 180 Grad	Hier wird der LFO-Phasenunterschied zwischen links und rechts in 10-Grad-Schritten eingestellt, um den Klang räumlicher zu gestalten.

6: Chorus

Dieser Effekt verleiht dem Klang Dicke und Wärme, indem er die Verzögerungszeit des Eingangssignals moduliert. Sie können den Klang verbreitern, indem Sie die Phase des linken und rechten LFOs gegeneinander versetzen.

Parameter	Einstellung	Erläuterung
Rate	0.10 ~ 12.50 Hz	Stellen Sie die Modulationsgeschwindigkeit ein.
Intensität	0 ~ 100	Hier können Sie die Intensität des Chorus einstellen.
Feedback	96 + 96	Stellt den Anteil des Chorus-Sounds ein, der in den Effekt zurückgeführt wird. Negative (-) Einstellungen kehren die Phase um.
Balance	0 ~ 100	Regeln Sie die Lautstärke zwischen dem direkten und dem Effektsound.
PreDelay	0 ~ 100 ms	Stellt die Verzögerung zwischen dem Direktsignal und dem Zeitpunkt, an dem der Chorus einsetzt, ein.
Phase	0 ~ 180 Grad	Hier wird die Phasendifferenz des LFOs zwischen links und rechts in 10-Grad-Schritten eingestellt.

7: Phaser

Dieser Effekt erzeugt durch Phasenverschiebung einen Schwellwert. Er ist sehr effektiv bei E-Piano-Klängen. Sie können den Klang verbreitern, indem Sie die Phase des linken und rechten LFOs gegeneinander versetzen.

Parameter	Einstellung	Erläuterung
Rate	0.10 ~ 12.50 Hz	Stellen Sie die Modulationsgeschwindigkeit ein.
Intensität	0 ~ 100	Hier können Sie die Intensität des Phasers einstellen.
Feedback	96 + 96	Stellt den Anteil des Phaser-Sounds ein, der in den Effekt zurückgeführt wird. Negative (-) Einstellungen kehren die Phase um.
Phase	0 ~ 180 Grad	Hier wird die Phasendifferenz des LFOs zwischen links und rechts in 10-Grad-Schritten eingestellt.

8: Nachhall

Dieser Effekt fügt dem Klang einen Nachhall hinzu und simuliert einen akustischen Raum wie ein Zimmer oder eine größere Halle oder ein Stadion.

Parameter	Einstellung	Erläuterung
Ebene	0 ~ 127	Einstellen der Menge des Reverb-Effekts

Parameter	Einstellung	Erläuterung
Dämpfung	0 ~ 127	Stellt die Dämpfung des Raumes ein (Teppich, Holz, Ziegel, Beton, Marmor). Höhere Werte erhöhen die Dämpfung der hohen Frequenzen.
Größe des Zimmers	0 ~ 127	Sie bestimmt die Größe des simulierten Raums.
Width	0 ~ 127	Stellt die Stereobreite des Reverb-Effekts ein. Höhere Werte erhöhen die Stereobreite.
PreDelay	0 ~ 100 ms	Stellt die Verzögerung zwischen dem Direktsignal und dem Zeitpunkt ein, an dem der Nachhall zu arbeiten beginnt. Damit wird der Abstand zwischen dem Originalsignal und den reflektierenden Oberflächen simuliert.

Parameter	Einstellung	Erläuterung
Ebene L	0 ~ 100	Stellen Sie die Lautstärke des linken Verzögerungstons ein.
Ebene R	0 ~ 100	Stellen Sie die Lautstärke des rechten Verzögerungstons ein.
Ebene C	0 ~ 100	Stellen Sie die Lautstärke des mittleren Verzögerungstons ein.
Nass	0 ~ 100 %	Stellen Sie die Menge des verzögerten ("nassen") Signals ein.
Trocken	0 ~ 100 %	Stellen Sie die Menge des unveränderten ("trockenen") Signals ein.

9: Delay

Der Verzögerungseffekt wird zur Simulation von Echos (Wiederholungen) verwendet.

Parameter	Einstellung	Erläuterung
Delay L	0 ~ 750 ms	Stellt die Verzögerungszeit für den linken Kanal ein.
Delay R	0 ~ 750 ms	Stellt die Verzögerungszeit für den rechten Kanal ein.
Feedback	96 + 96	Stellt den Anteil des Verzögerungstons ein, der in den Effekt zurückgeführt wird. Negative (-) Einstellungen kehren die Phase um.
Nass	0 ~ 100 %	Stellen Sie die Menge des verzögerten ("nassen") Signals ein.
Trocken	0 ~ 100 %	Stellen Sie die Menge des unveränderten ("trockenen") Signals ein.

12: Rotary

Der Rotationseffekt ist ein typischer Effekt, der durch die Rotation der Lautsprecher erzeugt wird, diese Rotation erzeugt einen Larsen-Effekt. Verleiht dem Klang Räumlichkeit.

Parameter	Einstellung	Erläuterung
Geschwindigkeit	Langsam, schnell	Schaltet die Rotationsgeschwindigkeit des Lautsprechers zwischen langsam und schnell um.
Bremse	OFF, ON	Mit diesem Parameter können Sie die Radbremse manuell steuern. Aus ist die Standardeinstellung; die Tonräder drehen sich dann normal. Wenn Sie diese Einstellung auf Ein setzen, werden die Tonräder allmählich langsamer und bleiben stehen.
Vibrato	OFF, ON	Deaktivieren und aktivieren Sie den Vibrato-Effekt.
Vibrato Typ	V1, C1, V2, C2, V3, C3	Hiermit wird eine der sechs klassischen Vibrato/Chorus-Voreinstellungen ausgewählt. "V" steht für Vibrato, und "C" steht für Chorus.

10: Cross Delay

Mit Cross Delay können Sie erweiterte Stereo-Verzögerungen erzeugen. Jedes Echo kann an den gegenüberliegenden Kanal des Quellsignals gesendet werden (das Echo des linken Kanals ist auf dem rechten Kanal zu hören).

Parameter	Einstellung	Erläuterung
Delay L	0 ~ 750 ms	Stellt die Verzögerungszeit für den linken Kanal ein.
Delay R	0 ~ 750 ms	Stellt die Verzögerungszeit für den rechten Kanal ein.
Feedback	96 + 96	Stellt den Anteil des Verzögerungstons ein, der in den Effekt zurückgeführt wird. Negative (-) Einstellungen kehren die Phase um.
Nass	0 ~ 100 %	Stellen Sie die Menge des verzögerten ("nassen") Signals ein.
Trocken	0 ~ 100 %	Stellen Sie die Menge des unveränderten ("trockenen") Signals ein.

13: Tremolo

Dieser Effekt moduliert zyklisch (Speed) die Amplitude (Intensity), um dem Sound ein Tremolo hinzuzufügen.

Parameter	Einstellung	Erläuterung
Geschwindigkeit	0.10 ~ 12.50 Hz	Bestimmt die Geschwindigkeit des Tremolo-Effekts.
Intensität	0 ~ 100	Tiefe, auf die der Effekt angewendet wird.

11: Triple Tap Delay

Das Triple Tap Delay erzeugt drei Delay-Sounds: Mitte, links und rechts.

Parameter	Einstellung	Erläuterung
Delay L	0 ~ 750 ms	Stellt die Verzögerungszeit für den linken Kanal ein.
Delay R	0 ~ 750 ms	Stellt die Verzögerungszeit für den rechten Kanal ein.
Delay C	0 ~ 750 ms	Stellt die Verzögerungszeit für den mittleren (L+R) Kanal ein.
Feedback	96 + 96	Stellt den Anteil des Verzögerungstons ein, der in den Effekt zurückgeführt wird. Negative (-) Einstellungen kehren die Phase um.

14: Tremolo Pan

Dieser Effekt ist ähnlich wie das Tremolo. Er enthält einen zusätzlichen Parameter, der die Phase zwischen dem linken und dem rechten Kanal angibt.

Parameter	Einstellung	Erläuterung
Geschwindigkeit	0.10 ~ 12.50 Hz	Bestimmt die Geschwindigkeit des Tremolo-Effekts.
Intensität	0 ~ 100	Tiefe, auf die der Effekt angewendet wird.
Phase	0 ~ 180 Grad	Hier wird die Phasendifferenz des LFOs zwischen links und rechts in 10-Grad-Schritten eingestellt.

15: Overdrive

Dieser Effekt ist so konzipiert, dass er wie ein laut aufgedrehter alter Röhrenverstärker funktioniert und klingt. Es eignet sich für Hardrock und ähnliche Musikrichtungen.

Parameter	Einstellung	Erläuterung
Drive	1 ~ 100	Höhere Drive-Einstellungen bedeuten mehr Verzerrung.
Ton	100 Hz ~ 10.0 KHz	Verwenden Sie diesen Parameter, um bestimmte dominante oder unerwünschte Obertöne zu betonen oder abzuschwächen.
Ebene	0 ~ 100	Erhöhen oder verringern Sie die Lautstärke des Effekts.
Low Freq	80 ~ 400	Wählt die Frequenz des unteren Bereichs.
Low Gain	-12 ~ 0 ~ +12	Stellt die Verstärkung der tiefen Frequenzen ein.
High Freq	800Hz ~ 8KHz	Wählt die Frequenz des hohen Bereichs aus.
High Gain	-12 ~ 0 ~ +12	Stellt die Verstärkung der hohen Frequenz ein.

Parameter	Einstellung	Erläuterung
Manual	0 ~ 127	Stellt die Mittenfrequenz ein, bei der der Effekt angewendet wird. Dieser Parameter wird durch das mittlere und linke Pedal gesteuert. Siehe "ZENTRALES PEDAL" (S. 65) und "LINKES PEDAL" (S. 65).
Neigung	12db/Okatve, 24db/Okatve	Die Steigung der Filterdämpfung wird in der Regel in Dezibel pro Oktave angegeben.
Typ	Low Pass, High Pass, Band Pass, Peak	Low Pass : Dämpft die Frequenzen oberhalb einer Cutoff-Frequenz und lässt niedrige Frequenzen durch den Filter passieren. High Pass : Dämpft die Frequenzen unterhalb einer Cutoff-Frequenz und lässt hohe Frequenzen durch den Filter passieren. Band Pass : Der Filter wird über einen schmalen Frequenzbereich angewendet. Peak : Der Filter wird auf eine bestimmte Mittenfrequenz angewendet.
Low Freq	100Hz ~ 10.0KHz	Wählt die Frequenz des unteren Bereichs.
High Freq	100Hz ~ 10.0KHz	Wählt die Frequenz des hohen Bereichs aus.
Low Q	0.5 ~ 10.0	Bewegen Sie diesen Parameter, um die Breite des Bereichs um die niedrige oder hohe Frequenz einzustellen.
Hi Q	0.5 ~ 10.0	

16: Wah-Wah

Es handelt sich um einen Effekt, der den Ton und die Frequenzen des Eingangssignals verändert, um einen einzigartigen Klang zu erzeugen, der die menschliche Stimme imitiert und den lautmalerischen Namen "Wah-Wah" trägt.

Parameter	Einstellung	Erläuterung
Modus	Auto, Manual, Envelope	Auto : Der Parameter "Manual" wird automatisch durch den internen LFO gesteuert. Manual : Der Parameter "Manual" wird durch das mittlere und linke Pedal gesteuert. Siehe "ZENTRALES PEDAL" (S. 65) und "LINKES PEDAL" (S. 65). Hüllkurve : Der Effekt wird durch die Hüllkurve des Klangs und folglich durch die Dynamik der auf der Tastatur gespielten Noten gesteuert.
Manual	0 ~ 127	Stellt die Mittenfrequenz ein, bei der der Effekt angewendet wird. Dieser Parameter wird durch das mittlere und linke Pedal gesteuert. Siehe "ZENTRALES PEDAL" (S. 65) und "LINKES PEDAL" (S. 65).
Filter	Low Pass, High Pass, Band Pass, Peak	Low Pass : Der Wah-Effekt wird auf einen niedrigen Frequenzbereich angewendet. High Pass : Der Wah-Effekt wird auf einen hohen Frequenzbereich angewendet. Band Pass : Der Wah-Effekt wird in einem engen Frequenzbereich angewendet. Peak : Der Wah-Effekt wird auf eine bestimmte Mittenfrequenz angewendet.
Low Freq	100Hz ~ 10.0KHz	Wählt die Frequenz des unteren Bereichs.
High Freq	100Hz ~ 10.0KHz	Wählt die Frequenz des hohen Bereichs aus.
Low Q	0.5 ~ 10.0	Bewegen Sie diesen Parameter, um die Breite des Bereichs um die niedrige oder hohe Frequenz einzustellen.
Hi Q	0.5 ~ 10.0	
LFO Rate	0.1Hz ~ 12,50Hz	Frequenz der Modulation.
LFO-Kurve	Linear, quadratisch	Trend der LFO-Kurve.
Balance	0 % ~ 100%	Stellt die Balance zwischen Original- und Effektsound ein.
Env Schwellenwert	-40dB ~ 0dB	Einstellen des Schwellenwerts der Hüllkurve
Env-Angriff	0ms ~ 250ms	Einstellen des Attacks der Hüllkurve
Env Freigabe	0ms ~ 1000ms	Einstellen der Freigabe des Umschlags

18: Kompressor

Dieser Filter dämpft ("schneidet") einen bestimmten Frequenzbereich ab.

Parameter	Einstellung	Erläuterung
Schwellenwert	-40dB ~ 0dB	Die Kompression wird nur aktiviert, wenn das Eingangssignal den Schwellenwert überschreitet. Eingangspegel oberhalb des Schwellenwertes werden komprimiert, Eingangspegel unterhalb des Schwellenwertes werden nicht komprimiert.
Ratio	1:1 ~ inf:1	Dieser Parameter bestimmt, wie stark die Kompression ist. • Bei 1:1 hat der Kompressor keine Wirkung. • Bei allen anderen Werten wird das Ausgangssignal entsprechend dem Verhältniswert komprimiert. • Bei inf:1 wird der Kompressor zu einem Backstein-Limiter; sobald das Signal den Schwellenwert erreicht, wird der Ausgangspegel nicht mehr erhöht, unabhängig vom Eingangspegel.
Kniebreite	0.0 + 1.0	Eine Erhöhung dieses Wertes bewirkt eine sanftere Lautstärkeänderung um den Schwellenwert herum.
Angriffszeit	0ms ~ 250ms	Dieser Parameter bestimmt, wie schnell der Kompressor wirkt, nachdem das Signal den Schwellenwert überschritten hat.
Freigabezeit	0ms ~ 1000ms	Dieser Parameter bestimmt, wie schnell der Kompressor die Lautstärke reduziert, wenn das Signal unter den Schwellenwert fällt.
Makeup	-24dB ~ -24dB	Ermöglicht es Ihnen, das komprimierte Signal zu verstärken, da die Kompression das Signal oft stark abschwächt.
Stereo Link	Off, On	Stellen Sie den Parameter "On" ein, um im Stereomodus zu arbeiten.

17: Cut Filter

Dieser Filter dämpft ("schneidet") einen bestimmten Frequenzbereich ab.

VIVO H10 MG Klangfarbenliste

Num.	Name	1 STK.	CC00	Num.	Name	1 STK.	CC00	Num.	Name	1 STK.	CC00
MODERN				0046	Dyno Stage	5	0	0092	Choir Pad	54	1
0001	Italian Live PLT	1	71	0047	Dyno Trem	5	7	0093	Synth Vox	55	0
0002	Italian PLT	1	70	0048	Dyno Bell	5	8	0094	Warm Pad	90	0
0003	Italian Classic PLT	1	72	0049	Suitcase	5	1	0095	Organ Pad	90	3
0004	Italian Bright PLT	1	73	0050	Phaser EP	5	2	0096	Square Pad	90	2
0005	Italian Memory PLT	1	74	0051	Wurly	5	5	0097	Full Brass	62	3
0006	VIVO Upright	1	2	0052	Trem.Wurly	5	6	0098	Trumpet Sect.	57	3
0007	Elec.Grand	3	2	0053	Soft E.Piano	5	3	0099	Trumpet	57	2
0008	E.Grand Trem	3	3	0054	Bright E.Piano	5	4	0100	Tenor Sax	67	0
0009	Rock Piano	3	1	0055	FM Full Tines	6	0	0101	Soprano Sax	65	0
CLASSIC				0056	FM E.Piano	6	1	0102	Alto Sax	66	0
0010	USA Live PLT	1	61	0057	Cool Clav	8	0	0103	Horns	61	0
0011	USA PLT	1	60	0058	Groovy Clav	8	1	0104	Classic Trumpet	57	0
0012	USA Classic PLT	1	62	0059	Doctor Clav	8	2	0105	Flugelhorn	57	1
0013	USA Bright PLT	1	63	0060	Funky Clav	8	3	 (MORE)			
0014	USA Memory PLT	1	64	0061	Wah-Wah Clav	8	4	0106	Vibraphone	12	0
0015	French Grand	1	80	0062	Drive Clav	8	5	0107	Marimba	13	0
0016	French Live	1	81	ORGAN				0108	Clarinet	72	0
0017	French Classic	1	82	0063	Jazz Organ	18	0	0109	Flute	74	0
0018	French Bright	1	83	0064	Pop Organ	17	2	0110	Harmonica	23	0
0019	French Memory	1	84	0065	Blues Organ	18	1	0111	Oboe	69	0
0020	Ragtime	4	0	0066	Reggae Organ	17	0	0112	Viola	42	0
0021	Harpsi 8'	7	0	0067	R&O Organ	17	1	0113	Violin	41	0
0022	Harpsi 4'	7	1	0068	Rock Organ	19	0	0114	Nylon Guitar	25	0
0023	Coupled Hps.	7	2	0069	Gospel Organ	19	1	0115	Steel Guitar	26	0
0024	Harpsi Lute	7	4	0070	888888888	18	2	0116	Elec. Bass	34	2
0025	Celesta	9	0	0071	888233211	18	3	0117	Soft Slap Bs	37	0
E.PIANO				0072	864200357	18	4	0118	Hard Slap Bs	37	1
0026	EPBell Chorus PLT	5	107	0073	686040000	18	5	0119	5 String Bass	34	1
0027	EPBell Phaser PLT	5	108	0074	888604000	18	6	0120	Picked Bs.	35	0
0028	EPBell Tremolo PLT	5	109	0075	Principal	20	0	0121	Fingered Bs.	34	0
0029	EPBell OD PLT	5	110	0076	Princip&Flute	20	1	0122	Double Bass	33	3
0030	EPBell Phr+Trm PLT	5	111	0077	Church	20	2	0123	Double Bs&Ride	33	4
0031	EPBell Flanger PLT	5	113	0078	Mixture	20	3	0124	Acoustic Bs.	33	0
0032	EPBell HardOD PLT	5	114	ENSEMBLE				0125	Ac.Bass&Ride	33	1
0033	EPBell Bri+Cho PLT	5	115	0079	Large Strings	50	5				
0034	EPBell PLT	5	106	0080	Easy Strings	50	10				
0035	70s EP Chorus PLT	5	101	0081	FastOrchestra	50	4				
0036	70s EP Phaser PLT	5	102	0082	Attack Strings	49	2				
0037	70s EP Tremolo PLT	5	103	0083	Choir Strings	52	1				
0038	70s EP OD PLT	5	104	0084	MellowStrings	50	6				
0039	70s EP Phr+Trm PLT	5	105	0085	Soft Strings	50	7				
0040	70s EP Bright PLT	5	116	0086	5th Strings	50	8				
0041	70s EP Bri+Cho PLT	5	117	0087	Slow Analog	50	9				
0042	70s EP Bri+Pha PLT	5	118	0088	Orchestra	49	1				
0043	70s EP Bri+Tre PLT	5	119	0089	Classic Choir	53	1				
0044	70s EP PLT	5	100	0090	Space Vox	55	1				
0045	Dirty EPBell PLT	5	112	0091	Mmh Choir	53	0				

24 Fehlersuche

Symptom	Aktion	Seite
Das Gerät schaltet sich automatisch aus.	Das ist normal und liegt an der automatischen Abschaltfunktion. Stellen Sie bei Bedarf die Parameter der automatischen Abschaltfunktion ein. Wenn Sie nicht möchten, dass sich das Gerät automatisch ausschaltet, stellen Sie die Einstellung "AUTO OFF" auf "Deaktivieren".	70
Das Gerät schaltet sich nicht ein.	Ist der Netzadapter/das Netzkabel richtig an eine Netzsteckdose und an VIVO H10 MG angeschlossen? ANMERKUNG Verwenden Sie keine anderen als die mitgelieferten Netzteile oder Netzkabel. Andernfalls kann es zu Fehlfunktionen kommen.	18
	Hätten Sie das Gerät gleich nach dem Ausschalten wieder einschalten können? Lassen Sie mindestens fünf Sekunden verstreichen, bevor Sie das Gerät wieder einschalten.	-
Kein Ton von der VIVO H10 MG.	Haben Sie die VIVO H10 MG eingeschaltet?	22
	Kann der [VOLUME]-Knopf heruntergedreht werden? Wählen Sie eine höhere Einstellung.	-
	Könnte es sein, dass die Einstellungen für das Teilevolumen minimiert worden sind? Überprüfen Sie die "LEVEL"-Einstellung der einzelnen Teile.	63
Der Lautstärkepegel des Geräts ist zu niedrig, wenn es an einen Verstärker angeschlossen ist.	Könnte es sein, dass Sie ein Anschlusskabel verwenden, das einen Widerstand enthält? Verwenden Sie ein Anschlusskabel, das keinen Widerstand enthält.	-
Der Mikrofonpegel ist zu niedrig.	Vergewissern Sie sich, dass Ihr Mikrofon richtig angeschlossen ist.	20
	Kann der [VOLUME]-Knopf heruntergedreht werden? Wählen Sie eine höhere Einstellung.	46
Die Lautstärke der Tastatur ist niedriger als die Lautstärke der Song-Wiedergabe.	Der Lautstärkepegel für das Keyboardspiel ist zu niedrig eingestellt. Stellen Sie die Lautstärkebalance ein, um die Lautstärke des Keyboards über das Song Control Menu zu erhöhen.	51
Die Tonhöhe des Instruments ist falsch.	Ist die Einstellung "Stimmung" oder "Temperament" angemessen? Überprüfen Sie die Parameter.	66
	Haben Sie das Instrument transponiert?	63
Vom externen Verstärker ist ein "Brummen" zu hören.	Ist der externe Verstärker oder ein anderes Gerät, das zusammen mit VIVO H10 MG verwendet wird, an eine andere Netzsteckdose angeschlossen? Schließen Sie den Verstärker oder ein anderes Gerät an dieselbe Netzsteckdose wie VIVO H10 MG an.	-
	Das Rauschen kann auf Störungen zurückzuführen sein, die durch die Verwendung eines Mobiltelefons in unmittelbarer Nähe des Geräts verursacht werden. Schalten Sie das Mobiltelefon aus oder verwenden Sie es in größerer Entfernung vom Gerät.	-
Nachdem Sie den USB COMPUTER-Anschluss des VIVO H10 MG an Ihren Computer angeschlossen haben, empfängt das VIVO H10 MG keine MIDI-Befehle.	Die VIVO H10 MG empfängt möglicherweise auf einem MIDI-Kanal, auf dem der MIDI-Controller nicht sendet. Korrigieren Sie den Sendekanal des MIDI-Instruments.	68
Kann nicht von einem USB-Speicher lesen oder darauf schreiben.	Überprüfen Sie das Format Ihres USB-Speichers. Die VIVO H10 MG kann USB-Speicher verwenden, die im FAT-Format formatiert wurden. Wenn Ihr USB-Speicher mit einer anderen Methode formatiert wurde, formatieren Sie ihn bitte neu als MS-DOS FAT.	-
Kann nicht auf dem USB-Speicher gespeichert werden.	Könnte der USB-Speicher schreibgeschützt sein?	-
	Ist genügend freier Speicherplatz auf dem USB-Speicher vorhanden?	-
Die Audioaufnahme startet nicht oder stoppt unerwartet.	Ist genügend freier Speicherplatz auf dem USB-Speicher vorhanden?	-
Die Lieder werden nicht abgespielt.	Der Dateityp des Titels gehört nicht zu den Dateitypen, die VIVO H10 MG abspielen kann.	50
	Es kann sein, dass die Songdaten beschädigt sind.	-
Dieser Modellname "dexi-piano-xx" erscheint nicht in der Bluetooth-Geräteleiste Ihres Mobilgeräts.	<ul style="list-style-type: none"> Ist der Parameter "Sichtbar" von VIVO H10 MG auf "Ein" gesetzt. 	59
Die vom mobilen Gerät wiedergegebenen Musikdaten können nicht über VIVO H10 MG gehört werden.	<ul style="list-style-type: none"> Wurde die Kopplungsfunktion zwischen diesem Gerät und dem mobilen Gerät initiiert? Löschen Sie die Registrierung aus der Liste Ihres Mobilgeräts und stellen Sie die Kopplung erneut her. 	59

25 Specifications

ITEMS		VIVO H10 MG
KEYBOARD-TYP	<ul style="list-style-type: none"> • TP-400 W (Hybrid, Holz) 88 Tasten - Gewichtet, Hammermechanik, Dreifachkontakt • Elfenbein & Ebenholz fühlt sich an • Hemmungen 	
TECNOLOGIE/CPU	Quad Core Cortex @ 1,8 GHz 4GB Speicher	
TONGENERATOR	T2L: Sampling und Modellierungstechnologie	
SAMPLING	XXL-Wellengröße, holophone Aufnahme von bis zu 15 Sekunden bei tiefen Klaviertönen	
TONWELLENFORMAT	10px;">24 Bit linear - 48 KHz (Interne Verarbeitung und DSP bei 32 Bit Floating)	
DIGITAL-ANALOG-UMWANDLUNG (DAC)	24 Bit linear - 48 KHz, Dynamikbereich, S/N:106dB	
MAXIMALE POLYPHONIE	10px;">Unbegrenzt mit 320 Oszillator	
SOUNDS	125 einschließlich 3 PLATINUM-Sounds Vom Benutzer von der Website herunterladbar (Sound Font Compatible), unter Verwendung der "seamless changes"-Technologie beim Tonabruf	
SPEICHER	Voreinstellung: 80 Benutzer: Unbegrenzt von USB-Speicher ladbar	
WELLENSPEICHER	10px;">3,2 GB vollständig vom Benutzer veränderbar mit DEXIBELL und Sound Font Format	
KEYBOARD-MODUS	Lagen, Teilen, 4 Hände, Lage + Teilen, 3 Teile Lage	
BERÜHRUNGSEMPFINDLICHKEIT	7 Typen + Feststehend	
REVERB	24 Typen	
EFFECTS	6 unabhängige DSP-Effekte x 17 Typen (2 x Main, 2 x Coupled, 2 x Lower) mit "Seamless Changes"-Technologie beim Effektabruf	
MIC IN EFFECTS	REVERB 14 Typen, 3-Band EQ, Kompressor, Low Cut Filter, Delay 6 Typen	
MASTER EQUALIZER	10px;">3-Band-Digital-Equalizer	
PLAYER AUDIO	.wav, .aiff, .mp3, in allen Formaten, Frequenzen und Bitraten	
REKORDER AUDIO	.wav (48 kHz, 32-bit floating) auf USB-Speicher	
MASTER TUNING	YES: 415,4 Hz bis 466,1 Hz (einstellbar in Schritten von 0,1 Hz) + 2 Voreinstellungen (440 Hz, 442 Hz)	
TEMPERAMENT	9 Typen	
USER TEMPERAMENT	3 User	
RHYTHM PATTERNS	10px;">X MURE APP für i-Phone und i-Pad (KOSTENLOS) mit Multitrack-Audiomustern	
METRONOME	JA mit TAP TEMPO + 13 Standard-Tempo-PresetRHYTHM PATTERNS:	
CONTROLS	LAUTSTÄRKE, MIKROFONEFFEKT, MIKROFONPEGEL	
NOTENHALTER	Ja, neigbar	
PEDALE	Progressives Dämpfer-Aktionspedal mit sympatetischer Resonanzsimulation Progressives Soft-Pedal / Funktion zuweisbar Morphing-Pedal / Funktion zuweisbar	
Tastatur-Deckel	Faltbare, sanft schließende und verstellbare Jalousie	
Drahtlose Verbindungen	Audio und MIDI Bluetooth®(4.2 Low Energy) Wi-Fi™ (bereit für künftige Softwareversionen)	
ANZEIGE	Grafik-LCD 128 x 64 Punkte Organische LED, hoher Kontrast	
STECKVERBINDER:	DC IN-Buchse	für den mitgelieferten Netzadapter
	MIC IN-Buchse	Unsymmetrischer 1/4-Zoll-Mono-Klinkenstecker
	Ausgangsbuchsen (L/ Mono, R)	1/4-Zoll-Telefon Typ
	Buchsen für Telefone	1 x Stereo-Miniatur-Telefon Typ 1 x Stereo 1/4-Zoll-Klinkenstecker
	USB-COMPUTER-Anschluss	Typ B
	USB MEMORY-Anschluss	Typ A
	Pedale Anschluss	DIN-Anschluss: Linkes Pedal (zuweisbar), mittleres Pedal (zuweisbar), rechtes Pedal

ITEMS VIVO H10 MG	
SPEAKERS	4 Tieftöner x 8,9 cm (3,5 Zoll), 6 Nahfeld-Lautsprecher x 3,2 cm (1,3 Zoll) 2 Voller Bereich x 12,7 cm (5 Zoll) 3 mittelhoher Bereich (binaurales System) x 6,35 cm (2,5 Zoll) "Echtes vibrierendes Soundboard aus Holz" Nahfeldlautsprecher x 3,2 cm (1,3 Zoll)
NENNAUSGANGSLEISTUNG	Quadriamp: 112 W max @ THD+N < 0,1%
DSP AUF VERSTÄRKER	Dynamischer EQ - 3-Band-Kompressor
AUTOMATISCHES EINSCHALTEN NACH DEM HERUNTERFAHREN	Ja, wählbar
LAUTSTÄRKEPEGEL SPL	113.maximal 6 dB
STROMVERSORGUNG	24V DC 5A , mitgelieferter AC/DC-Adapter
STROMVERBRAUCH	Standby: < 0,2 W Maximum: 70 W "ErP" LEVEL VI für Echo-Effizienz im Stand-by-Verbrauch
ABMESSUNGEN	Hauptdeckel schließen: 1441 (B) x 866 (T) x 785 (H) 56-3/4 (B) x 34-1/8 (T) x 30-15/16 (H) Hauptdeckel vollständig geöffnet: 1441 (B) x 866 (T) x 1504 (H) 56-3/4 (B) x 34-1/8 (T) x 59-1/4 (H)
GEWICHT	87.8 kg (ohne Netzadapter) 193 lbs 10 oz (ohne Netzadapter)
PAKET	1 Schachtel
MITGELIEFERTES ZUBEHÖR	Kurzanleitung Netzadapter (DEXIBELL DYS6150-2400500W)
OPTIONEN (separat erhältlich)	Kopfhörer: DEXIBEL DX HF7 Bank: DEXIBELL DX BANK

- Bluetooth® ist eine eingetragene Marke von Bluetooth SIG, Inc.
- Wi-Fi™ ist eine eingetragene Marke der Wi-Fi Alliance.

ANMERKUNG

Im Interesse des Produkts können die Spezifikationen und Beschreibungen ohne vorherige Ankündigung geändert werden.

Symbols

A

- Aufzeichnen
 - Aufzeichnung Ihres Auftritts **52**
- AUTO AUS **23**

B

- Balance **30**
 - Hauptteil und Unterteil **28**
- Bluetooth® **59**

C

- Computer
 - Anschließen Ihres Computers **21**
- CONTROLS **64**
- COUPLED FX **64**
- Cursor **24**
 - Bewegen des Cursors **25**
 - Cursor-Bedienung **24**

D

- DÄMPFERPEDAL **64**
- DC IN-Buchse **18**
- Deckel
 - Öffnen und Schließen des Deckels **21**
- Demo **23**
- Display **24**
- Drahtlos
 - Bereits gekoppeltes Mobilgerät **60**
 - Drahtlose Funktion **58,59**

E

- Ebene
 - Zwei Sounds über die gesamte Tastatur abspielen (Layer) **27**
- EFFECTS **64**
- Einschalten/Ausschalten **22**
 - Ein- und Ausschalten des Geräts **22**
- EINSTELLUNG
 - SETTING Parameter Gruppe **63**
- Exportieren
 - Exportieren des internen Speichersatzes **55**
- Exportieren eines Soundsets **41**
- Externer Verstärker
 - Anschließen eines externen Verstärkers **21**

F

- Fabrikklänge **37**

- Fehlersuche **75**
- Formatieren des USB-Speichers **22**

G

- GEKOPPELTE EINSTELLUNG **63**
- GETRENNTER MODUS **63**
- GLOBAL **70**

H

- HAUPT-EINSTELLUNG **63**
- Hinzufügen einer Bibliothek **39**

I

- Importieren
 - Speichersatz importieren **56**
- Importieren eines Soundsets **41**

J

K

- KEYBOARD TOUCH **63**
- Kopfhörer **21**
 - Abhören über Kopfhörer **20**

L

- LAYER-MODUS **64**
- LINKES PEDAL **65**
- LOWER FX **64**

M

- MAIN FX **64**
- MASTER-EQ **64**
- MASTER TUNE **66**
- MENÜ
 - MENÜ-Optionen (Erweiterter Bereich) **62**
- Metronom
 - Einstellen der Taktart des Metronoms **34**
 - Metronom-Einstellungen **33**
 - Üben mit dem Metronom **32**
- METRONOME **66**
- Metronom-Einstellungen **33**
- MIDI **68**
- Mikrofon **46**
- MITTLERES PEDAL **65**

N

- Nachhall
 - Reverb-Effekt **31**
- Name der Datei

- Zuweisung des von Ihnen angegebenen Namens **25**
- Netzadapter **18**

O

P

- Parameter
 - GLOBAL **70**
- Passkey **59**
- PEDAL
 - DÄMPFERPEDAL **64**
 - LINKES PEDAL **65**
 - MITTLERES PEDAL **65**
- Pedalkabel
 - Anschließen des Pedalkabels **20**

Q

R

- Reaktion der Tastatur (Tastendruck)
 - Einstellen der Tastaturreaktion **35**
- REVERB **64**

S

- Song
 - Einen Song abspielen **50**
 - Üben mit Song Player **46,50**
- Sound-Einstellungen **41**
- Sounds
 - Personalisierung Ihrer Sounds **42**
- Specifications **76**
- Speicher
 - Abrufen Ihrer Einstellungen aus dem internen Speicher **53**
 - Abrufen Ihrer Einstellungen von einem USB-Speicher **55**
 - Arbeit mit den Speichern **53**
 - Exportieren des internen Speichersatzes in den USB-Speicher **55**
 - Importieren eines Speichersatzes vom USB-Speicher in den internen Speicher. **56**
 - Speichern der Einstellungen im internen Speicher **53**
 - Umbenennen eines Speichers **55**
- SPEICHER **67**
- Speichern
 - Speichern der Einstellungen auf dem USB-Speicher **53**
 - Speichern der Einstellungen im internen Speicher **53**

T

T2L EDITOR	64
T2L-Modellierung	42
TAP	
TEMPO/TAP	66
Tastendruck	
Einstellen der Tastaturreaktion	35
Teilen	
Aufteilen des Tastaturbereichs und Spielen von zwei verschiedenen Tönen	27
TEMPERAMENT	66
Tempo	
Einstellen des Tempowertes	34
Verwenden Sie die Tap-Tempo-Funktion, um den Tempowert einzustellen	34
TEMPO	65
TEMPO/TAP	66
Tempo tippen	
Verwenden Sie die Tap-Tempo-Funktion, um den Tempowert einzustellen	34
Töne	
Am häufigsten verwendete Töne (Li- eblingston)	26
Auswählen von Tönen	26
Grand-Piano-Modus	26
TRANSDUCE	63
TUNE	
MASTER TUNE	66
TUNING	66

U

Umbenennen	
Umbenennen eines Speichers	55
Unter	
Stummschaltung des unteren Teils	28
UNTERE EINSTELLUNG	63
USB-FORMAT	22
USB-Host	21
USB-Speicher	
Abrufen Ihrer Einstellungen von einem USB-Speicher	55
Anschließen eines USB-Speichers	21
Importieren eines Speichersatzes vom USB-Speicher in den internen Speicher.	56
Speichern der Einstellungen auf dem USB- Speicher	53

V

Vier Hände	30,38
VOLUME-Knopf	12

W

Wirkung	
Reve	rb-Effekt

31

X

X MURE	58
--------------	----

Y**Z**



Für europäische Länder

Dieses Produkt entspricht den Anforderungen der EMV-Richtlinie 2004/108/EG.

Für Kanada

HINWEIS

Dieses digitale Gerät der Klasse B erfüllt alle Anforderungen der Canadian Interference-Causing Equipment Regulations.

AVIS

Cet appareil numérique de la classe B respecte toutes les exigences du Règlement sur le matériel brouilleur du Canada.

Für europäische Länder

KONFORMITÄTSERKLÄRUNG DER EUROPÄISCHEN GEMEINSCHAFT Funk- und Telekommunikationsendgeräte.

Dexibell erklärt, dass das Funkmodul dieses Geräts den grundlegenden Anforderungen und anderen relevanten Bestimmungen der Richtlinie 1999/5/EG entspricht.

WICHTIGER HINWEIS FÜR DAS VEREINIGTE KÖNIGREICH

WICHTIG! DIE DRÄHTE DIESES NETZKABELS SIND NACH FOLGENDEM CODE GEFÄRBT.

BLUE: NEUTRAL
BROWN: LIVE

Da die Farben der Drähte im Netzkabel dieses Geräts möglicherweise nicht mit den farbigen Markierungen der Anschlüsse in Ihrem Stecker übereinstimmen, gehen Sie wie folgt vor:

Das **BLAUE** Kabel muss an die Klemme angeschlossen werden, die mit dem Buchstaben **N** gekennzeichnet ist oder die Farbe **SCHWARZ** hat.

Das **BRAUN** gefärbte Kabel muss an die Klemme angeschlossen werden, die mit dem Buchstaben **L** gekennzeichnet oder **ROT** gefärbt ist.

Unter keinen Umständen darf eines der beiden oben genannten Kabel an die Erdungsklemme eines dreipoligen Steckers angeschlossen werden.

DEXIBELL

DEXIBELL

is a brand of

PROEL SPA

(Worldwide Headquarters)

Via alla Ruenia, 37/43

64027 Sant'Omero (TE) - ITALY

Tel. +39 0861 81241

Fax +39 0861 887862

P.I. 00778590679

N.Reg.AEE IT 08020000002762

info@dexibell.com

dexibell.com

