

DEXIBELL

VIVO | H10MG |

premium home piano



Guida Rapida

HANDMADE  
IN ITALY

## Regulatory and Safety Information

### Users in U.S.A

This product has been tested and found to comply with the limits for a Class B digital device, pursuant to Part 15 of the FCC Rules. These limits are designed to provide reasonable protection against harmful interference in a residential installation. This equipment generates, uses, and can radiate radio frequency energy and, if not installed and used in accordance with the instructions, may cause harmful interference to radio communications. However, there is no guarantee that interference will not occur in a particular installation. If this equipment does cause harmful interference to radio or television reception, which can be determined by turning the equipment off and on, the user is encouraged to try to correct the interference by one or more of the following measures:

- Reorient or relocate the receiving antenna.
- Increase the separation between the equipment and receiver.
- Connect the equipment into an outlet on a circuit different from that to which the receiver is connected.
- Consult the dealer or an experienced radio/TV technician for help.

This device complies with part 15 of the FCC Rules. Operation is subject to the following two conditions:

- 1) This device may not cause harmful interference; and
- 2) This device must accept any interference received, including interference that may cause undesired operation.

**FCC CAUTION:** Any unauthorized changes or modifications not expressly approved by the party responsible for compliance could void the user's authority to operate the equipment.

**NOTE:** The manufacturer is not responsible for any radio or tv interference caused by unauthorized modifications to this equipment. Such modifications could void the user's authority to operate the equipment.

### Radiation Exposure Statement

This product complies with the US portable RF exposure limit set forth for an uncontrolled environment and is safe for intended operation as described in this manual. Further RF exposure reduction can be achieved if the product is kept as far as possible from the user body or is set to a lower output power if such function is available.

This transmitter must not be co-located or operated in conjunction with any other antenna or transmitter.

### Users in Canada

This device complies with Industry Canada's licence-exempt RSSs. Operation is subject to the following two conditions:

- (1) this device may not cause interference, and
- (2) this device must accept any interference, including interference that may cause undesired operation of the device.

Le présent appareil est conforme aux CNR d'Industrie Canada applicables aux appareils radio exempts de licence. L'exploitation est autorisée aux deux conditions suivantes: (1) l'appareil ne doit pas produire de brouillage, et (2) l'utilisateur de l'appareil doit accepter tout brouillage radioélectrique subi, même si le brouillage est susceptible d'en compromettre le fonctionnement.

### Radiation Exposure Statement

The product complies with the Canada portable RF exposure limit set forth for an uncontrolled environment and are safe for intended operation as described in this manual. The minimum separation distance for portable use is limited to 15mm assuming use of antenna with 2 dBi of gain. The further RF exposure reduction can be achieved if the product can be kept as far as possible from the user body or set the device to lower output power if such function is available.

Le produit est conforme aux limites d'exposition pour les appareils portables RF pour les Etats-Unis et le Canada établies pour un environnement non contrôlé. La distance de séparation minimale pour l'utilisation portative est limitée à 15mm en supposant l'utilisation de l'antenne avec 2 dBi de gain. Le produit est sûr pour un fonctionnement tel que décrit dans ce manuel. La réduction aux expositions RF peut être augmentée si l'appareil peut être conservé aussi loin que possible du corps de l'utilisateur ou que le dispositif est réglé sur la puissance de sortie la plus faible si une telle fonction est disponible.

### Users in EU

This device complies with Industry Canada's licence-exempt RSSs. Operation is subject to the following two conditions:

This device complies with the essential requirements of the 2014/53/EU – Radio Equipment Directive (RED). The following test methods have been applied in order to prove presumption of conformity with the essential requirements of the 2014/53/EU – Radio Equipment Directive (RED):

- EN 62368-1:2014/A11:2017  
Safety requirements for audio/video, information, and technology equipment
- EN 300 328 v2.2.2 (2019-07)  
Wideband transmission systems; Data transmission equipment operating in the 2,4 GHz band; Harmonized Standard for access to radio spectrum
- EN 62311:2008 | EN 50385:2017  
RF exposure
- EN 301 489-1 v2.2.0 (2017-03)  
Electromagnetic compatibility and Radio Spectrum Matters (ERM); ElectroMagnetic Compatibility (EMC) standard for radio equipment and services; Part 1: Common technical requirements
- EN 301 489-17 V3.2.0 (2017-03)  
Electromagnetic compatibility and Radio spectrum Matters (ERM); ElectroMagnetic Compatibility (EMC) standard for radio equipment and services; Part 17: Specific conditions for 2,4 GHz wideband transmission systems and 5 GHz high performance RLAN equipment
- EN 301 893 v2.1.1 (2017-05)  
5 GHz RLAN; Harmonized Standard covering the essential requirements of article 3.2 of Directive 2014/53/EU
- EU 2015/863 (RoHS 3)  
Declaration of Compliance – EU Directive 2015/863; Reduction of Hazardous Substances (RoHS)

# VIVO | H10 MG |

premium home piano

## Guida Rapida

**Benvenuto nella guida rapida del VIVO H10 MG e congratulazioni per aver acquistato questo piano digitale.**

*Il VIVO H10 MG, l'ammiraglia dei pianoforti digitali Dexibell, utilizza l'ultima tecnologia per offrire al musicista la massima accuratezza nella riproduzione del suono di un pianoforte acustico.*

*Questo strumento è la perfetta ed accurata simulazione di un piano a coda acustico, ogni elemento di questo pianoforte è stato accuratamente progettato per diffondere nella stanza un caldo ambiente acustico, proprio come un pianoforte a coda, riverberando il suono su tutto il corpo dello strumento. Lo splendido mobile del pianoforte a coda aggiunge un tocco di classe a qualsiasi stanza.*

*Grazie alla tastiera Progressive Hammer-Action a **88 tasti con scappamento** ed a i suoni stereo campionati in alta qualità, il VIVO H10 MG offre ai musicisti il massimo del realismo.*

*Tutti i suoni sono stati registrati con il metodo **holophonic** per una straordinaria esperienza di ascolto 3D e riprodotti utilizzando la nuova tecnologia chiamata **T2L (True to Life)**, basata sull'interazione tra i metodi di campionamento e modellazione. In più, lo standard di qualità sonora è stato innalzato fino a **24 bit - 48KHz** con una lunghezza di campioni fino a 5 volte maggiore dello standard (15" sulle note gravi del piano). VIVO H10 MG riproduce un vero pianoforte acustico anche grazie ad **una polifonia illimitata** (320 oscillatori).*

*La realistica simulazione del pedale sustain è progettata per una buona risposta e consente di esprimere sottili sfumature durante l'interpretazione.*

*Leggendo il manuale utente scoprirai molte altre caratteristiche di questo strumento come la risonanza simpatetica, le risonanze armoniche, i rumori, il suono staccato, le variazioni di timbro, ecc, ecc.*

*Per essere sicuri di ottenere il massimo divertimento e di sfruttare appieno le funzionalità dell'VIVO H10 MG, leggere con attenzione tutte le sezioni del manuale utente scaricabile dal sito [www.dexibell.com](http://www.dexibell.com).*

**Per riferimenti futuri tenere questo manuale a portata di mano.**



Scopri gli importanti vantaggi a te riservati semplicemente registrando il prodotto su [www.dexibell.com](http://www.dexibell.com).

- Puoi beneficiare della speciale garanzia DEXIBELL che estende la garanzia di **3 years** (La garanzia estesa è soggetta a termini e condizioni. Si prega di consultare la sezione relativa).
- Scaricare il manuale completo dello strumento
- Essere sempre aggiornato sulle offerte speciali.
- Essere a conoscenza del rilascio di una nuova versione software e nuovi suoni.

## LEGGERE ATTENTAMENTE PRIMA DI PROCEDERE



### ATTENZIONE

#### Non utilizzare in zone tropicali

Questa unità ed il suo adattatore di rete possono essere utilizzati in modo sicuro in zone non tropicali. Il range di temperatura di esercizio è 5° - 40°C (41° - 104°F).



#### Non riparare, modificare o sostituire parti del prodotto

Non tentare di riparare l'unità, modificare o sostituire parti del prodotto. Si prega di contattare il più vicino centro di assistenza.



#### Non smontare o modificare componenti del prodotto

Non aprire l'unità o l'adattatore di rete. Non tentare di smontare o modificare componenti interni in alcun modo.



#### Utilizzare solo l'adattatore di rete in dotazione (DEXIBELL DYS6150-2400500W).

Usare solo l'adattatore di rete incluso con lo strumento. Usare altri adattatori di rete può causare seri danni ai circuiti interni e può causare scosse elettriche.



#### Utilizzare solo il cavo di alimentazione in dotazione

Utilizzare solo il cavo di alimentazione fornito con l'adattatore incluso nella confezione.



#### Non piegare in modo eccessivo il cavo di alimentazione

Non torcere o piegare eccessivamente il cavo di alimentazione altrimenti lo si danneggia. I cavi danneggiati possono causare incendio e scosse elettriche!



#### Fate attenzione a non fare entrare liquidi o oggetti estranei nell'unità; Non appoggiare contenitori con liquido sulla unità

Non posizionare oggetti contenenti liquidi (bicchiere d'acqua). Non lasciare mai entrare nel prodotto oggetti estranei (ad esempio oggetti infiammabili, monete, fili) o di liquidi (ad esempio acqua o succo di frutta). Ciò potrebbe causare cortocircuiti, anomalie di funzionamento o altri malfunzionamenti.



#### Non collocare o conservare il prodotto nei seguenti luoghi

- Esposti al freddo o al calore estremo o di calore (ad esempio alla luce solare diretta, in prossimità di un calorifero oppure all'interno di un'automobile durante la giornata).
- Soggetti a vapore o fumo.
- Umidi (come toilette, bagno, su pavimenti bagnati).
- Soggetti all'esposizione all'acqua salata.
- Esposti alla pioggia.
- Polverosi o sabbiosi.
- Soggetti ad estremi cambi di temperatura o umidità (La condensazione può avvenire e l'acqua può raccogliersi sulla superficie dello strumento. Le parti in legno possono assorbire acqua ed danneggiarsi..)
- Soggetti a forti vibrazioni e movimenti.



#### Non far cadere l'unità e non sottoporla a forti urti

Non far cadere l'unità. Evitare forti urti.



#### Non collegare l'unità ad una presa di corrente con un numero irragionevole di altri dispositivi

Non collegare il cavo di alimentazione dell'unità a una presa elettrica con un numero irragionevole di altri dispositivi. Ciò potrebbe causare il surriscaldamento della presa e causare un incendio.



#### Gli adulti devono fornire supervisione nei luoghi in cui sono presenti bambini

Quando si utilizza l'unità in luoghi in cui sono presenti bambini, non lasciate mai l'unità incustodita. Tenete sotto controllo i bambini in modo che essi non possano utilizzare l'unità in modo improprio.



#### Evitare l'uso prolungato ad alto volume

Questa unità, da sola o in combinazione con un amplificatore, cuffie o altoparlanti, è in grado di produrre livelli sonori che possono causare la perdita permanente dell'udito. Non tenere il volume ad un livello alto o non confortevole per un lungo periodo. Se si verifica una perdita dell'udito o un ronzio nelle orecchie, si dovrebbe immediatamente interrompere l'uso dell'unità e consultare un otorinolaringoiatra.



#### Se si notano delle anomalie spegnere l'unità immediatamente

Spegnere l'unità e rimuovere l'adattatore di rete dalla presa quando:

- Se l'adattatore di rete, il cavo di alimentazione, o la spina è stata danneggiata..
  - In presenza di fumo o odore insolito.
  - Se il prodotto è stato esposto alla pioggia.
  - Se un oggetto è caduto all'interno dell'unità o del liquido è stato versato nell'apparecchio.
  - Se l'unità non funziona o presenta un notevole cambiamento nelle prestazioni.
  - Se l'unità è caduta, o il prodotto è stato danneggiato.
- Contattare il centro di assistenza qualificato più vicino.



### PRECAUZIONI

#### Afferare la spina di collegamento e scollegare l'adattatore di rete.

Quando rimuovete il cavo elettrico dallo strumento o da una presa, tenere sempre la spina e non il cavo. Tirando dal cavo si può danneggiarlo.



#### Non usare le mani bagnate per collegare o scollegare l'adattatore di rete.

Per collegare o scollegare l'adattatore di rete o la sua spina dalla presa elettrica non fatelo mai con le mani bagnate.



#### Tenere pulita la spina dell'adattatore di rete

A intervalli regolari, scollegare l'adattatore di rete e con un l'utilizzo di un panno asciutto pulire la spina.



Se l'unità resta inutilizzata per un periodo di tempo prolungato, scollegare il cavo di alimentazione dalla presa di corrente.

#### Fate in modo che i cavi non si aggroviglino

Cercate di evitare che i cavi si aggroviglino. Tenere tutti i cavi lontano dai bambini.



#### Prima di pulire l'apparecchio, scollegare l'adattatore di rete dalla presa

Per evitare scosse elettriche o danneggiare l'unità, prima di pulire l'unità, spegnerla e scollegare l'adattatore dalla presa di rete (p. 11).



#### Se vi è la possibilità di fulmini nella vostra zona, scollegare l'adattatore di rete dalla presa

Se è previsto un temporale nella vostra zona, scollegare l'adattatore di rete dalla presa.



#### Fate attenzione a non schiacciare le dite mentre chiudete il coperchio della tastiera

Fate attenzione alle dita (le vostre, o altre, in particolare dei bambini) quando si apre o si chiude il coperchio della tastiera. E' consigliato il controllo di un adulto quando bambini piccoli utilizzano l'unità.



#### Non appoggiatevi e non appoggiate oggetti pesanti sull'unità

Non salite e non collocate oggetti pesanti sull'unità.



#### Precauzioni quando si sposta l'unità

- Quando si trasporta o si sposta l'unità utilizzare due o più persone. Il tentativo di sollevare l'unità da soli può creare problemi alla schiena, provocare altri danni, o provocare danni all'unità stessa.
- L'unità deve essere trasportata con cura, mantenendola in piano.
- Scollegare il cavo di alimentazione e tutti i cavi collegati.
- Chiudere il coperchio della tastiera.



#### Collocare in un ambiente ben aeraggiato

L'unità e l'alimentatore di rete dovrebbero essere collocati in modo che ci sia una ventilazione adeguata.



#### Non utilizzare in climi tropicali

Usare l'unità e l'adattatore di rete solo in climi temperati (non in un clima tropicale).



#### Posizionare vicino alla presa di corrente

Questa apparecchiatura deve essere installata vicino alla presa di corrente e la disconnessione del dispositivo deve essere facilmente accessibile..



## Convenzioni usate in questo manuale

I seguenti simboli sono utilizzati:

#### NOTA

Indica una nota importante; siate sicuri di leggerla.

#### PROMEMORIA

Indica una promemoria per quanto riguarda impostazioni o funzioni; Sta a voi leggerlo.

#### SUGGERIMENTO

Indica un suggerimento utile; leggere se necessario.



This Symbol indicates that in EU countries, this product must be collected separately from household waste, as defined in each region. Products bearing this Symbol must not be discarded together with household waste.

For European Countries

# 2 Indicazioni Importanti

Oltre alle avvertenze elencate nella sezione "Informazioni Importanti sulla sicurezza" a p. 4, si prega di leggere e rispettare le seguenti indicazioni:



## Alimentazione

- Non collegare questa unità alla stessa presa elettrica utilizzata da un apparecchio elettrico che è controllato da un inverter o un motore (ad esempio un frigorifero, lavatrice o condizionatore). Questo può provocare un ronzio udibile dell'audio dell'unità.
- L'alimentatore di rete potrebbe surriscaldarsi dopo lunghe ore di utilizzo consecutivo. Questo può essere dato dalla normale dissipazione del calore attraverso il contenitore dell'alimentatore di rete. Per ridurre la possibilità di surriscaldamento porre l'alimentatore di rete sul pavimento in una posizione ben ventilata.
- Prima di collegare l'unità ad altri apparecchi, disattivare l'alimentazione di tutte le apparecchiature. In caso contrario, potrebbero verificarsi scosse elettriche o danni alle apparecchiature.
- Se l'unità non è operativa per 120 minuti, per evitare inutili consumi, questa unità dispone di una funzione di "AUTO OFF" che spegne automaticamente l'unità. Se non si desidera che l'unità si spenga automaticamente, cambiare il parametro "AUTO OFF" su "OFF", come descritto in the owner's manual.

### NOTA

L'impostazione "AUTO OFF" viene memorizzato allo spegnimento dell'apparecchio.



## Collocazione dell'unità

- Non posizionare l'unità vicino amplificatori di potenza (o altre apparecchiature che contengono grandi trasformatori di potenza) per evitare ronzii indotti. In caso di ronzio, per ridurre il problema, modificare l'orientamento della vostra unità o porlo lontano dalla fonte di interferenza.
- Non utilizzare l'unità in prossimità di una TV o radio. Questa unità può interferire con la ricezione radiotelevisiva.
- Quando si utilizza questa unità con applicazione sul vostro iPhone / iPad, si consiglia di impostare "Modalità aereo" su "ON" sul vostro iPhone / iPad al fine di evitare il rumore causato dalla comunicazione.
- Un rumore può essere indotto se i telefoni cellulari funzionano in prossimità di questa unità. In caso di rumore allontanare o spegnere tali dispositivi.
- Non esporre l'unità a calore o freddo estremo, sotto al sole o vicino a dispositivi che irradiano calore. Non lasciare l'unità all'interno di un veicolo durante il giorno. Temperature estreme possono danneggiare l'unità.
- Fare attenzione quando si sposta l'apparecchio da un luogo ad un altro con drastici cambiamenti di temperatura ambiente. Il drastico cambiamento di temperatura può provocare condensa. L'utilizzo dell'unità in presenza di condensa può causare danni. Se vi è ragione di credere che la formazione di condensa possa essersi verificata, lasciare il dispositivo per alcune ore spento fino a quando la condensa si sia completamente asciugata.
- Non collocare, per lunghi periodi di tempo oggetti in vinile, plastica o gomma su questa unità. Tali oggetti possono scolorire o comunque rovinare la finitura.
- Non posizionare oggetti per lungo tempo sulla parte superiore della tastiera. Questa può essere la causa di malfunzionamento dei tasti della tastiera.
- Non applicare adesivi, decalcomanie o materiale autoadesivo su questa unità. La colla è difficile da rimuovere ed i solventi danneggiano il rivestimento esterno.
- Non posizionare oggetti contenenti liquidi (bicchiere d'acqua). Evitare di usare alcool, profumi, spray per capelli, smalto per unghie, ecc, vicino all'unità. In caso di fuoriuscita di liquido sull'unità, rapidamente asciugare la superficie con un panno morbido e asciutto.



## Manutenzione

- Per pulire l'unità, immergere un panno morbido in acqua tiepida, strizzarlo molto bene, quindi pulire l'intera superficie con delicatezza. Strofinare troppo forte nella stessa area può danneggiare la finitura.
- Se l'unità ha una finitura lucida, essa necessita di attenzione e cura periodica. La polvere deve essere eliminata con un piumino morbido o un pezzo di lana. Si deve prestare attenzione a non applicare troppa pressione o trascinare la polvere sul mobile creando piccoli graffi sulla superficie. Le impronte digitali o segni simili possono essere puliti con un panno morbido inumidito, seguito da un panno asciutto. In caso di sporco grasso ostinato, utilizzare una piccola quantità di detergente delicato su un panno umido. Non utilizzare pulitori o detergenti, in quanto potrebbero deteriorare la superficie del mobile. Non utilizzare panni che contengono sostanze chimiche.
- Non pulire l'unità con benzina, alcool o solventi di alcun tipo. Ciò potrebbe causare scolorimento e / o deformazione dell'unità.



## In caso di riparazione

- Eseguire sempre il backup dei dati su un memoria USB prima di inviare l'unità per la riparazione a un centro autorizzato. Tutti i dati contenuti nella memoria dell'unità potrebbero andare persi. I dati importanti dovrebbero essere salvati, o scritti su carta (quando possibile). Dexibel non si assume alcuna responsabilità in merito a tale perdita di dati.



## Memorie USB

- Inserire la memoria USB (disponibile in commercio) nello slot con cura e con la giusta angolazione.
- Prestare particolare attenzione quando si maneggiano memorie USB:
  - Collegarsi a terra con qualcosa di metallo prima di manipolare una memoria USB
  - Non toccare i terminali del connettore USB Memory, fate in modo che non si sporchino.
  - Non sottoporre la memoria USB a temperature estreme (luce diretta del sole in un veicolo chiuso).
  - Non permettere che la memoria USB si bagni.
  - Non far cadere la memoria USB e non sottoporla a forti urti o vibrazioni.
- Non scollegare la memoria USB durante la scrittura e la lettura dei dati (ad esempio, mentre l'indicatore della memoria USB lampeggia).
- Non usare mai hub USB per collegare la memoria USB all'unità.
- Questa unità consente di utilizzare memorie USB commercialmente disponibili. È possibile acquistare questi dispositivi in un negozio di computer, di apparecchi digitali, ecc.
- La registrazione audio richiede un dispositivo di memorizzazione USB con elevate velocità di trasferimento. Non tutti i dispositivi USB garantiscono prestazioni impeccabili.



## Altre precauzioni

- Il contenuto della memoria potrebbe andar perso a causa di un malfunzionamento o uso improprio. Per prevenire la perdita dei dati, si consiglia vivamente di salvare periodicamente una copia di backup dei dati importanti che sono stati memorizzati nella memoria dell'unità su un altro dispositivo di memorizzazione. (ad esempio, memorie USB)
- Purtroppo, può verificarsi un errore durante il ripristino dei dati precedentemente memorizzati nelle memorie USB. Dexibel non sarà responsabile per la perdita di profitti o qualsiasi conseguenza perdita dovuta alla perdita di dati.
- Non usare una forza eccessiva quando si premono i bottoni, interruttori, cursori e controlli e quando si usano connettori e prese jacks. L'uso improprio può causare danni o malfunzionamenti.
- Evitare di applicare una forte pressione sul display.
- Per scollegare un cavo tirare sempre dal connettore, non tirare mai attraverso il cavo altrimenti si può causare cortocircuiti o danni al cavo.
- Mantenere i livelli di volume dell'unità moderati. Lo strumento deve essere utilizzato con un volume ragionevole al fine di evitare di disturbare i vicini, soprattutto di notte e la mattina presto. Usare le cuffie se si desidera riprodurre la musica ad alto volume o a tarda notte.
- Quando avete bisogno di trasportare l'unità, utilizzate la sua scatola originale con le sue protezioni. In caso contrario, sarà necessario utilizzare materiali di imballaggio equivalenti. Quando si trasporta o si sposta l'unità utilizzare due o più persone.
- Per evitare possibili danni, evitare di applicare una forza eccessiva sul leggio.
- Utilizzare sempre cavi audio a bassa impedenza. L'uso di cavi che hanno una alta impedenza causano livelli sonori estremamente bassi, o impossibili da sentire.



## Diritto d'autore e Marchi

- Dexibel non si assume nessuna responsabilità giuridica in materia di eventuali infrazioni da parte degli utenti attraverso l'utilizzo di questo apparecchio.
- La registrazione, la copia e la distribuzione di materiale protetto da copyright (canzoni, performance dal vivo, ecc) appartenenti a terzi in tutto o in parte, senza l'autorizzazione del titolare dei diritti è vietata dalla legge.
- Copyright © 2003 Bitstream, Inc. Bitstream Vera è un marchio di fabbrica di Bitstream, Inc.
- iPad® e iPhone® sono marchi registrati di Apple Inc.
- App Store™ è un Apple's Service Mark
- Bluetooth® è un marchio registrato di Bluetooth SIG, Inc.

# 3 Descrizione Generale

- a** **Sistema Acustico Pianoforte a Coda** 

Sistema di altoparlanti appositamente progettato per un suono spaziale coinvolgente. 15 altoparlanti, una tavola armonica costruita in Italia in "Val Di Fiemme", 4 DSP e 4 amplificatori garantiscono una perfetta diffusione del suono a 360 gradi come un vero pianoforte a coda.
- b** **Sistema di vibrazione della tavola armonica**

Uno degli aspetti essenziali di un pianoforte a coda è la risonanza simpatica creata dalla vibrazione dell'intero strumento grazie ad una tavola armonica costruita in Italia in "Val Di Fiemme". VIVO H10 MG simula i complessi toni simpatici che si creano quando le vibrazioni delle corde si propagano alla tavola armonica.
- c** **Tastiera "Progressive Hammer Action" con Scappamento**

Il tocco del pianoforte a coda grazie alla nuova esclusiva tastiera "Progressive Hammer Action" con scappamento, che associa l'aspetto e la sensazione del legno alla durata dei materiali moderni.
- d** **Elegante Mobile in Legno**

Finiture eleganti per completare il tuo soggiorno.



**e Coperchio della tastiera (Soft Closing System)**

Coperchio tastiera con chiusura rallentata e tenda reclinabile.

**f Sofisticato sistema di pedali per pianoforte a coda**

Lo strumento rileva continuamente la pressione dei pedali che consente ai musicisti di apportare regolazioni accurate alla profondità ed al carattere del suono del pianoforte. Ogni dettaglio è perfettamente simulato fino al rumore generato dalla pressione e dal rilascio del pedale, tutto come un pianoforte a coda.

**g Posizionamento del coperchio principale regolabile**

Il coperchio principale alzabile funge da superficie riflettente per le onde sonore che si irradiano dalla tavola armonica. Grazie all'asticella lunga e corta il coperchio principale (g) può essere alzato o abbassato manualmente. Vedere "Aprire e Chiudere il Coperchio Principale" (p. 12).



# 4 Descrizione del Pannello

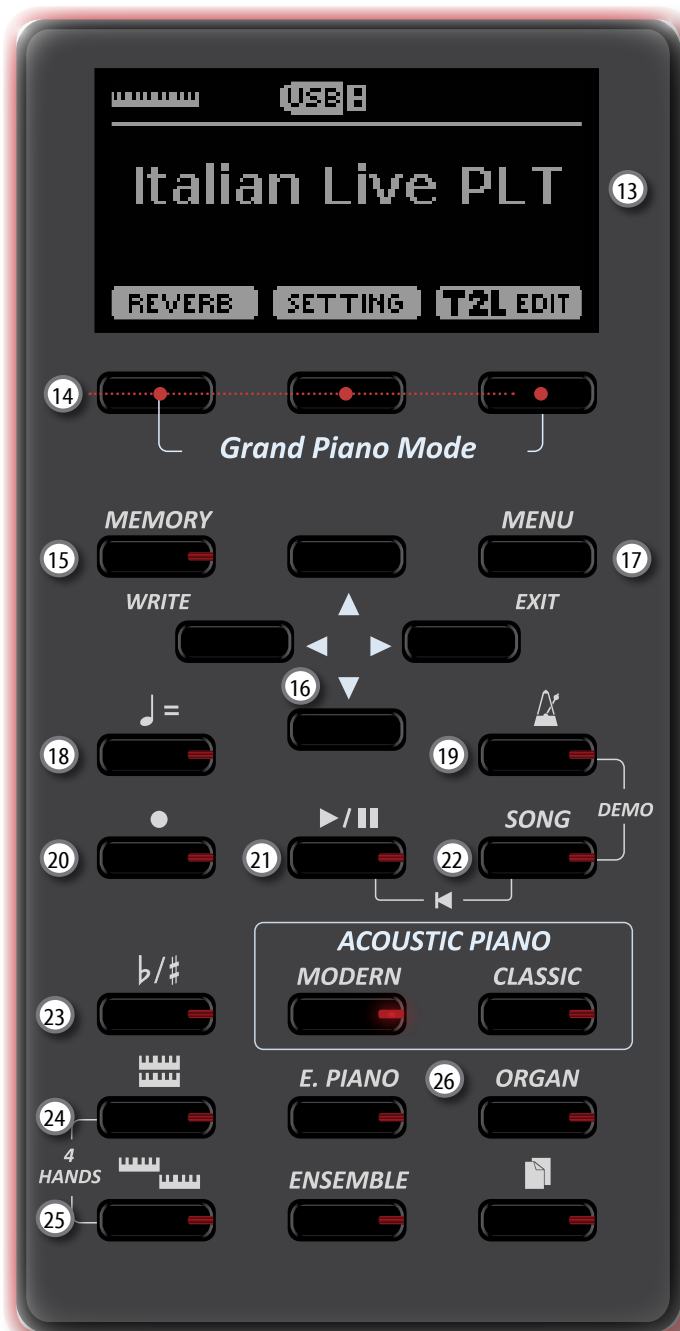

- ① **POWER**  
Accende o spegne lo strumento (p. 13).  
**Con le impostazioni di fabbrica il VIVO H10 MG si spegnerà automaticamente dopo 120 minuti di non utilizzo del VIVO H10 MG.**  
Se il VIVO H10 MGsi è spento automaticamente, tu puoi utilizzare il bottone [POWER] per accendere nuovamente il VIVO H10 MG. Se non volete che lo strumento si spenga automaticamente, impostate il parametro "Auto Off" su "OFF".
- NOTA**  
Per evitare malfunzionamenti, non scollegate mai l'adattatore di rete mentre lo strumento è acceso.
- ② **VOLUME**  
Utilizza questa manopola per regolare il volume generale del VIVO H10 MG.
- ③ **MIC EFFECT**  
Utilizzare questa manopola per regolare la quantità di effetti attualmente applicati al microfono.
- ④ **MIC LEVEL**  
Regola il livello del microfono collegato alla presa MIC.
- ⑤ **USB Porta Computer**  
Usa un cavo USB per connettere il VIVO H10 MG al tuo computer.
- ⑥ **Porta della Memoria USB**  
Collegare qui una memoria USB disponibile in commercio. Se connettete a questa porta una tastiera o un modulo USB MIDI, potrete scambiare dati MIDI senza l'uso di un computer e senza usare cavi MIDI.
- NOTA**  
\* Inserire con cautela la memoria USB in modo che il connettore del dispositivo sia adeguato e venga inserito nella direzione corretta.
- ⑦ **Pedale Damper**  
Utilizza questo pedale per sostenere il suono.
- ⑧ **Pedale Sostenuto**  
Questo pedale sostiene solo le note che sono premute al momento della sua pressione. Le note future non saranno coinvolte.
- ⑨ **Sordina**  
Questo pedale viene utilizzato per ridurre il volume, cambia leggermente il timbro.
- ⑩ **Presa MIC**  
Utilizzare questa presa per collegare un microfono (sbilanciato mono 1/4").





### 11 Uscita "PHONES" (cuffie)

Qui puoi connettere una o due paia di cuffie opzionali. Gli altoparlanti interni saranno esclusi.

### 12 Gancio Cuffie

Qui puoi appendere le tue cuffie.

### 13 Schermo

Lo schermo mostra le informazioni relative ai comandi effettuati.

### 14 Bottoni funzione

Questi bottoni sono utilizzati per selezionare una delle tre funzioni/opzioni mostrate nella parte inferiore dello schermo.

### 15 MEMORY/WRITE

Questo bottone permette di mostrare la lista delle memorie per poi richiamare una di esse.

Premere e mantenere premuto questo bottone per scrivere una memoria.

### 16 Bottoni di navigazione

Questi bottoni sono usati per navigare nei vari menù e regolare i valori dei parametri.

### 17 MENU/EXIT

Questo bottone consente di aprire e chiudere la pagina del menù in cui è possibile visualizzare e selezionare tutte le funzioni disponibili.

### 18 = (Tempo)

Utilizzare questo bottone per cambiare il tempo del metronomo. E' possibile regolare la velocità del metronomo semplicemente premendo questo bottone a tempo,

### 19 (Metronomo)

Questo bottone permette di spegnere o accendere il metronomo.

### 20 (Rec)

Questo pulsante è utilizzato per avviare o interrompere la registrazione di un brano musicale.

### 21

Premi questo bottone per avviare la riproduzione. Premilo ancora per interrompere la riproduzione.

Premilo e mantienilo premuto mentre premi il bottone [SONG] per tornare all'inizio del brano.

### 22 SONG

Questo bottone consente di passare in modalità Song.

Premilo insieme al bottone  per ascoltare la canzone dimostrativa (DEMO).

### 23

Questo bottone richiama la funzione di trasposizione. Le impostazioni sono applicate alla tastiera.

Se l'indicatore del bottone non è illuminato lo strumento non usa nessuna trasposizione.

### 24

Questo bottone abilita o disabilita il modo tastiera Layer.

Premilo insieme al bottone  per abilitare o disabilitare il modo tastiera "4 HANDS".

### 25

Questo bottone abilita o disabilita il modo tastiera Split.

Premilo insieme al bottone  per abilitare o disabilitare il modo tastiera "4 HANDS".

### 26

Usa questi bottoni per selezionare i toni per categoria.

# Vista Posteriore



- 27 **Pres a DC IN**  
Connettere qui l'adattatore di rete in dotazione (p. 11).
- 28 **Pres a AUDIO OUTPUT R**  
Collegare a questa presa un amplificatore esterno.

- 29 **Pres a AUDIO OUTPUT L/MONO**  
Collegare a questa presa un amplificatore esterno.

**NOTA**

Se si desidera utilizzare solo una canale audio (MONO), collegare la presa "L/MONO" all'ingresso dell'amplificatore esterno. Per una qualit del suono ottimale, consigliamo comunque di lavorare in modalit stereo.

- 30 **Pres a Pedale**  
Qui  dove si collega il cavo del pedale.

# 5 Prima di Iniziare a Suonare

## Connettere l'adattatore di Rete

1. Ruotare la manopola [VOLUME] in senso antiorario per minimizzare il volume.



2. Collegate il cavo di alimentazione (incluso) all'adattatore di rete.

Alla presa di rete



### NOTA

A seconda della vostra nazione, il cavo di alimentazione incluso potrebbe differire da quello illustrato sopra.

### NOTA

Utilizzate solo l'adattatore di rete (DEXIBELL DYS6150-2400500W) in dotazione con questa unità. Inoltre, accertarsi che la tensione di rete corrisponda alla tensione di ingresso specificata sul corpo dell'adattatore. Altri adattatori di rete potrebbero utilizzare una differente polarità, o essere progettati per una differente tensione, così da danneggiare questo apparecchio o provocare scosse elettriche.

### NOTA

Se non usate il VIVO H10 MG per un tempo prolungato, scollegate il cavo di alimentazione dalla presa di corrente.

### NOTA

Per evitare malfunzionamenti, non scollegate mai l'adattatore di rete mentre lo strumento è acceso.

3. Collegare l'adattatore di rete alla presa DC IN del VIVO H10 MG posizionata sul retro dello strumento.

VISTA POSTERIORE



## Aprire e Chiudere il Coperchio della Tastiera

### NOTA

- Questa unità è dotata di un sistema di chiusura di sicurezza per evitare lesioni alle dita quando si apre o si chiude il coperchio. In ogni caso fare attenzione a non schiacciarsi le dita durante l'apertura o la chiusura del coperchio. E' consigliato il controllo di un adulto quando bambini piccoli utilizzano l'unità.
- Se è necessario spostare l'unità, assicurarsi che il coperchio sia chiuso per evitare incidenti.

## Aprire il Coperchio della Tastiera

### ATTENZIONE

- Non rilasciare il coperchio fino a quando non è completamente aperto.

1. Tenere il bordo anteriore del coperchio con entrambe le mani, quindi aprire lentamente il coperchio fino a raggiungere la posizione di fine corsa.

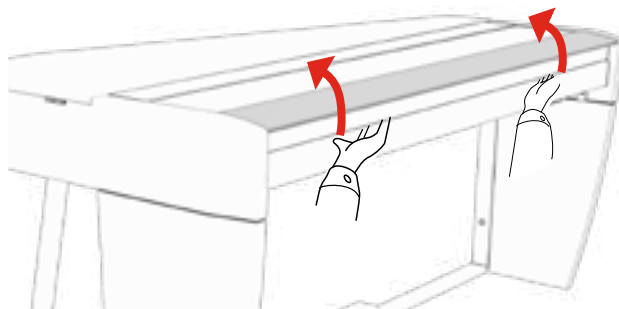

## Utilizzando il Leggio

Di seguito sono riportate le istruzioni relative all'apertura e la chiusura del leggio.

### Apertura del Leggio

1. Aprire il coperchio della tastiera. Vedi "Aprire il Coperchio della Tastiera" appena sopra.
2. Abbassare il supporto dello spartito (1), come nella figura seguente.
3. Per avere spazio extra per lo spartito, tirare verso il basso la parte anteriore del coperchio (2) come nell'illustrazione seguente.

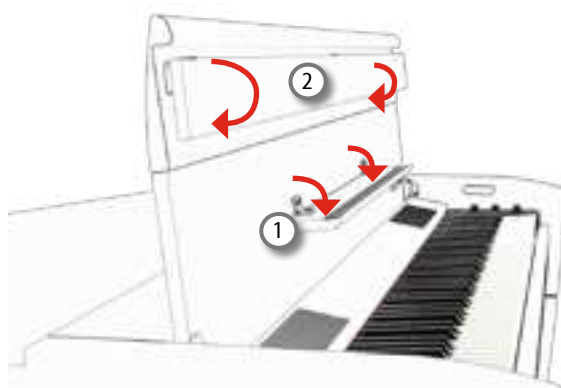

## Chiusura del Leggio

1. Sollevare il supporto dello spartito (1) come nell'illustrazione seguente.
2. Sollevare la parte anteriore del coperchio (2) come nell'illustrazione seguente.

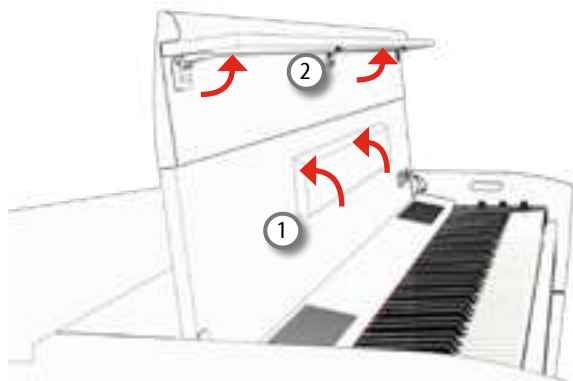

## Chiudere il Coperchio della Tastiera

### ATTENZIONE

- Lasciare che il coperchio si chiuda automaticamente. Non forzare il coperchio.
- Fare attenzione a non schiacciarsi le dita durante la chiusura del coperchio. E' consigliato il controllo di un adulto quando bambini piccoli utilizzano l'unità.

1. Prima di chiudere il coperchio, chiudere il supporto dello spartito. Vedi "Chiusura del Leggio" come descritto sopra.
2. Tenere il coperchio con entrambe le mani e lentamente accompagnarlo a chiusura automatica.

Lasciare che il coperchio si chiuda automaticamente. Non forzare il coperchio.



## Aprire e Chiudere il Coperchio Principale

Il coperchio principale rialzabile funge da superficie riflettente per le onde sonore che si irradiano dalla tavola armonica. Grazie all'asticella lunga e corta il coperchio principale può essere alzato o abbassato manualmente.

### NOTA

- Non lasciare che i bambini aprano o chiudano il coperchio principale. Quando si apre o si chiude il coperchio principale, fare attenzione a non schiacciarsi le dita tra la parte mobile e il corpo dell'unità
- Se è necessario spostare l'unità, assicurarsi che il coperchio principale sia chiuso per evitare incidenti

## Aprire il Coperchio Principale

### ATTENZIONE

Quando si apre il coperchio, fare attenzione a non aprirlo troppo in alto. Aprire il coperchio troppo in alto potrebbe danneggiare lo strumento o far cadere il coperchio.

### Posizionamento del Coperchio Principale

Il coperchio principale ha due posizioni di apertura: metà aperto e completamente aperto. Usare uno per tenere il coperchio aperto all'angolazione desiderata.

Il pianoforte ha due asticelle di differenti lunghezze:

- L'asticella corta in combinazione con la cavità (A) mantiene il coperchio semiaperto.
- L'asticella lunga in combinazione con la cavità (B) mantiene il coperchio completamente aperto.

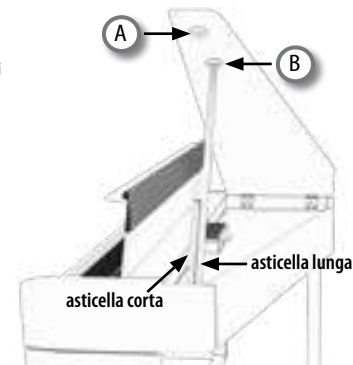

1. Afferrare il lato destro del coperchio principale (1) con entrambe le mani e sollevarlo lentamente.

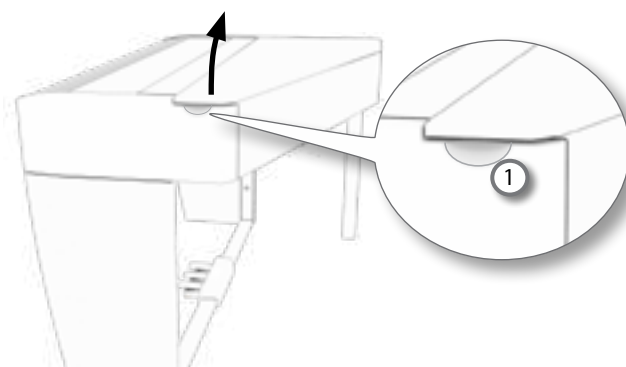

2. Utilizzare una mano per sostenere il coperchio, sollevare il bastoncino del coperchio e inserirlo nella presa come mostrato nelle illustrazioni.

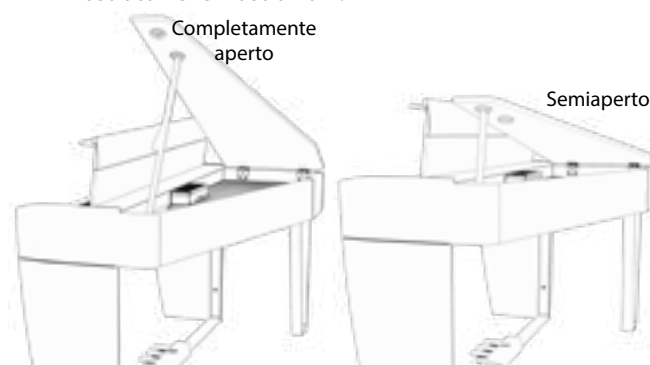

### ATTENZIONE

Non rilasciare il coperchio finché l'asticella non è completamente bloccata nella cavità. Per evitare la caduta del coperchio, assicurarsi che l'asticella sia stabile nella cavità.

## Chiudere il Coperchio Principale

### NOTA

Non lasciare che i bambini aprano o chiudano il coperchio principale. Quando si apre o si chiude il coperchio principale, fare attenzione a non schiacciarsi le dita tra la parte mobile e il corpo dell'unità.

1. Afferrare il lato destro del coperchio principale con una mano e sollevarlo leggermente e, con l'altra mano, sganciare l'asticella dalla cava.
2. Posizionare l'asticella nella sua posizione di riposo e abbassare lentamente il coperchio per chiuderlo.

## Connettere il Cavo della Pedaliera

LATO POSTERIORE

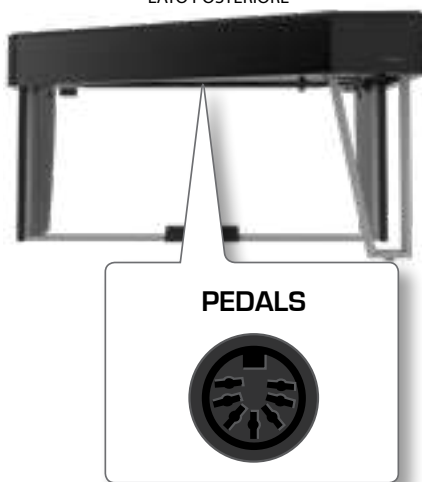

1. Collegare il connettore che viene dalla pedaliera qui, Per maggiori informazioni fate riferimento al manuale di assemblaggio.

## Accensione/Spegnimento

Una volta che tutto è collegato correttamente, assicurarsi di seguire la procedura qui di seguito per accendere lo strumento.

1. Ruotare la manopola [VOLUME] in senso antiorario per minimizzare il volume.

### NOTA

Prima di accendere o spegnere il VIVO H10 MG, assicurarsi sempre di abbassare il volume. Anche con il volume abbassato, si potrebbe sentire un piccolo rumore quando si accende o spegne il VIVO H10 MG.

Tuttavia, questo è normale e non è indicativo di un malfunzionamento.

2. Per accendere il VIVO H10 MG, premer il bottone [⏻] posizionato sul pannello destro.

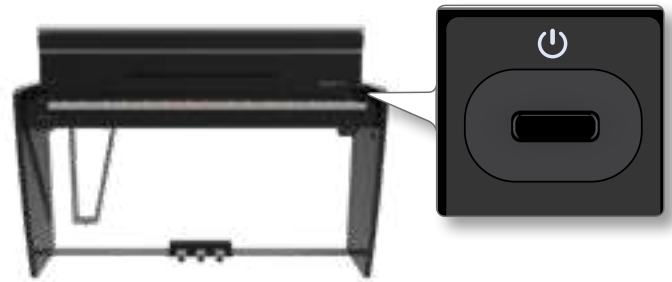

Lo strumento si accende ed una barra di avanzamento compare sullo schermo del VIVO H10 MG.



Dopo un breve intervallo, apparirà la pagina principale. ed il VIVO H10 MG sarà pronto per essere suonato.



3. Usare la manopola [VOLUME] per regolare il volume del suono.

### NOTA

Questa unità è dotata di un circuito di protezione. Un breve intervallo (pochi secondi) dopo l'accensione sono necessari prima che l'apparecchio funzioni normalmente.

## Spegnere lo Strumento

1. Ruotare la manopola [VOLUME] in senso antiorario per minimizzare il volume.

### NOTA

Per evitare malfunzionamenti, non scollegate mai l'adattatore di rete mentre lo strumento è acceso.

2. Premere il bottone [⏻] del VIVO H10 MG.

Viene visualizzato un messaggio di conferma di spegnimento:



3. Premere il bottone funzione "YES" per confermare.

Lo schermo visualizza il seguente messaggio:



e l'unità si spegnerà dopo pochi secondi.

Se non si vuole più spegnere lo strumento, premere il bottone funzione "NO".

### NOTA

Se vuoi disattivare completamente l'alimentazione, prima spegni lo strumento attraverso il bottone [⏻], poi scollega il cavo di alimentazione dalla presa di corrente. Fare riferimento "Connettere l'adattatore di Rete" (p. 11).

**Se non si utilizza l'unità per un certo periodo di tempo, l'unità si spegne automaticamente.**

**Se non volete che lo spegnimento avvenga automaticamente, disattivate la funzione "AUTO OFF"!**

**Con le impostazioni di fabbrica, l'unità si spegnerà automaticamente trascorsi 120 minuti di inattività.**

Poco prima che il VIVO H10 MG si spenga automaticamente, lo schermo visualizzerà il conto alla rovescia dei secondi.

Se volete continuare ad usare il VIVO H10 MG, premete un tasto.

Se non volete che lo strumento si spenga automaticamente, impostate il parametro "AUTO OFF" su "OFF".

## Demo del VIVO H10 MG

Il tuo VIVO H10 MG contiene brani dimostrativi che presentano i più bei suoni.

1. Premere contemporaneamente i bottoni [📶] e [SONG].

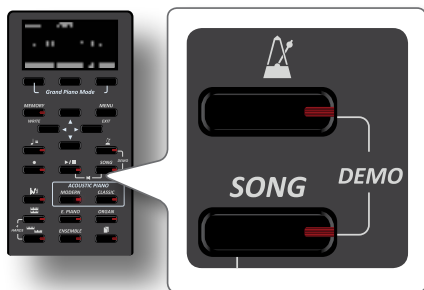

La riproduzione dei brani demo inizierà automaticamente.

2. Premere il bottone [MENU/EXIT] per uscire dalla funzione Demo.

### NOTA

Tutti i diritti sono riservati. L'uso non autorizzato di questo materiale per scopi diversi dall'uso privato e personale, è una violazione delle leggi vigenti.

# 6 Guida Rapida Connessioni

## Periferiche

### NOTA

Prima di collegare il tuo microfono alla presa MIC, ruotare la manopola [MIC LEVEL] in senso antiorario per ridurre al minimo il volume.

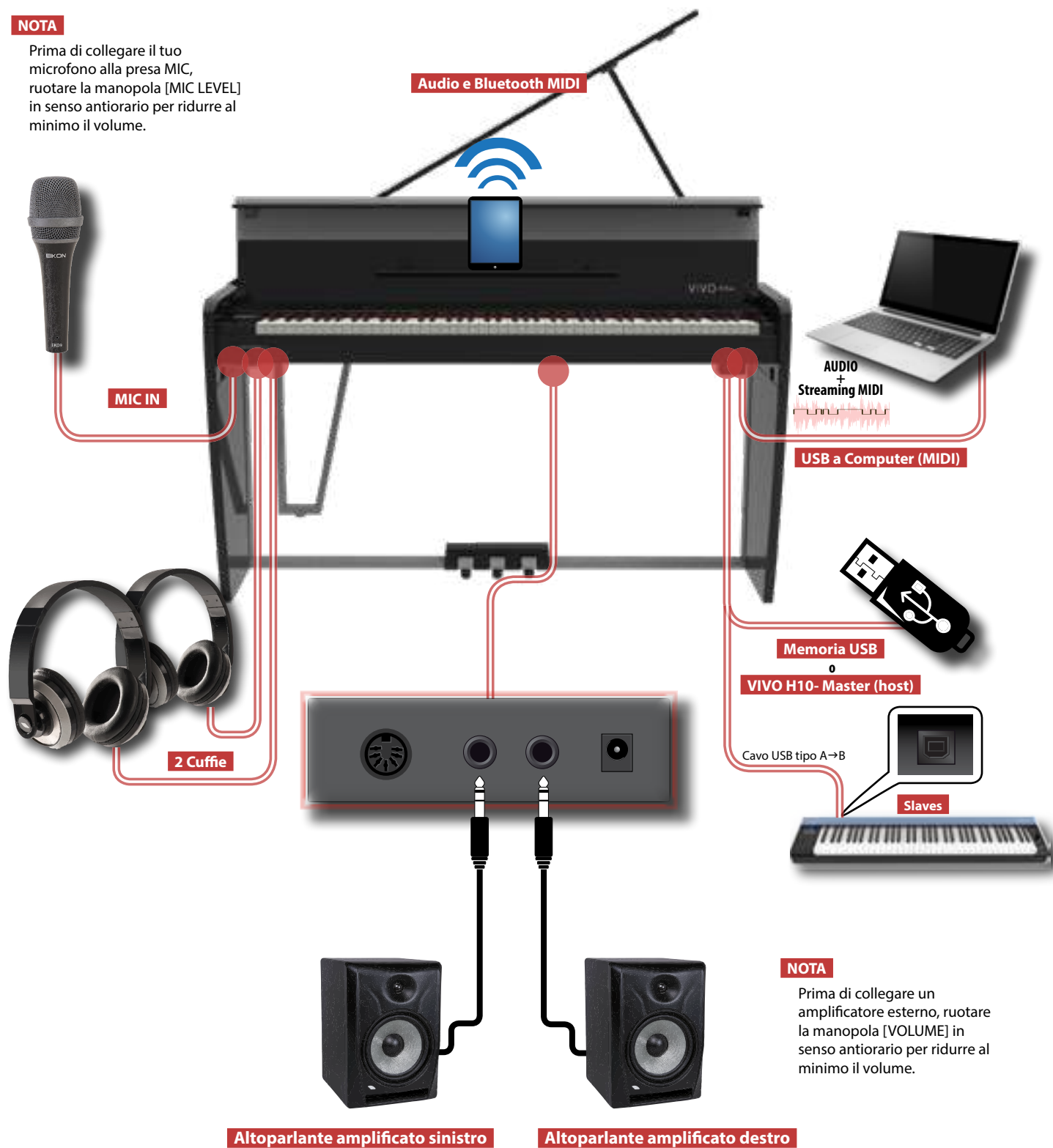

### NOTA

Prima di collegare un amplificatore esterno, ruotare la manopola [VOLUME] in senso antiorario per ridurre al minimo il volume.

# 7 Funzionamento di Base

## Riguardo allo Schermo ed al funzionamento del Corsore

Questa sezione presenta le informazioni che appaiono nella pagina principale. Inoltre illustra come navigare tra le pagine dei menù.

### Pagina Principale

La pagina principale del VIVO H10 MG contiene molte informazioni utili.

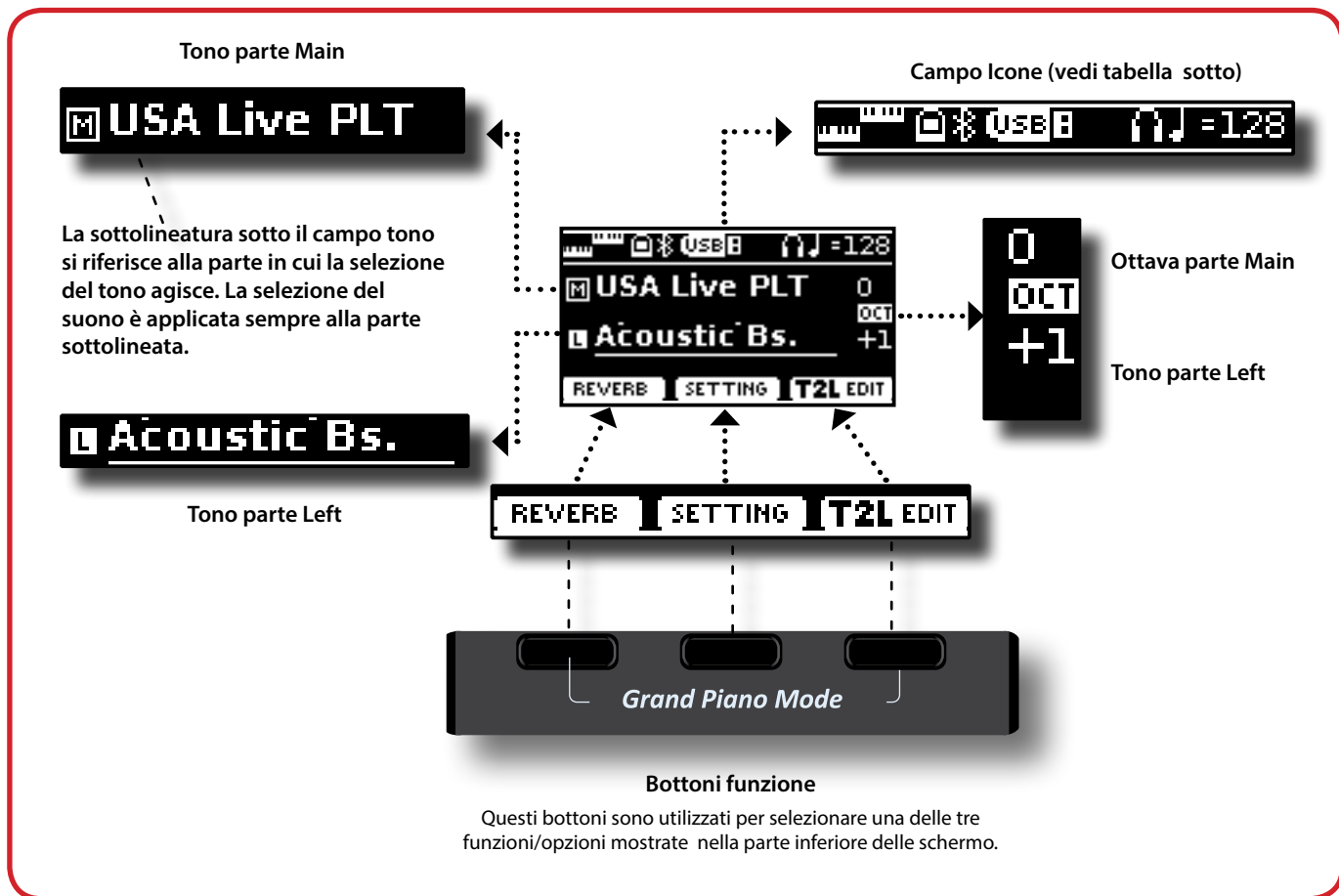

Campo Icona	Significato	Campo Icona	Significato
	<b>Modo Tastiera:</b> • Split • Layer		Una memoria USB è connessa alla vostra unità.
	• Split • Layer		Indicatore Bluetooth. • Icona fissa: Connesso al dispositivo esterno
	• Split • Layer		Gli altoparlanti interni sono inattivi. Per dettagli fare riferimento al manuale utente, parametro "Speaker" nei parametri Global.
	• Split • Layer		Una cuffia è inserita nella presa jack "PHONES".
	• Split • Layer		Valore del tempo.
	Un computer è connesso alla porta USB "COMPUTER" del VIVO H10 MG.		



## Spostare il cursore ed impostare i valori dei parametri

1. Premere il bottone [MENU/EXIT] per accedere ai gruppi funzione disponibili.

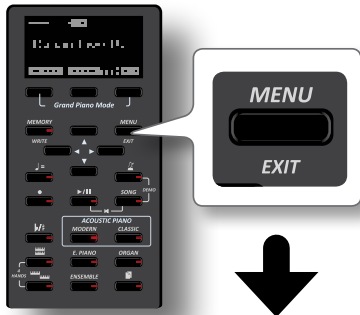

2. Usare i bottoni [▲] [▼] per selezionare la voce del gruppo di funzioni desiderato.

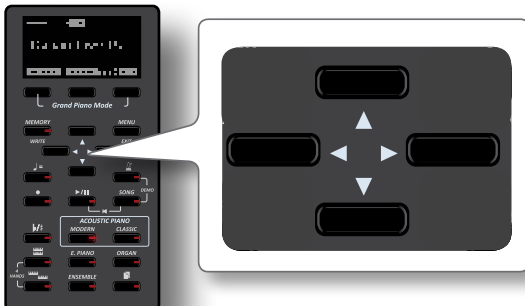

3. Premere il bottone [▶] per entrare nel gruppo funzioni selezionato.



4. Usare i bottoni [▲] [▼] per scorrere la lista dei parametri. Il campo del parametro selezionato viene evidenziato.
5. Usare i bottoni [◀] [▶] per impostare il valore desiderato.
6. Premere il bottone [MENU/EXIT] per tornare alla pagina.

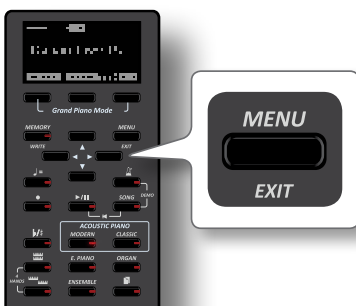

## Come Assegnare un Nome

In molti casi vi capiterà di assegnare un nome ad un file. Nell'esempio seguente, impareremo ad inserire un nome ad una memoria.

Dopo aver selezionato il salvataggio di una memoria, il display mostrerà quanto segue:



Il VIVO H10 MG vi propone un nome per la memoria da salvare.

1. Usare i bottoni [▲] [▼] per selezionare un carattere differente.
2. Usare i bottoni [◀] [▶] per scorrere la posizione del carattere da cambiare, usa i bottoni [▲] [▼] per cambiare carattere.
3. Premere il bottone funzione [A/a/#] per alternare tra caratteri maiuscoli, caratteri minuscoli, numeri e simboli.

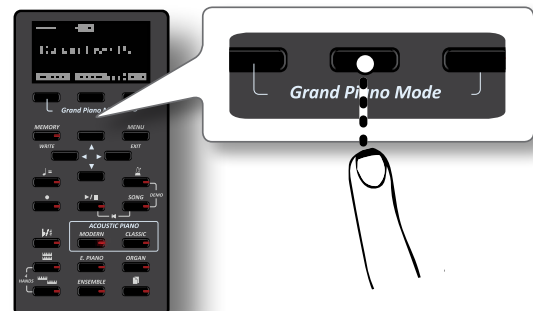

4. Per cancellare il carattere selezionato, premere contemporaneamente il bottone funzione centrale e laterale destro.

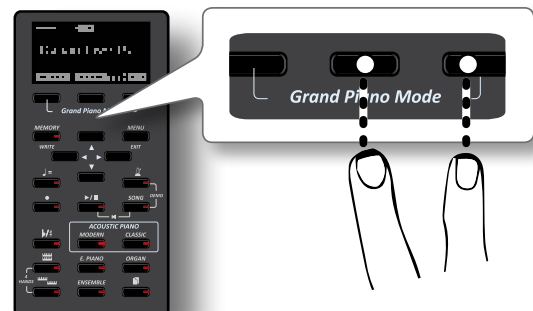

5. Per inserire un carattere, premere contemporaneamente il bottone funzione centrale e laterale sinistro.

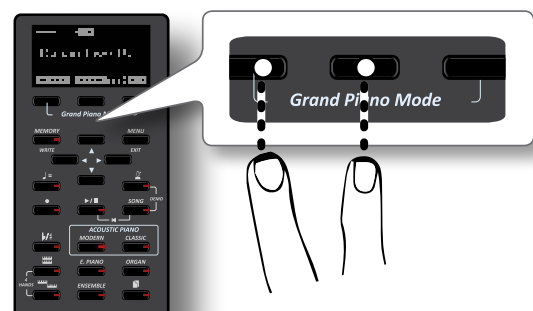

6. Ripetere i passi (2) e (3) per completare il nome.

## Riverbero

Tu puoi modificare a piacimento il riverbero al suono,  
Premere il bottone funzione che mostra "REVERB" nella parte inferiore dello schermo.  
Usare i bottoni [◀][▶] per regolare la quantità di riverbero alla parte selezionata.

## Bottoni funzione

Premere questi pulsanti per selezionare le funzioni / opzioni mostrate nella parte inferiore dello schermo.

## Modo Grand Piano

Imposta lo strumento a produrre il miglior suono di pianoforte.  
Dalla pagina principale, premere contemporaneamente il primo e l'ultimo tasto funzione.

## Bottone Menu/Exit

Premere questo bottone per aprire e chiudere la pagina del menù dove puoi selezionare tutte le funzioni.

## Usare il metronomo

Premi il bottone [🎵] per avviare il metronomo.  
Per regolare il tempo ed il time signature usa il bottone [🎵].

## Ascoltare i Brani Demo

Premere contemporaneamente i bottoni [🎵] e [SONG].

## Modifica del Tempo/Time Signature

Tu puoi regolare il tempo del Metronomo.  
Premere il bottone [🎵] per visualizzare la pagina del tempo.  
Usare i bottoni [▲][▼] per selezionare il tempo, il campo del time signature o un preset disponibile.  
Usare i bottoni [◀][▶] per regolare il valore.

## Impostazioni Preferite

### COME MEMORIZZARE LE TUE IMPOSTAZIONI PREFERITE

Il VIVO H10 MG permette di memorizzare le impostazioni preferite per richiamarle facilmente quando è necessario. Possono essere salvate fino a 80 configurazioni complete.

Premere e tenere premuto il bottone [MEMORY / WRITE] per visualizzare la pagina delle memorie (il suo indicatore lampeggia).

Usare i bottoni [▲][▼] per selezionare una delle locazioni di memoria.

Premere il bottone funzione "SAVE" nella parte inferiore dello schermo.

Usare i bottoni [▲][▼] and [◀][▶] per inserire il nome desiderato.

Per confermare, premere il bottone funzione "OK" mostrato nella parte inferiore dello schermo.

### COME RICHIAMARE LE TUE IMPOSTAZIONI PREFERITE

Premere il bottone [MEMORY/ WRITE] per visualizzare la pagina delle memorie.

Usare i bottoni [▲][▼] per selezionare una delle locazioni di memoria.

Per richiamare la memoria selezionata, premere il bottone funzione "RECALL" mostrato nella parte inferiore dello schermo.

### PROMEMORIA

E' anche possibile memorizzare e richiamare una impostazione direttamente da una memoria USB (disponibile in commercio).

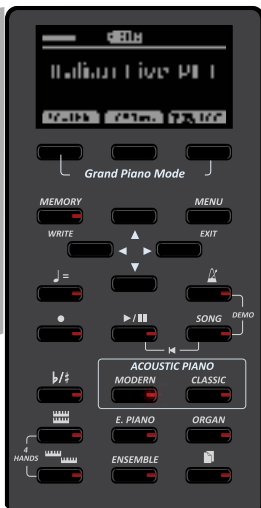

### Accendere l'Unità

Premere il bottone [⏻] del VIVO H10 MG.

### Regolare il Volume

Regolare il volume ruotando la manopola

### Regolazione del Microfono

Usare la manopola [MIC EFFECT] per regolare la quantità dell'effetto attualmente applicato.  
Usare la manopola [MIC LEVEL] per regolare il livello di ingresso del microfono.

### Registrare un Brano

Premere il bottone [●] per avviare la registrazione.  
Suonare il brano.  
Premere il bottone [●] per fermare la registrazione.

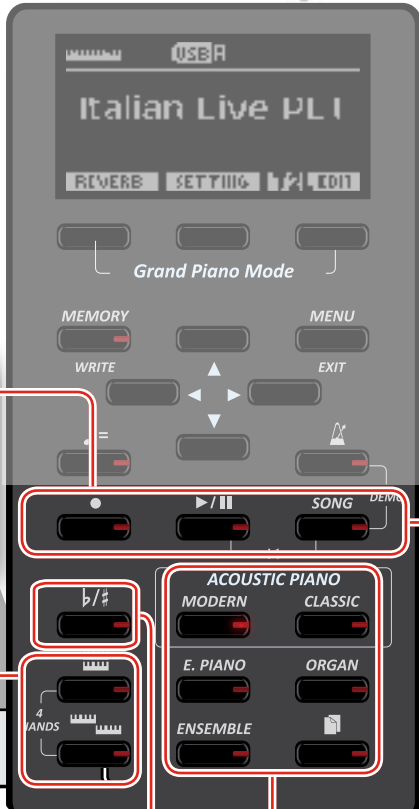

### Selezionare ed Eseguire un Brano

Premere il bottone [SONG] per visualizzare la pagina principale.  
Premere il bottone Funzione "SONG LIST",  
Usare i bottoni [▲] [▼] per selezionare un brano.  
Premere il bottone Funzione "SELECT" per caricare il brano.  
Premere il bottone [▶/||] per iniziare la riproduzione.

### Seleziona la Modalità Tastiera

All'accensione, puoi suonare un tono di pianoforte su tutta la tastiera (i bottoni [ ] e [ ] sono spenti).

**Sound A**

Premere il bottone [ ] per suonare due differenti suoni su tutta la tastiera.

**Sound A + Sound B**

Premere il bottone [ ] se si desidera riprodurre suoni differenti con la mano sinistra e destra.

**Sound C | Sound A**  
Split Point

Per entrare in modalità "4 hands", premere contemporaneamente i bottoni [ ] e [ ].

**Sound A**  
Split Point

Le modalità tastiera sopra elencate sono predefinite. VIVO H10 MG ha inoltre altre due modalità: Riproduci tre suoni differenti sull'intera tastiera o, in modalità split, riproduci un suono con la mano sinistra e due suoni con la mano destra.

### Selezione di un Tono

Premere un bottone della famiglia toni.  
Premere i bottoni [▲] [▼] per selezionare un altro suono nella lista.  
Premere i bottoni [◀] [▶] per selezionare un'altra famiglia di suoni.

COME IMPOSTARE UN TONO FAVORITO  
Premere e mantenere premuto il bottone del del tono selezionato.

### Trasposizione della Tastiera

Premere il bottone [♭/♯] per richiamare la pagina in cui è possibile modificare il valore di trasposizione.  
Usare i bottoni [◀] [▶] per modificare il valore.

## VIVO H10 MG Lista Toni

Num.	Name	PC	CC00 (MSB)
<b>MODERN</b>			
0001	Italian Live PLT	1	71
0002	Italian PLT	1	70
0003	Italian Classic PLT	1	72
0004	Italian Bright PLT	1	73
0005	Italian Memory PLT	1	74
0006	VIVO Upright	1	2
0007	Elec. Grand	3	2
0008	E. Grand Trem	3	3
0009	Rock Piano	3	1
<b>CLASSIC</b>			
0010	USA Live PLT	1	61
0011	USA PLT	1	60
0012	USA Classic PLT	1	62
0013	USA Bright PLT	1	63
0014	USA Memory PLT	1	64
0015	French Grand	1	80
0016	French Live	1	81
0017	French Classic	1	82
0018	French Bright	1	83
0019	French Memory	1	84
0020	Ragtime	4	0
0021	Harpsi 8'	7	0
0022	Harpsi 4'	7	1
0023	Coupled Hps.	7	2
0024	Harpsi Lute	7	4
0025	Celesta	9	0
<b>E.PIANO</b>			
0026	EPBell Chorus PLT	5	107
0027	EPBell Phaser PLT	5	108
0028	EPBell Tremolo PLT	5	109
0029	EPBell OD PLT	5	110
0030	EPBell Phr+Trm PLT	5	111
0031	EPBell Flanger PLT	5	113
0032	EPBell HardOD PLT	5	114
0033	EPBell Bri+Cho PLT	5	115
0034	EPBell PLT	5	106
0035	70s EP Chorus PLT	5	101
0036	70s EP Phaser PLT	5	102
0037	70s EP Tremolo PLT	5	103
0038	70s EP OD PLT	5	104
0039	70s EP Phr+Trm PLT	5	105
0040	70s EP Bright PLT	5	116
0041	70s EP Bri+Cho PLT	5	117
0042	70s EP Bri+Pha PLT	5	118
0043	70s EP Bri+Tre PLT	5	119
0044	70s EP PLT	5	100
0045	Dirty EPBell PLT	5	112

Num.	Name	PC	CC00 (MSB)
0046	Dyno Stage	5	0
0047	Dyno Trem	5	7
0048	Dyno Bell	5	8
0049	Suitcase	5	1
0050	Phaser EP	5	2
0051	Wurly	5	5
0052	Trem. Wurly	5	6
0053	Soft E. Piano	5	3
0054	Bright E. Piano	5	4
0055	FM Full Tines	6	0
0056	FM E. Piano	6	1
0057	Cool Clav	8	0
0058	Groovy Clav	8	1
0059	Doctor Clav	8	2
0060	Funky Clav	8	3
0061	Wah-Wah Clav	8	4
0062	Drive Clav	8	5
<b>ORGAN</b>			
0063	Jazz Organ	18	0
0064	Pop Organ	17	2
0065	Blues Organ	18	1
0066	Reggae Organ	17	0
0067	R& Organ	17	1
0068	Rock Organ	19	0
0069	Gospel Organ	19	1
0070	8888888888	18	2
0071	88823211	18	3
0072	864200357	18	4
0073	686040000	18	5
0074	888604000	18	6
0075	Principal	20	0
0076	Princip&Flute	20	1
0077	Church	20	2
0078	Mixture	20	3
<b>ENSEMBLE</b>			
0079	Large Strings	50	5
0080	Easy Strings	50	10
0081	FastOrchestra	50	4
0082	Attack Strings	49	2
0083	Choir Strings	52	1
0084	MellowStrings	50	6
0085	Soft Strings	50	7
0086	5th Strings	50	8
0087	Slow Analog	50	9
0088	Orchestra	49	1
0089	Classic Choir	53	1
0090	Space Vox	55	1
0091	Mmh Choir	53	0

Num.	Name	PC	CC00 (MSB)
0092	Choir Pad	54	1
0093	Synth Vox	55	0
0094	Warm Pad	90	0
0095	Organ Pad	90	3
0096	Square Pad	90	2
0097	Full Brass	62	3
0098	Trumpet Sect.	57	3
0099	Trumpet	57	2
0100	Tenor Sax	67	0
0101	Soprano Sax	65	0
0102	Alto Sax	66	0
0103	Horns	61	0
0104	Classic Trumpet	57	0
0105	Flugelhorn	57	1
 (MORE)			
0106	Vibraphone	12	0
0107	Marimba	13	0
0108	Clarinet	72	0
0109	Flute	74	0
0110	Harmonica	23	0
0111	Oboe	69	0
0112	Viola	42	0
0113	Violin	41	0
0114	Nylon Guitar	25	0
0115	Steel Guitar	26	0
0116	Elec. Bass	34	2
0117	Soft Slap Bs	37	0
0118	Hard Slap Bs	37	1
0119	5 String Bass	34	1
0120	Picked Bs.	35	0
0121	Fingered Bs.	34	0
0122	Double Bass	33	3
0123	Double Bs&Ride	33	4
0124	Acoustic Bs.	33	0
0125	Ac. Bass&Ride	33	1

# 9 Specifiche Tecniche

VOCI		VIVO   H10 MG
TIPO DI TASTIERA	<ul style="list-style-type: none"> <li>• TP-400 W (Ibrida, legno) 88 tasti- Pesata , "Hammer action", Triplo contatto</li> <li>• "Ivory &amp; Ebony feels" (simil avorio ed ebano)</li> <li>• Scappamento</li> </ul>	
TECNOLOGIA/CPU	Quad Core Cortex @ 1.8 GHz memoria 4GB	
GENERATORE SONORO	T2L: Tecnologia di Campionamento e Modellazione del suono	
CAMPIONAMENTO	XXL dimensione dei campionamenti, registrazioni olofoniche fino a 15 secondi sulle note gravi	
FORMATO DEI CAMPIONAMENTI	24 bit lineari - 48 KHz (Elaborazione interna e DSP a 32 bit virgola mobile)	
CONVERSIONE DIGITALE ANALOGICA (DAC)	24 bit lineari - 48 KHz, Range Dinamico, S/N:106dB	
MASSIMA POLIFONIA	Illimitata con 320 oscillatori	
SUONI	125 incluso 3 suoni PLATINUM Suoni user scaricabili dal sito Web (compatibile Sound Font), usando la tecnologia "seamless changes" al richiamo del tono	
MEMORY	Preset: 80 User: Illimitate, caricabili da Memoria USB	
MEMORIA WAVE	3,2 GB completamente modificabili dall'utente con il formato DEXIBELL e Sound Font	
MODI TASTIERA	Layers, Split, 4 Hands, Layer + Split, 3 parts Layer	
SENSIBILITA' AL TOCCO	7 Tipi + Fissi	
REVERB	24 Tipi	
EFFETTORI	6 effetti DSP indipendenti x 17 types ( 2 x Main, 2 x Coupled, 2 x Lower) usando la tecnologia "seamless changes" al richiamo di un suono	
EFFETTI MIC IN	14 tipi di REVERB, 3-band EQ, Compressore, Filtro "Low Cut", 6 tipi di Delay	
EQUALIZZATORE	3-bande Equalizzatore Digitale	
RIPRODUTTORE AUDIO	.wav, .aiff, .mp3, in tutti i formati, frequenze e bit rate	
REGISTRATORE AUDIO	.wav (48 kHz, 32-bit virgola mobile) su Memoria USB	
INTONAZIONE GENERALE	SI: 415,4Hz a 466,1 Hz (incrementi regolabili di 0,1 Hz) + 2 Preset (440 Hz, 442 Hz)	
TEMPERAMENT	9 Tipi	
TEMPERAMENTO PERSONALIZZATO	3 User	
PATTERN RITMICI	X MURE APP per i-Phone e i-Pad (FREE) con pattern audio multi-traccia	
METRONOME	Si con Tap Tempo + 13 preset standard	
CONTROLLI	VOLUME, MIC EFFECT, MIC LEVEL	
LEGGIO	Si, reclinabile	
PEDALI	Pedale "Damper" ad azione progressiva con simulazione di risonanza simpatetica Pedale Sordina ad Azione Progressiva / Funzione Assegnabile Pedale Sordina e Sostenuto / Funzione Assegnabile	
Coperchio Tastiera	Pieghevole con chiusura morbida e reclinabile	
Connessione Wireless	Audio e MIDI Bluetooth® (4.2 Low Energy) Wi-Fi™ (pronto per future versioni software)	
DISPLAY	LCD Grafico 128 x 64 punti Organic LED, Alto Contrasto	
CONNETTORI	Presse DC IN	per l'adattatore di rete (in dotazione)
	Jack MIC IN	Jack 1/4-inch tipo phone non bilanciato mono
	Prese Output (L/ Mono, R)	Jack mono 6,3 mm x 2
	Prese Cuffie	1 x Mini jack stereo 3,5 mm 1 x Jack Stereo 6,3 mm
	Porta USB COMPUTER	Tipo B
	Porta USB MEMORY	Tipo A
	Connettore per pedali	Connettore DIN: Pedale sinistro (Assegnabile), Pedale centrale (Assegnabile), Pedale destro

VOCI	VIVO   H10 MG
ALTOPARLANTI	4 woofer x 8.9 cm (3,5 inches), 6 "near-field speakers" (per ascolto ravvicinato) x 3,2 cm (1,3 inches) 2 "Full range" x 12.7 cm (5 inches) 3 "middle-high range" (sistema binaurale) x 6.35 cm (2.5 inches) Tavola armonica vibrante in vero legno "near-field speakers" x 3,2 cm (1,3 inches)
POTENZA NOMINALE	Quadrupla amplificazione: 112 W massimo @ THD+N < 0.1%
AMPLIFICATORE DSP	EQ dinamico - Compressore 3 Band
ACCENSIONE AUTOMATICA DOPO LO SPEGNIMENTO	Si, selezionabile
LIVELLO VOLUME SPL	113.6 dB massimo
ALIMENTAZIONE	24V DC 5A, adattatore di rete AC/DC (in dotazione)
CONSUMI DI ENERGIA	Stand By: < 0,2 W Massimo: 70 W Efficienza di consumo in stand-by "ErP" LIVELLO VI
DIMENSIONI	Coperchio principale chiuso: 1441 (W) x 866 (D) x 785 (H) 56-3/4 (W) x 34-1/8 (D) x 30-15/16 (H) Coperchio principale completamente aperto: 1441 (W) x 866 (D) x 1504 (H) 56-3/4 (W) x 34-1/8 (D) x 59-1/4 (H)
PESO	87.8 kg (escluso adattatore di rete) 193 lbs 10 oz (escluso adattatore di rete)
IMBALLO	1 scatola
ACCESSORI FORNITI	Guida rapida Adattatore di rete (DEXIBELL DYS6150-2400500W)
ACCESSORI OPZIONALI (venduti separatamente)	Cuffie: DEXIBEL DX HF7 Panca: DEXIBELL DX BENCH

- Bluetooth® è un marchio registrato di Bluetooth SIG, Inc.
- Wi-Fi™ è un marchio registrato Wi-Fi Alliance.

### NOTA

Nell'interesse del prodotto, le specifiche e la descrizione sono soggette a modifiche senza preavviso.



This product complies with the requirements of EMC Directive 2014/30/EU.

For European Countries

For Canada

## NOTICE

This Class B digital apparatus meets all requirements of the Canadian Interference-Causing Equipment Regulations.

## AVIS

Cet appareil numérique de la classe B respecte toutes les exigences du Règlement sur le matériel brouilleur du Canada.

### IMPORTANT NOTICE FOR THE UNITED KINGDOM

**IMPORTANT:** THE WIRES IN THIS MAINS LEAD ARE COLOURED IN ACCORDANCE WITH THE FOLLOWING CODE.

BLUE: NEUTRAL  
BROWN: LIVE

As the colours of the wires in the mains lead of this apparatus may not correspond with the coloured markings identifying the terminals in your plug, proceed as follows:  
The wire which is coloured BLUE must be connected to the terminal which is marked with the letter N or coloured BLACK.  
The wire which is coloured BROWN must be connected to the terminal which is marked with the letter L or coloured RED.  
Under no circumstances must either of the above wires be connected to the earth terminal of a three pin plug.

## European Community Declaration of Conformity

English	Hereby, DEXIBELL, declares that this VIVO H10 MG is in compliance with the essential requirements and other relevant provisions of Directive 2014/53/EU.
Italiano [Italian]	Con la presente DEXIBELL dichiara che questo VIVO H10 MG è conforme ai requisiti essenziali ed alle altre disposizioni pertinenti stabilite dalla direttiva 2014/53/UE.
Français [French]	Par la présente DEXIBELL déclare que l'appareil VIVO H10 MG est conforme aux exigences essentielles et aux autres dispositions pertinentes de la directive 2014/53/UE.
Deutsch [German]	Hiermit erklärt DEXIBELL, dass sich das Gerät VIVO H10 MG in Übereinstimmung mit den grundlegenden Anforderungen und den übrigen einschlägigen Bestimmungen der Richtlinie 2014/53/EU befindet.
Nederlands [Dutch]	Hierbij verklaart DEXIBELL dat het toestel VIVO H10 MG in overeenstemming is met de essentiële eisen en de andere relevante bepalingen van richtlijn 2014/53/EU.
Español [Spanish]	Por medio de la presente DEXIBELL declara que el VIVO H10 MG cumple con los requisitos esenciales y cualesquiera otras disposiciones aplicables o exigibles de la Directiva 2014/53/UE.
Português [Portuguese]	DEXIBELL declara que este VIVO H10 MG está conforme com os requisitos essenciais e outras disposições da Directiva 2014/53/UE.
български [Bulgarian]	С настоящото DEXIBELL декларира, че това устройство VIVO H10 MG е в съответствие със съществените изисквания и други приложими разпоредби на Директиви 2014/53/EC
Hrvatski [Croatian]	DEXIBELL ovim putem izjavljuje da je ovaj uređaj VIVO H10 MG sukladan osnovnim zahtjevima i ostalim bitnim odredbama Direktiva 2014/53/EU
Česky [Czech]	DEXIBELL tímto prohlašuje, že tento VIVO H10 MG je ve shodě se základními požadavky a dalšími příslušnými ustanoveními směrnice 2014/53/EU.
Dansk [Danish]	Undertegnede DEXIBELL erklærer herved, at følgende udstyr VIVO H10 MG overholder de væsentlige krav og øvrige relevante krav i direktiv 2014/53/EU.
Eesti [Estonian]	Käesolevaga kinnitab DEXIBELL seadme VIVO H10 MG vastavust direktiivi 2014/53/EL põhinõuetele ja nimetatud direktiivist tulenevatele teistele asjakohastele sätetele.
Ελληνική [Greek]	ΜΕ ΤΗΝ ΠΑΡΟΥΣΑ DEXIBELL ΔΗΛΩΝΕΙ ΟΤΙ ΤΟ VIVO H10 MG ΣΥΜΜΟΡΦΩΝΕΤΑΙ ΠΡΟΣ ΤΙΣ ΟΥΣΙΩΔΕΙΣ ΑΠΑΙΤΗΣΕΙΣ ΚΑΙ ΤΙΣ ΛΟΙΠΕΣ ΣΧΕΤΙΚΕΣ ΔΙΑΤΑΞΕΙΣ ΤΗΣ ΟΔΗΓΙΑΣ 2014/53/ΕΕ.
Íslenska [Icelandic]	Hér, DEXIBELL, því yfir að þetta VIVO H10 MG tæki er í samræmi við grunnkröfur og önnur viðeigandi ákvæði tilskipana 2014/53/ESB
Latviešu valoda [Latvian]	Ar šo DEXIBELL deklarē, ka VIVO H10 MG atbilst Direktīvas 2014/53/ES būtiskajām prasībām un citiem tai saistītajiem noteikumiem.
Lietuvių kalba [Lithuanian]	Šiuo DEXIBELL deklaruoją, kad šis VIVO H10 MG atitinka esminius reikalavimus ir kitas 2014/53/ES Direktyvos nuostatas.
Malti [Maltese]	Hawnhekk, DEXIBELL, jiddikjara li dan VIVO H10 MG jikkonforma mal-htigijiet essenzjali u ma provvedimenti oħrajn rilevanti li hemm fid-Dirrettiva 2014/53/UE.
Magyar [Hungarian]	Alulírott, DEXIBELL nyilatkozom, hogy a VIVO H10 MG megfelel a vonatkozó alapvető követelményeknek és az 2014/53/EU irányelv egyéb előírásainak.
Norsk [Norwegian]	Herved DEXIBELL, erklærer at denne VIVO H10 MG enheten, er i samsvar med de grunnleggende kravene og andre relevante bestemmelser i direktivene 2014/53/EU
Polski [Polish]	Niniejszym DEXIBELL oświadcza, że VIVO H10 MG jest zgodny z zasadniczymi wymogami oraz pozostałymi stosownymi postanowieniami Dyrektywy 2014/53/UE.
Română [Romanian]	Prin prezenta, DEXIBELL declară că acest dispozitiv VIVO H10 MG este în conformitate cu cerințele esențiale și alte prevederi relevante ale Directivei 2014/53/UE
Slovenščina [Slovenian]	DEXIBELL izjavlja, da je ta VIVO H10 MG v skladu z bistvenimi zahtevami in ostalimi relevantnimi določili direktive 2014/53/EU.
Slovenčina [Slovak]	DEXIBELL týmtovyhlasuje, že VIVO H10 MG spĺňa základné požiadavky a všetky príslušné ustanovenia Smernice 2014/53/EU.
Suomi [Finnish]	DEXIBELL vakuuttaa täten että VIVO H10 MG tyyppinen laite on direktiivin 2014/53/EU oleellisten vaatimusten ja sitä koskevien direktiivin muiden ehtojen mukainen.
Svenska [Swedish]	Härmed intygar DEXIBELL att denna VIVO H10 MG står i överensstämmelse med de väsentliga egenskapskrav och övriga relevanta bestämmelser som framgår av direktiv 2014/53/EU.

# DEXIBELL

**DEXIBELL**

is a brand of

PROEL SPA

(Worldwide Headquarters)

Via alla Ruenia, 37/43

64027 Sant'Omero (TE) - ITALY

Tel. +39 0861 81241

Fax +39 0861 887862

P.I. 00778590679

N.Reg.AEE IT 08020000002762

[info@dexibell.com](mailto:info@dexibell.com)

[dexibell.com](http://dexibell.com)

